

SEIKO WATCH CORPORATION
Copyright©2026 by SEIKO WATCH CORPORATION

SEIKO

8L45

DUIKHORLOGE VOOR DUIKEN MET PERSLUCHT INSTRUCTIES

Hartelijk dank dat u voor een SEIKO-horloge hebt gekozen.

Voor een plezierig gebruik raden wij aan deze gebruiksaanwijzing zorgvuldig door te lezen voordat u uw Seiko gaat gebruiken.

- * Bij uw verkooppunt kunt u de lengte van de stalen bracelet laten aanpassen. Neem contact op met Seiko Benelux, Branch of Seiko Watch Europe S.A.S. wanneer u uw horloge niet kunt laten repareren bij het verkooppunt omdat u het cadeau gekregen heeft of omdat u verhuisd bent. Andere verkooppunten bieden de service mogelijk tegen betaling aan. Het is echter ook mogelijk dat bepaalde verkooppunten deze service niet bieden.
- * Verwijder de folie vóór gebruik indien uw horloge is voorzien van een beschermfolie tegen krassen. Wanneer u de beschermfolie niet verwijdert, kunnen vuil, transpiratie, stof of vocht onder de folie gaan vastzitten, wat tot corrosie kan leiden.

⚠ WAARSCHUWING

Lees de volgende instructies zorgvuldig door vóór gebruik van het horloge en volg deze strikt op.

⚠ WAARSCHUWING

Gebruik het horloge tijdens het duiken uitsluitend op de wijze die in deze gebruiksaanwijzing wordt beschreven. Een onjuist gebruik van dit product of een verkeerde interpretatie van de weergegeven inhoud kan een ernstig of dodelijk ongeval tot gevolg hebben.

⚠ WAARSCHUWING

Het duikhorloge is een hulpmiddel dat met name het verstrijken van tijd aangeeft en geen garanties biedt voor de veiligheid van een gebruiker. Gebruik dit horloge in combinatie met de apparatuur (restdrukmeter, waterdieptemeter, etc.) die nodig is voor veilig duiken.

⚠ WAARSCHUWING

Gebruik dit horloge niet voor saturatieduiken waarbij helium gebruikt wordt.

⚠ WAARSCHUWING

Duik alleen met dit product als u een gedegen duikopleiding heeft gevolgd, over de vereiste ervaring en technieken voor veilig duiken beschikt en vertrouwd bent met de bediening en het gebruik van dit product. Controleer vóór elke duik of het horloge en alle functies ervan normaal werken.

⚠ OPGELET

Lees onderstaande instructies voor gebruik door en volg ze nauwgezet op.

⚠ OPGELET

Controleer voor het duiken de volgende punten (uitgezonderd saturatieduiken):

- Het horloge werkt normaal.
- Het resterende batterijniveau is voldoende en de hoofdveer is voldoende opgewonden.
- De roterende bezel draait soepel. (Het draaien van de bezel mag niet te los of te strak verlopen.)
- De schroeven van de kroon en andere onderdelen zijn goed vastgedraaid.
- Op de band of het glas zijn geen ongebruikelijke zaken te vinden, zoals zwakke plekken of scheurtjes.
- De band is stevig bevestigd (met pushpin, gesp of andere onderdelen.)

* Als u bij een van bovenstaande punten iets ongebruikelijks constateert, moet u dit horloge niet gebruiken voor duiken.

⚠ OPGELET

Bedien de kroon of de knoppen niet onderwater.

⚠ OPGELET

De omgeving waarin het duikhorloge gebruikt wordt kan van invloed zijn op de kast of de band, maar ook op het interne mechanisme van het horloge. Het verdient de aanbeveling het horloge om de 2 of 3 jaar te laten nakijken door een erkend Seiko dealer om te zorgen dat de kast, kroon, pakking en glasafdichting in orde blijven.

NL 3

INHOUD

1 GEBRUIK

Voorzorgsmaatregelen	5
Voorzorgsmaatregelen bij het duiken (Let op het volgende)	9
Voor het duiken	9
Tijdens het duiken	11
Na het duiken	12
Constructie van de kast	13
Kenmerken mechanisch horloge (handopwinding, automatische opwinding) ...	14
Namen van de onderdelen en functies	15
Schroefkroon	16
Opwinden van de veer	17
De tijd en datum instellen	19
De datum aanpassen aan het einde van de maand	22
De roterende bezel gebruiken	23

2 DE KWALITEIT VAN UW HORLOGE BEHOUDEN

Behoud van de kwaliteit van uw horloge	25
Uitvoering type en horloge	26
Lumibrite	27
Magnetische resistentie	28
Band	30
De verstelbare sluiting gebruiken	33
Het verlengstuk gebruiken	42
De pull-through band gebruiken	45
After sales service	48
Nauwkeurigheid van mechanische horloges	50
Problemen oplossen	52
Specificaties	54

NL 4

1

GEBRUIK

Vorzorgsmaatregelen

⚠ WAARSCHUWING

Houd er rekening mee dat er een risico bestaat op ernstige gevolgen, zoals ernstig letsel, als de volgende veiligheidsvoorschriften niet strikt worden nageleefd.

Stop direct met het dragen van het horloge in de volgende gevallen:

- Als de kast of band van het horloge wordt aangetast door roest etc.
 - Als de pinnen uit de band steken.
- * Neem direct contact op met de dealer waar u het horloge gekocht heeft of met het Seiko Customer Service Center.

Houd het horloge en onderdelen buiten het bereik van baby's en kinderen.

V voorkom dat een baby of kind per ongeluk een van de onderdelen inslikt. Als een baby of kind per ongeluk de batterij of een onderdeel heeft ingeslikt, neem dan direct contact op met een dokter voor het welzijn van de baby of het kind.

NL 5

⚠ OPGELET

Gelieve er nota van te nemen dat er een risico bestaat op lichte verwondingen of materiële schade indien de volgende veiligheidsvoorschriften niet strikt worden nageleefd.

Voorkom het dragen of opbergen van uw horloge in/op de volgende plaatsen:

- Plaatsen waar chemische producten (cosmetica zoals nagellakremover, insecten spray, thinners etc.) worden verdampt.
- Plaatsen waar de temperatuur voor lange tijd onder de 5 °C of boven de 35 °C blijft.
- Plaatsen met sterke magnetische velden of statische elektriciteit.
- Plaatsen waar schokken of botsingen voor kunnen komen.
- Plaatsen met veel vochtigheid.
- Stoffige plaatsen.

Als u allergische symptomen of een geïrriteerde huid waarneemt:

Stop direct met het dragen van het horloge en neem contact op met een specialist, zoals een dermatoloog of een allergoloog.

Andere waarschuwingen

- Het vervangen/aanpassen van de stalen bracelet vraagt om professionele kennis en vaardigheden. Vraag de dealer waar u het horloge heeft gekocht om de bracelet te vervangen/de lengte aan te passen. Wanneer u probeert de stalen bracelet aan te passen, kan er letsel aan uw hand of vingers ontstaan of kunnen delen van de bracelet verloren gaan.
- Haal het horloge niet zelf uit elkaar.
- Volg de aanwijzingen van de plaatselijke overheid op bij het weggooien van het horloge.
- Houd het horloge buiten het bereik van baby's en kinderen. Voorzichtigheid is geboden om verwondingen, beschadigingen of een allergische reactie bij baby's of kinderen te voorkomen.
- Als uw horloge van het type sleutelhanger of hanger is, kan het bandje of de ketting die aan het horloge bevestigd is, uw kleding beschadigen of uw hand, nek of andere lichaamsdelen verwonden.

1

GEBRUIK

NL 6

⚠ WAARSCHUWING

Gebruik dit horloge niet voor saturatieduiken waarbij helium gebruikt wordt.

⚠ WAARSCHUWING

Bedien het horloge tijdens het duiken nooit op een andere manier dan in de gebruiksaanwijzing is beschreven.

⚠ WAARSCHUWING

Ga met dit horloge alleen duiken indien u een duikcursus gevolgd heeft en over de vereiste ervaring en technieken voor veilig duiken beschikt. Houdt u voor uw eigen veiligheid aan de duikregels.

Voorzorgsmaatregelen bij het duiken (Let op het volgende)**■ Voor het duiken**

Controleer het volgende vóór het duiken:

* "Namen van de onderdelen en functies" → P. 15

- 1** De tijd is juist ingesteld.
- 2** Draai de kroon om het horloge op te winden, zodat deze niet stopt in het water.
 - * "Schroefkroon" → P. 16
 - * "Opwinden van de veer" → P. 17
- 3** De roterende bezel draait soepel. (de bezel mag niet te soepel of te moeilijk draaien.)
 - * "De roterende bezel gebruiken" → P. 23

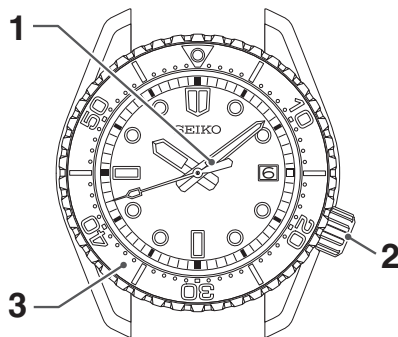
**⚠ OPGELET**

Gelieve er nota van te nemen dat er een risico bestaat op lichte verwondingen of materiële schade indien de volgende veiligheidsvoorschriften niet strikt worden nageleefd.

**Draai of trek de kroon niet uit als het horloge nat is.**

Water kan in het horloge terecht komen.

* Als de binnenkant van het glas is beslagen door condens of als er voor langere tijd waterdruppels aan de binnenkant van het horloge verschijnen, is de waterdichtheid prestatie van het horloge verslechterd. Neem direct contact op met de dealer waar u het horloge heeft gekocht of met het Seiko Customer Service Center.

**Laat geen vocht, transpiratie of vuil voor langere tijd op het horloge.**

Wees bewust van het risico dat de waterdichtheid van het horloge kan verminderen vanwege de aantasting van de pakkingen, of de ontwikkeling van roest op roestvrij staal.

**Draag uw horloge niet tijdens een bad of sauna.**

Stoom, zeep of sommige bestanddelen van hete bronnen kunnen de waterdichtheid van het horloge aantasten.

- 4** De kroon is volledig vastgeschroefd.

* "Schroefkroon" → P. 16

- 5** Er zijn geen barsten/scheuren in glas of horlogeband zichtbaar.

- 6** De band zit stevig vast aan het horloge (met veerstaafjes, klem of andere onderdelen).

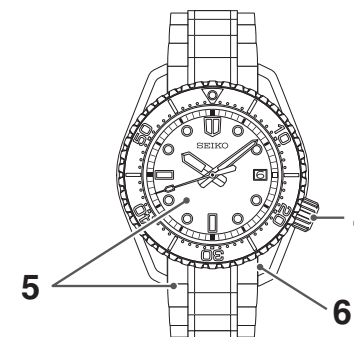

* De positie en het ontwerp van de wijzerplaat kunnen per model verschillen.

⚠ OPGELET

Neem direct contact op met de dealer waar u het horloge heeft gekocht of met het SEIKO CUSTOMER SERVICE CENTER als er storingen optreden.

■ Tijdens het duiken

Neem onderstaande gebruiksvorschriften in acht.



Het horloge kan worden gebruikt voor duiken met perslucht binnen het waterbestendigheidsbereik dat op de wijzerplaat wordt aangegeven.



Let erop dat u met het horloge niet tegen harde voorwerpen stoot, zoals rotsen.

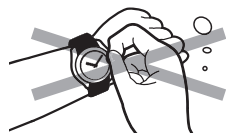

Bedien de kroon of knoppen niet onder water.



Het draaien van de bezel kan in het water iets zwaarder gaan, maar dit duidt niet op een defect.

■ Constructie van de kast

Let bij onderstaande typen of modellen op de volgende gebruiksaspecten.

De bezel of beschermkast is met stelschroeven stevig aan het horloge bevestigd. **Draai de stelschroeven nooit los.**

stelschroef



stelschroef



stelschroef



* Bovenstaande afbeelding is een voorbeeld en komt daarom mogelijk niet exact overeen met uw horloge.

⚠ OPGELET

Draai de stelschroeven voor het vastzetten van de bezel of beschermkast nooit los. Dit kan schade veroorzaken of resulteren in het verder loslaten.

* Als u vindt dat de stelschroeven los zijn geraakt of niet normaal functioneren, raadpleeg dan de dealer waar u het horloge heeft gekocht of het SEIKO CUSTOMER SERVICE CENTER.

■ Na het duiken

Volg na het duiken onderstaande onderhoudsinstructies op.



Spoel het horloge af in schoon water om al het zeewater te verwijderen en droog het horloge goed af om roest te voorkomen.

Houd het horloge niet onder een kraan met stromend water. Giet eerst wat water in een wasbak of schaal, en was het horloge hierin.



⚠ OPGELET

De omgeving waarin het duikhorloge gebruikt wordt, kan van invloed zijn op de kast of de band, maar ook op het interne mechanisme van het horloge. Het verdient de aanbeveling het horloge om de 2 of 3 jaar te laten nakijken door een erkend Seiko dealer.

Kenmerken mechanisch horloge (handopwinding, automatische opwinding)

- Dit mechanische horloge werkt op energie die wordt verkregen door middel van een veer.
- Wanneer het horloge volledig stilstaat, kunt u de veer opwinden door de kroon handmatig ongeveer 20 keer rond te draaien, waarna het horloge gaat lopen.
- Bij een quartz horloge wordt de afwijking per maand of per jaar aangegeven. Bij een mechanisch horloge wordt de nauwkeurigheid gewoonlijk per dag aangegeven (vóór-/achterlopen per dag).
- De nauwkeurigheid van een mechanisch horloge bij normaal gebruik wordt bepaald door de gebruiksomstandigheden (hoe lang het horloge om de pols wordt gedragen, de omgevingstemperatuur, handbewegingen en hoe ver de veer is opgewonden).
- Wanneer het horloge wordt blootgesteld aan sterke magnetische krachten, loopt het voor korte tijd vóór of achter. Wanneer het horloge in een sterk magnetisch veld terechtkomt, kunnen onderdelen van het horloge magnetisch worden. In dat geval moet het horloge gedemagnetiseerd worden. Neem hiervoor contact op met de verkoper van uw horloge.

Namen van de onderdelen en functies

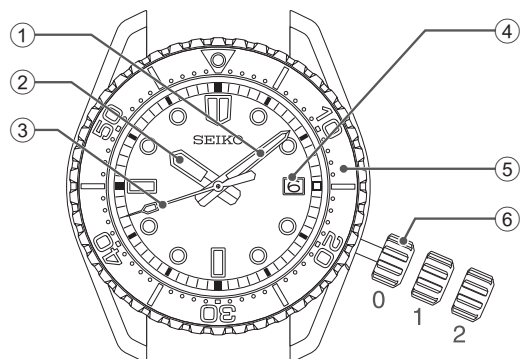

- ① Minutenwijzer
- ② Uurwijzer
- ③ Secondewijzer
- ④ Datum
- ⑤ Roterende bezel
- ⑥ Kroon
 - Normale positie (niet vast): Wind de veer op (handopwinding)
 - Eerste klikpositie: Datuminstelling
 - Tweede klikpositie: Tijdsinstelling

* De positie en het ontwerp van de wijzerplaat kunnen per model verschillen.

Opwinden van de veer

- Dit horloge wordt automatisch opgewonden, maar is tevens uitgerust met een handmatig opwindmechanisme.
 - Wanneer het horloge om de pols wordt gedragen, wordt de veer van het horloge automatisch opgewonden door de armbeweging van de drager van het horloge. Het horloge kan ook handmatig worden opgewonden door de kroon te draaien.
 - Wanneer het horloge volledig stilstaat, is het aanbevolen de veer handmatig op te winden door de kroon te draaien of het horloge heen en weer te bewegen totdat de secondewijzer gaat lopen. Stel vervolgens de tijd en datum in voordat u het horloge om de pols doet. Om het horloge op te winden, draait u de kroon los door hem linksom te draaien en vervolgens draait u deze langzaam rechtsom. Het horloge kan niet worden opgewonden door de kroon linksom te draaien. Op deze manier kan het horloge volledig worden opgewonden. Wanneer u de kroon blijft draaien zal dit het mechanisme van het horloge echter niet beschadigen.
- * Voor een horloge met schroefkroon: ontgrendel de kroon voordat u het horloge gaat bedienen en zorg ervoor dat u de kroon na het bedienen weer vergrendelt.
- Nadat het horloge volledig is opgewonden, loopt het ongeveer 72 uur.

Schroefkroon

De schroefkroon heeft een mechanisme om de kroon te vergrendelen wanneer deze niet gebruikt hoeft te worden. Dit voorkomt bedieningsfouten en komt de waterdichtheid ten goede.

- **Schroef de kroon los voordat u hem gaat bedienen.**
- **Schroef de kroon weer vast als u klaar bent.**

[De kroon ontgrendelen]

Draai de kroon linksom (naar beneden) om deze los te schroeven.

De kroon kan nu bediend worden.

[De kroon vergrendelen]

Draai de kroon rechtsom (naar boven) en duw deze gelijktijdig zachtjes in de richting van de horlogekast tot de kroon stopt.

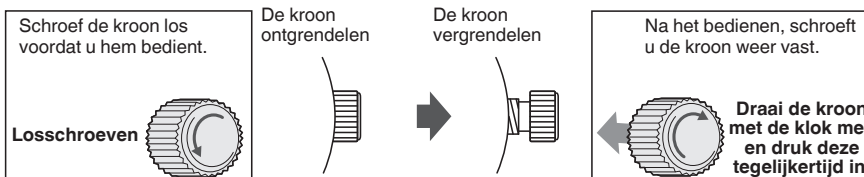

* Draai de kroon bij het vergrendelen langzaam en voorzichtig, en zorg dat het schroefdraad goed ingrijpt. Druk de kroon niet geforceerd in; hierdoor kan het schroefdraad in de kast beschadigd raken.

* Wanneer het horloge wordt gebruikt terwijl het nog niet volledig is opgewonden, kunnen afwijkingen optreden. Om dit te voorkomen dient u het horloge meer dan 10 uur per dag te dragen. Als u het horloge niet om uw pols draagt, maar bijvoorbeeld op uw bureau legt, wind het horloge dan elke dag op een vast tijdstip op.

* Wanneer uw horloge stilstaat en de veer van uw horloge helemaal ontspannen is, gaat het horloge niet direct nadat u de veer door middel van de kroon hebt opgewonden weer lopen. Dit komt doordat het draaimoment van de veer (aandrijvingskracht) aan het begin van de spiraal laag is als gevolg van de eigenschappen van mechanische horloges. De secondewijzer begint pas te lopen wanneer het draaimoment een bepaalde mate van aandrijvingskracht heeft bereikt nadat de veer is opgewonden. Als u het horloge heen en weer beweegt, wordt de balans gedwongen te gaan draaien en begint het horloge eerder te lopen.

De tijd en datum instellen

Het horloge is voorzien van een datumfunctie en is zodanig ontworpen dat de datum één keer per 24 uur verspringt. De datum verspringt rond 12 uur 's nachts. Wanneer AM/PM verkeerd is ingesteld, verspringt de datum om 12 uur in de middag.

⚠ OPGELET

Stel de datum niet in tussen 20.00 uur en 02.00 uur, omdat deze dan wellicht niet op het juiste tijdstip verspringt en omdat dit kan leiden tot een defect.

NL 19

4 Trek de kroon uit tot de tweede klik en stel de tijd in.

Trek de kroon uit tot de tweede klik wanneer de secondewijzer op de 12-uurs positie staat. (De secondewijzer zal op deze plek stoppen).

Draai de kroon zodat de wijzers vooruitgaan en de gewenste datum verschijnt. De tijd is nu ingesteld op AM. Beweeg de wijzers vooruit totdat ze op de juiste tijd staan.

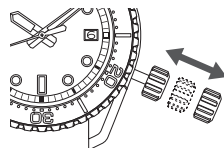

5 Duw de kroon weer terug in de normale positie gelijktijdig met een tijdsignaal.

De secondewijzer zal gelijk gaan lopen.

* De telefonische tijdsignaaldienst is handig om de secondewijzer precies in te stellen.

6 Schroef de kroon vast.

* "Schroefkroon" → P. 16

⚠ OPGELET

Het mechanisme van mechanische horloges verschilt van quartz horloges. Wanneer u de tijd instelt, zorg er dan voor dat u de minutenwijzer een paar minuten voor de gewenste tijd zet, en zet dan vervolgens de wijzer op de juiste tijd.

NL 21

1 Schroef de kroon los.

* "Schroefkroon" → P. 16

2 Trek de kroon uit tot de eerste klik.

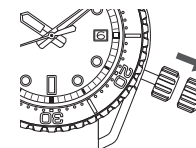

Trek de kroon uit tot de eerste klik

3 De datum kan worden ingesteld door de kroon tegen de klok in te draaien.

Draai de kroon tegen de klok in tot de datum van de vorige dag verschijnt.

Bijv.) Wanneer het vandaag de zesde van de maand is, zet dan eerst de datum op "5" door de kroon linksom te draaien.

De datum kan hierna worden ingesteld door de kroon rechtsom te draaien.

NL 20

De datum aanpassen aan het einde van de maand

U dient de datum aan te passen aan het einde van februari of een maand met 30 dagen.

Bijv.) De datum in de AM periode aanpassen op de eerste dag van de maand na een maand met 30 dagen.

Het horloge toont "31" in plaats van "1". Trek de kroon uit tot de eerste klik.

Draai de kroon met de klok mee, zodat de datum op "1" komt te staan, en duw de kroon terug in de normale positie.

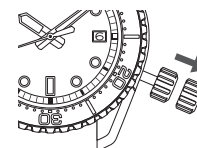

Trek de kroon uit tot de eerste klik

⚠ OPGELET

- Schroef de kroon volledig terug in de oorspronkelijke positie.
- Stel de datum niet in tussen 20.00 uur en 02.00 uur, omdat deze dan wellicht niet op het juiste tijdstip verspringt en omdat dit kan leiden tot een defect.

NL 22

De roterende bezel gebruiken

Door de roterende bezel vooraf in te stellen, kan de tijd worden gemeten die sinds het begin van een gebeurtenis is verstreken.

- 1 Bij het begin van de gebeurtenis waarvoor u de verstreken tijd wilt meten (bij aanvang van een duik bijvoorbeeld), draait u de bezel zodanig dat de markering ▼ op de ring gelijk staat met de minutenwijzer.**

* De roterende bezel draait alleen linksom.
Draai de bezel niet geforceerd rechtsom.
"[Roterende bezel in één richting]" → P. 24

Bijvoorbeeld: U begint met duiken om 10:10.



- 2 Lees op de roterende bezel de schaalverdeling af waar de minutenwijzer naar wijst.**

De schaalverdeling op de roterende bezel waar de minutenwijzer naar wijst, geeft de verstreken tijd weer.

Voorbeeld: nadat 20 minuten zijn verstreken

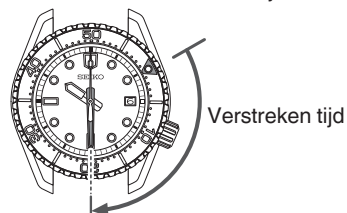

* De bovenstaande afbeelding is als voorbeeld gegeven en is daarom misschien niet precies hetzelfde is als uw horloge.

[Roterende bezel in één richting]

Het beoordelen van resterende hoeveelheid lucht in uw cilinder gebeurt op basis van de tijd die tijdens het duiken is verstreken. De roterende bezel van een duikhorloge draait alleen linksom zodat het horloge niet kan aangeven dat u over meer tijd beschikt dan u in werkelijkheid hebt.

⚠ OPGELET

Controleer voor het duiken de juiste hoeveelheid resterende lucht in uw cilinder. Gebruik het weergegeven van de verstreken tijd door de roterende bezel alleen als leidraad tijdens het duiken.

Behoud van de kwaliteit van uw horloge

● Het horloge heeft dagelijks onderhoud nodig.

- Spoel het horloge niet af wanneer de kroon is uitgetrokken.
- Veeg vocht, transpiratie of vuil weg met een zachte doek.
- Als het horloge in aanraking met zeewater is geweest, het horloge afspoelen in schoon water en zorgvuldig droogvegen.
Houd het horloge niet onder een kraan met stromend water. Giet eerst wat water in een wasbak of schaal, en was het horloge hierin.

* Als uw horloge "Non-water resistant" of "Water resistant for everyday life" is, moet u het horloge niet afspoelen.
"Uitvoering type en horloge" → P. 26

● Draai af en toe aan de kroon

- Om roest te voorkomen, wordt aangeraden de kroon af en toe te draaien.
- Hetzelfde geldt voor een schroefkroon.
"Schroefkroon" → P. 16

Uitvoering type en horloge

De achterzijde van de kast laat het kaliber-kastnummer, magnetische resistentie en waterdichtheid van het horloge zien.



• Waterdichtheid

Het nummer om het type van uw horloge vast te stellen.

• Magnetische resistentie

Zie P. 28 en P. 29.

* Bovenstaande afbeelding is een voorbeeld en komt daarom mogelijk niet exact overeen met uw horloge.

Lumibrite

2

DE KWALITEIT VAN UW HORLOGE BEHOUDEN

Als uw horloge Lumibrite heeft

Lumibrite is een oplichtende verf die de lichtenergie van zonlicht en verlichtingsapparaten in korte tijd absorbeert en opslaat om in het donker licht af te geven. Wanneer Lumibrite bijvoorbeeld gedurende 10 minuten wordt blootgesteld aan een lichtbron van meer dan 500 lux, geeft het gedurende 3 tot 5 uur lang licht af. Houd er echter rekening mee dat, wanneer Lumibrite opgeslagen licht afgeeft, het afgegeven lichtniveau op den duur afneemt. De reserve van het uitgestraalde licht kan ook lichtjes verschillen afhankelijk van factoren zoals de helderheid van de plaats waar het horloge aan licht wordt blootgesteld en de afstand van de lichtbron tot het horloge. De duur van het afgegeven licht kan per keer verschillen, al naar gelang de lichtomstandigheden tijdens blootstelling aan licht en de afstand tussen horloge en lichtbron.

* Over het algemeen hebben menselijke ogen enige tijd nodig om zich aan te passen aan de duisternis wanneer ze van een lichte plaats naar een donkere plaats gaan, waardoor het eerst lastiger is om voorwerpen te zien. (Donkeradaptatie)

* Lumibrite is oplichtende verf die licht opslaat en uitzendt. Lumibrite is onschadelijk voor mens en milieu en bevat geen schadelijke of radioactieve bestanddelen.

<Helderheidsniveaus>

Conditie	Verlichting	
Zonlicht	Mooi weer	100.000 lux
	Bewolkt weer	10.000 lux
Binnenshuis (overdag bij een raam)	Mooi weer	Meer dan 3.000 lux
	Bewolkt weer	1.000 tot 3.000 lux
	Regenachtig weer	Meer dan 1.000 lux
Verlichtingsapparaat (40-watt fluorescerend licht/ daglicht)	Afstand t.o.v. horloge: 1 m	1.000 lux
	Afstand t.o.v. horloge: 3 m	500 lux (gemiddelde verlichting van ruimtes)
	Afstand t.o.v. horloge: 4 m	250 lux

NL 27

Magnetische resistentie

2

DE KWALITEIT VAN UW HORLOGE BEHOUDEN

Uw horloge ondervindt invloed van sterke magnetische velden, het horloge kan tijdelijk voor- of achterlopen of stoppen met werken.

Duikhorloges hebben een magnetische resistentie die gelijk is aan of hoger is dan JIS Klasse 1.

⚠ GEVAAR	
Indicatie op het achterdeksel	Gebruiksomstandigheden
Geen indicatie	Houd het horloge op meer dan 5 cm afstand van magnetische producten. (JIS niveau 1 standaard)
	Houd het horloge op meer dan 1 cm afstand van magnetische producten. (JIS niveau 2 standaard)

Wanneer het horloge wordt blootgesteld aan sterke externe magnetische krachten, kan het tijdelijk voor of achter gaan lopen. Afhankelijk van de kracht van het effect kunnen horlogeonderdelen magnetisch worden. In dit geval moet het horloge gedemagnetiseerd en gerepareerd worden. De kosten van het demagnetiseren en het repareren worden bij u in rekening gebracht, zelfs als dit binnen de garantieperiode gebeurt.

De reden waarom een horloge wordt beïnvloed door magnetisme

De ingebouwde balansveer kan worden beïnvloed door een sterk magnetisch veld.

NL 28

Voorbeelden van veelvoorkomende magnetische producten die van invloed kunnen zijn op horloges

2

DE KWALITEIT VAN UW HORLOGE BEHOUDEN



Mobiele telefoon, smartphone, tablet
(Speaker, magneet van behuizing)



AC adapter



Tas
(Met magnetische gesp)



Elektrisch scheerapparaat



Magnetisch kooktoestel



Draagbare radio
(Luidspreker)

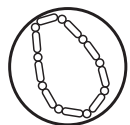

Magnetische ketting

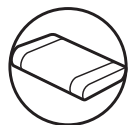

Magnetisch gezondheidskussen

NL 29

Band

2

DE KWALITEIT VAN UW HORLOGE BEHOUDEN

De band raakt door het directe contact met de huid vervuild met transpiratie of stof. Gebrek aan zorg kan de band verslechteren, huidirritaties of vlekken op uw mouw veroorzaken. Het horloge vereist veel aandacht voor langdurig gebruik.

● Stalen band

- Vocht, transpiratie of vuil kunnen voor roestvorming zorgen, zelfs op een stalen band wanneer het voor lange tijd op de band zit.
- Gebrek aan zorg kan een gele/ goudkleurige gloed op mouwen veroorzaken.
- Veeg vocht, transpiratie of vuil zo snel mogelijk weg met een zachte doek.
- Om het vuil rondom de schakels van de band te verwijderen, veegt u het eraf in water en borstelt u het vervolgens met een zachte tandenborstel.
(Bescherm de horlogekast tegen waterspatten door het in een plasticfolie te wikkelen)
Maak het schoon met een zachte doek.
- Sommige titanium banden zijn voorzien van stainless steel pinnen, die een uitstekende sterkte hebben, maar er kan roest vormen in de stainless steel onderdelen.
- Wanneer roest voorkomt, kunnen pinnen gaan uitsteken, uit het horloge vallen of de sluiting opent niet.
- Als dit het geval is, kunt u uzelf verwonden. Stop met het dragen van het horloge en vraag om reparatie.

NL 30

● Urethaan band

- Een urethaan band is gevoelig voor verkleuring door licht en kan verslechteren door contact met oplossingsmiddelen of vocht uit de lucht.
- Transparante, witte of lichtgekleurde banden kunnen gemakkelijk andere kleuren aannemen, wat resulteert in kleurvlekken of verkleuring.
- Spoel vuil af met water en droog de band goed af met een droge doek. (Bescherm de horlogekast tegen waterspatten door het bijvoorbeeld in plasticfolie te wikkelen)
- Wanneer de band zijn elasticiteit verliest, neem dan contact op met een erkende Seiko Dealer om deze te laten vervangen. Wanneer u de band blijft dragen, kan deze na verloop van tijd scheuren vertonen of broos worden.

● Siliconen band

- Door de materiaaleigenschappen kan de band gemakkelijk vervuilen of verkleuren. Veeg vuil weg met een vochtige doek of reinigingsdoekje.
- In tegenstelling tot banden van andere materialen, kunnen scheuren resulteren in het breken van de band. Let erop dat de band niet door scherpe voorwerpen beschadigd raakt.

De verstelbare sluiting gebruiken

Als de metalen band van uw horloge is voorzien van een verstelfunctie, kunt u de lengte van de band eenvoudig aanpassen.

Dit is handig wanneer u het horloge over een duikpak of winterkleding draagt.

■ Voor een vouwsluiting met een veiligheidsvergrendeling, Onderdeel ①

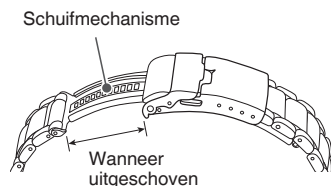
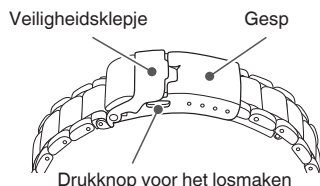

● Stoffen band (Nylon/Polyester)

- Natuurlijke huidolie en vuil hechten gemakkelijk aan de band doordat deze een gevlochten structuur heeft.
- Pas op voor rafelen, beschadiging, etc. veroorzaakt door dit product aan andere dingen te haken.
- Houd er rekening mee dat de band door wrijving kan verkleuren als hij nat is van transpiratie of regen en dat de kleur kan afgeven op andere kleding.
- Pas op voor statische elektriciteit veroorzaakt door wrijving met kledingmateriaal.
- Als er natuurlijke huidolie of vuil aan de band blijft kleven, veeg deze dan onmiddellijk af met een droge doek.
- Droog de band bij het drogen op een luchtige plaats uit direct zonlicht.
- De textuur van de band kan veranderen als deze lange tijd in water wordt gewassen.
- Spoel de band goed uit nadat deze in contact is gekomen met zeewater, zoals tijdens het duiken, om het zout volledig te verwijderen.
- Houd er rekening mee dat de band in direct zonlicht kan verkleuren.

Opmerkingen over huidirritatie en allergieën	Huidirritatie kan veroorzaakt worden door verschillende redenen zoals een allergie voor metalen of leer, of huidirritatie van wrijving door stof, of de band zelf.
Opmerkingen over de lengte van de band	Pas de band aan zodat er een kleine ruimte overblijft tussen het horloge en uw pols voor een goede luchtstroom. Wanneer u het horloge draagt, laat dan voldoende ruimte over zodat u een vinger tussen uw pols en het horloge kunt steken. 

1 Til het veiligheidsklepje ongeveer 90° op tot het rechtop staat en druk het klepje vervolgens ongeveer 20° weer naar beneden en houd het voorzichtig vast.

- Druk het veiligheidsklepje hierbij niet geforceerd naar beneden. Hoewel u een lichte weerstand voelt, is hier slechts weinig kracht voor nodig.

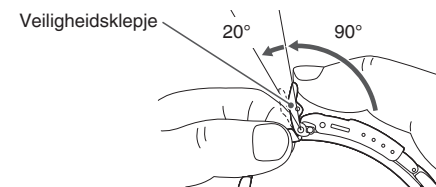

2 Trek voorzichtig aan de 6-ur-zijde van het horloge via de gebogen lijn aan de band om het schuifmechanisme uit te trekken.

- Hiervoor is slechts een lichte kracht nodig. Trek niet geforceerd aan de band.
- Het schuifmechanisme kan ongeveer 30 mm worden uitgetrokken. Trek het mechanisme niet verder uit dan dit maximum.

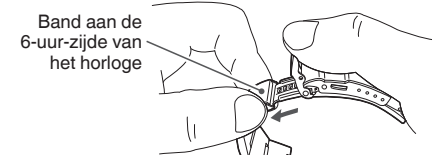

3 Terwijl u de (druk)knop indrukt, brengt u de gesp omhoog om de sluiting te openen en plaatst u het horloge op uw pols.

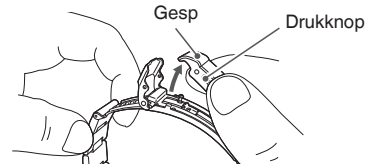

4 Sluit eerst de sluiting (4-1) en vervolgens het veiligheidsklepje (4-2).

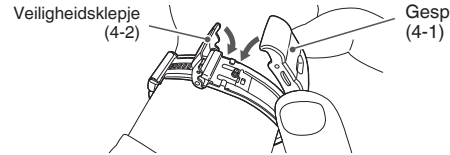

5 Houd beide zijden van de band vast om de lengte van het schuifmechanisme af te stellen tot het horloge goed om uw pols zit.

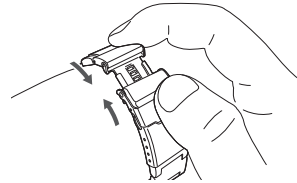

1 Houd de band vast en trek deze naar de 12-uurspositie terwijl u de drukknop ingedrukt houdt om de band te verstellen.

- Het schuifmechanisme kan ongeveer 15 mm worden uitgetrokken. Trek het mechanisme niet verder uit dan dit maximum.

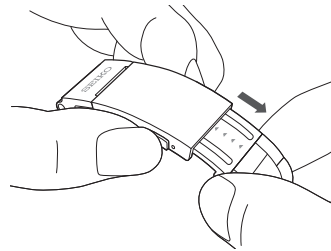

2 Til het klepje omhoog en til, terwijl u de drukknop voor het bevestigen en losmaken indrukt, de sluiting omhoog om de gesp los te maken en plaats het horloge om uw pols.

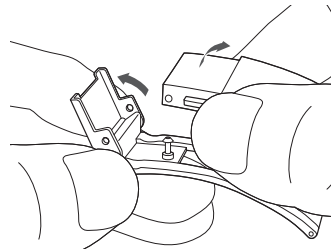

■ Voor een vouwsluiting met een veiligheidsvergrendeling, Onderdeel ②

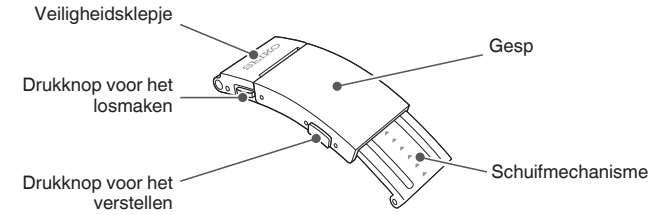

3 Sluit eerst de sluiting (3-1) en vervolgens het veiligheidsklepje (3-2).

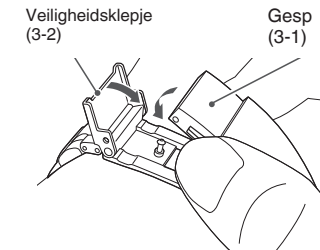

4 Houd beide zijden van de sluiting vast om de lengte van het schuifmechanisme aan te passen tot het goed om uw pols zit.

- Verstelling is mogelijk zonder de drukknop voor verstelling in te drukken.
- De procedures 1 en 4 kunnen worden uitgevoerd terwijl het horloge om de pols wordt gedragen.

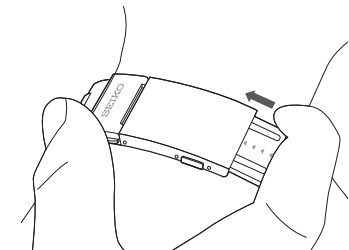

■ Voor een vouwsluiting zonder een veiligheidsvergrendeling

Buitenkant

Binnenkant

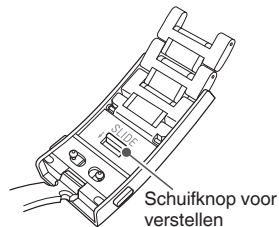
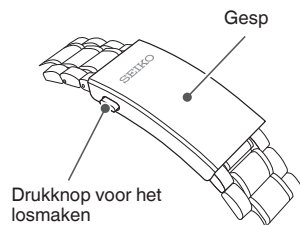

NL 39

3 Doe de band om uw pols en sluit de sluiting.

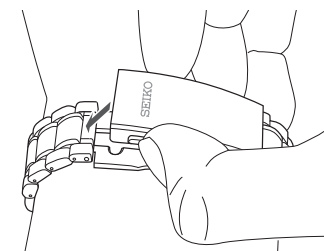

4 Houd de sluiting en de band aan de bovenkant vast en pas de lengte van het schuifmechanisme langzaam aan totdat het horloge goed om uw pols zit.

- U kunt de horlogeband verstellen zonder de schuifknop in te drukken, zelfs als de horlogeband om uw pols zit.

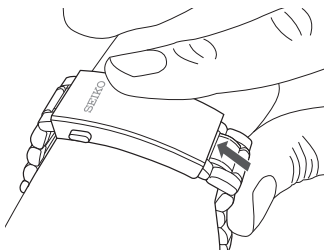

NL 41

1 Houd de drukknop voor het vast- en losmaken ingedrukt en trek de sluiting omhoog om deze los te maken

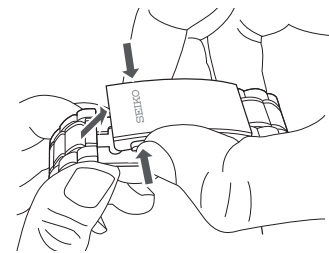

2 Houd de horlogeband vast en trek deze naar boven, terwijl u de schuifknop aan de binnenkant in de richting van de pijl schuift

- De horlogeband kan ongeveer 16 mm uitgetrokken worden. Trek het niet verder uit dan dit maximum.

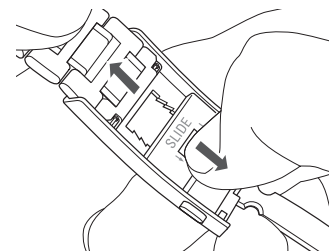

NL 40

Het verlengstuk gebruiken

Als de metalen band van uw horloge is voorzien van een verlengfunctie, kunt u de lengte van de band eenvoudig aanpassen. Dit is handig wanneer u het horloge over een duikpak of winterkleding draagt.

■ Voor een vouwsluiting met een veiligheidsvergrendeling

1 Til het veiligheidsklepje op.

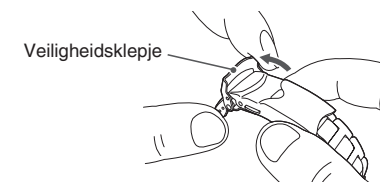

NL 42

2 Open de gesp tijdens het indrukken van de drukknop.

- Druk na het openen van de gesp het klepje voor de veiligheid weer in de normale stand.

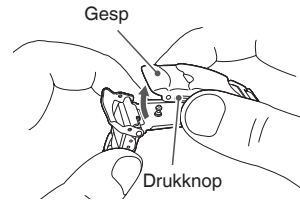

3 Open het tweedelige vouwgedeelte van het verlengstuk in de richting van de pijl.

- Er is enige kracht nodig om het vouwgedeelte te openen en het klikt wanneer het geopend is.

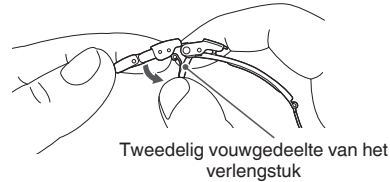

4 Schuif de bovenkant van het verlengstuk in de richting van de pijl en trek het vervolgens naar boven om het tweedelige vouwgedeelte volledig uit te klappen.



5 Plaats het horloge op uw pols en sluit eerst de gesp (5-1) en vervolgens het veiligheidsklepje (5-2).

- * Om het verlengstuk in te klappen, voert u bovenstaande stappen in omgekeerde volgorde uit. Wanneer het tweedelige vouwgedeelte van het verlengstuk geheel wordt ingeklapt, klikt het vouwgedeelte op dezelfde wijze als bij het openen.

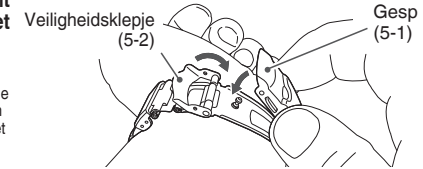

De pull-through band gebruiken

Deze band heeft een mechanisme waarmee u de band gemakkelijk zelf kunt vervangen. Lees de instructies zorgvuldig door voordat u de band vervangt.

● Een nieuwe band bevestigen

Verwijder eerst de oude band uit de kast.

- Controleer of de veerpennen goed vastzitten in de kast.
- Zorg ervoor dat de gesp en de vaste passanten goed vastzitten op de band.

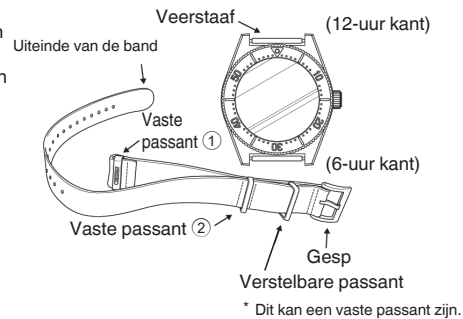

1. Plaats, zoals afgebeeld, het horloge en de band met de gesp op 12 uur en steek het uiteinde van de band, vanaf de bovenkant, tussen de 12-uur kant van de kast en de veerstaaf.

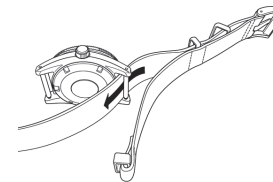

2. Haal het bandje over het achterdeksel van de horlogekast en vervolgens tussen de 6-uur kant van de kast en de veerstaaf.

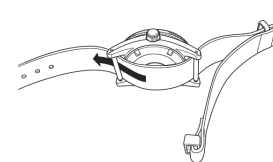

3. Haal het uiteinde van de band door de vaste passant 1 aan de 6-uur kant. De band is nu aan de kast bevestigd en het horloge is klaar om aan uw pols gedragen te worden.

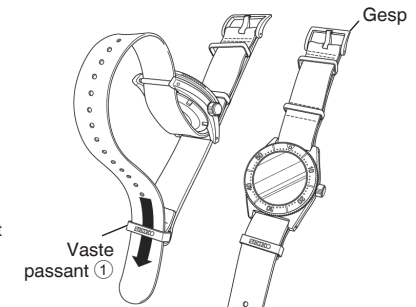

● Het bandje dragen

1. Plaats de horlogekast om uw pols, haal het uiteinde van de band door de gesp en stel de band in op de juiste lengte.

2. Haal het uiteinde direct door zowel de verstelbare passant als de vaste passant ②. Wanneer u het horloge draagt, laat dan voldoende ruimte over zodat u een vinger tussen uw pols en het horloge kunt steken.

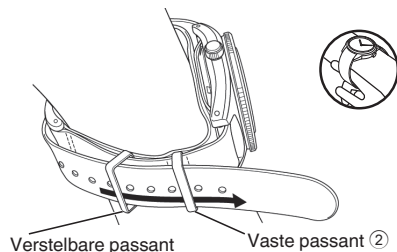

* Dit kan een vaste passant zijn.

3. Als de band te lang is, kunt u het uiteinde van de band vouwen en vastmaken zoals op de onderstaande afbeelding.

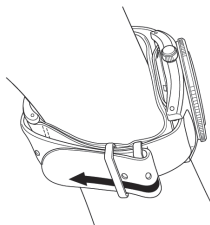

● Controle en aanpassing door demontage en reiniging (revisie)

- Periodieke controle en revisie worden eens per 2 tot 3 jaar aanbevolen om een optimale prestatie van het horloge te behouden voor een lange tijd.
- Het radarwerk van het uurwerk van dit horloge ontvangt voortdurend kracht. Om te zorgen dat dit mechanisme constant blijft werken, wordt aangeraden om op regelmatige basis de onderdelen te reinigen, olie te verversen, af te regelen, functies te controleren en pakkingen te vervangen. De eerste revisie na de aanschaf van uw horloge is met name belangrijk voor het behoud van uw horloge. Tijdens gebruik, kan de conditie van de olie verslechteren en slijtage van de onderdelen kan optreden als gevolg van verontreiniging van olie, wat er uiteindelijk toe kan leiden dat het horloge zelfs stopt. Onderdelen zoals de pakkingen kunnen verslechteren, de waterdichtheid kan worden aangetast als gevolg van transpiratie en vocht. Inspectie en revisie moeten door de verkoper worden uitgevoerd waar het horloge gekocht is en die gebruikt maakt van "SEIKO GENUINE PARTS". Vraag of de pakkingen en de push pins ook worden vervangen.
- Wanneer uw horloge wordt geïnspecteerd en afgesteld middels demontage en reiniging (revisie), kan het uurwerk van uw horloge worden vervangen.

⚠ OPGELET

De omgeving waarin het duikhorloge gebruikt wordt, kan van invloed zijn op de kast of de band, maar ook op het interne mechanisme van het horloge. Het verdient de aanbeveling het horloge om de 2 of 3 jaar te laten nakijken door een erkend Seiko dealer.

After sales service

● Opmerkingen over garantie en reparatie

- Neem contact op met de dealer waar u het horloge heeft gekocht of met een SEIKO CUSTOMER SERVICE CENTER voor reparatie of revisie.
- Overhandig, binnen de garantieperiode, het garantiecertificaat bij reparaties.
- De garantiedekking is aangegeven in het garantiecertificaat. Lees en bewaar zorgvuldig.
- Voor reparaties buiten de garantietermijn geldt: als de functies van het horloge hersteld kunnen worden door een reparatie, zullen we de reparatie op aanvraag en tegen betaling uitvoeren.

● Vervanging met functionele onderdelen

- Houd er rekening mee dat als originele onderdelen niet beschikbaar zijn, deze kunnen worden vervangen door alternatieve onderdelen waarvan het uiterlijk kan afwijken van de originelen.

Nauwkeurigheid van mechanische horloges

- De nauwkeurigheid van mechanische horloges wordt aangegeven door de afwijking "per dag."
- De nauwkeurigheid van mechanische horloges kan afwijken als gevolg van gebruiksomstandigheden (bijv. het tijdsbestek dat het horloge om de pols wordt gedragen, armbewegingen, of de veer volledig wordt opgewonden of niet, etc.) buiten het gespecificeerde nauwkeurigheidsgebied vallen.
- Het voor- of achterlopen van mechanische horloges wordt niet aangegeven aan de hand van de afwijking per dag, maar door de afwijking per dag voor ongeveer een week.
- **Nauwkeurigheidsvariatie door temperatuurverandering**

De belangrijkste onderdelen van mechanische horloges zijn van metaal. Afhankelijk van omgevingstemperatuur kan metaal uitzetten of samentrekken. Deze werking heeft invloed op de nauwkeurigheid van mechanische horloges. Mechanische horloges zijn geneigd achter te lopen bij een hoge omgevingstemperatuur en vóór te lopen bij een lage omgevingstemperatuur.

○ Conditie en nauwkeurigheid van de hoofdveer

Om de nauwkeurigheid op peil te houden, is het van belang de balans die de snelheid van het mechanisme reguleert regelmatig van energie te voorzien. De aandrijvingskracht van de veer waarop mechanische horloges lopen, varieert naarmate de veer meer of minder is opgewonden. De aandrijvingskracht wordt minder naarmate de veer verder ontspant.

De nauwkeurigheid blijft betrekkelijk stabiel wanneer u het horloge regelmatig om de pols draagt (zelfopwindend model) of de veer elke dag op een vast tijdstip volledig opwindt (mechanisch-opwindend model)

○ Het effect van magnetisme

Wanneer het horloge wordt blootgesteld aan sterke magnetische krachten. Kan het voor korte tijd vóór- of achter gaan lopen. Onderdelen van het horloge kunnen magnetisch worden.

In dat geval moet het horloge worden gerepareerd en gedemagnetiseerd. Neem hiervoor contact op met de verkoper van uw horloge.

Problemen	Mogelijke oorzaken	Oplossingen
De datum verspringt rond 12 's nachts.	AM/PM is niet goed ingesteld.	Zet de wijzers 12 uur vooruit.
Het scherm blijft wazig.	Een kleine hoeveelheid water is in het horloge gekomen door verslechtering van de pakkingen etc.	Neem contact op met de dealer waar u het horloge heeft gekocht.

* Neem voor een oplossing voor een ander probleem dan hierboven vermeld contact op met de dealer waar u het horloge heeft gekocht.

Problemen oplossen

Problemen	Mogelijke oorzaken	Oplossingen
Het horloge stopt.	De veer is niet opgewonden.	Wind het horloge op zoals omschreven bij "Opwinden van de veer" → (P. 17) en stel de tijd in. Als het horloge nog steeds niet werkt, neem dan contact op met de dealer waar u het horloge heeft gekocht.
Het horloge loopt vóór of achter.	Het horloge is lang onder extreem hoge of lage temperaturen achter gelaten.	Breng het horloge terug naar een normale temperatuur en stel de tijd opnieuw in. Het horloge is zo afgesteld dat het nauwkeurig werkt wanneer het horloge om de pols gedragen wordt bij normale temperaturen tussen 5 °C en 35 °C.
	Het horloge is lang dicht bij een object met een sterk magnetisch veld achtergelaten.	De nauwkeurigheid kan niet zelf worden hersteld. Om de oorspronkelijke nauwkeurigheid te herstellen moet het horloge gedemagnetiseerd worden (reparatie). Neem contact op met de dealer waar u het horloge heeft gekocht.
	U laat het horloge vallen, stoot deze tegen een harde oppervlakte of draagt het tijdens een actieve sport. Het horloge is blootgesteld aan sterke trillingen.	Als de nauwkeurigheid niet terugkeert na het instellen van de tijd, neem dan contact op met de dealer waar het horloge is gekocht.
	Het horloge is al meer dan 3 jaar niet gereviseerd.	Raadpleeg de dealer waar u het horloge heeft gekocht.

Specificaties

Kaliber	8L45
1. Functies	3 wijzers (uur-, minuten- en secondenwijzer), datumweergave
2. Trillingen per uur (tikgetal)	28.800 (8 trillingen per seconde)
3. Afwijking (per dag)	Afwijking per dag +10 sec. tot -5 sec. Alleen indien het horloge om de pols wordt gedragen in een omgevingstemperatuur tussen 5 °C tot 35 °C
4. Aandrijfsysteem	Automatisch opwindtype met handmatig opwindmechanisme
5. Gangreserve	Ongeveer 72 uur
6. Jewels	35 Jewels

* De bovenvermelde nauwkeurigheid is in de fabriek vastgesteld.

* Vanwege de eigenschappen van mechanische horloges kan het voorkomen dat een bepaalde afwijking van een dag niet binnen de bovenvermelde nauwkeurigheid valt, afhankelijk van de gebruiksomstandigheden zoals de tijdsduur dat het horloge om de pols wordt gedragen, de temperatuur, de armbeweging en of de veer volledig is opgewonden, etc.