

SEIKO WATCH CORPORATION
Copyright©2026 by SEIKO WATCH CORPORATION

SEIKO

8L45

MONTRE DE PLONGÉE POUR LA PLONGÉE SOUS-MARINE INSTRUCTIONS

Merci infiniment d'avoir choisi une montre SEIKO. Pour garantir le bon fonctionnement de votre montre SEIKO, nous vous invitons à lire attentivement les instructions de ce manuel avant de l'utiliser.

- * Le réglage de la longueur du bracelet métallique est assuré par le détaillant chez qui la montre a été achetée. Si vous ne pouvez pas faire réparer votre montre par le détaillant chez qui vous l'avez achetée parce que vous l'avez reçue en cadeau ou parce que vous avez déménagé dans un endroit éloigné, veuillez contacter le Centre de service client. Vous pouvez également vous adresser à un autre détaillant, qui vous facturera ce service s'il accepte de l'assurer.
- * Si votre montre est livrée avec un film de protection contre les rayures, n'oubliez pas de l'enlever avant d'utiliser la montre. Sinon, l'accumulation de souillures, de transpiration, de poussière ou d'humidité sous le film peut entraîner la formation de rouille.

⚠ AVERTISSEMENT

Avant toute utilisation, lisez attentivement les instructions suivantes et respectez-les scrupuleusement.

⚠ AVERTISSEMENT

Pendant la plongée, n'effectuez jamais d'autres opérations que celles spécifiées dans ce mode d'emploi. Une mauvaise manipulation du produit et une mauvaise interprétation du contenu affiché peuvent entraîner un accident grave ou mortel.

⚠ AVERTISSEMENT

La montre de plongée est un instrument auxiliaire qui affiche principalement le passage du temps et n'assure pas la sécurité de l'utilisateur. Utilisez-la en complément de l'équipement (manomètre de pression résiduelle, profondimètre, etc.) nécessaire pour une plongée en toute sécurité.

⚠ AVERTISSEMENT

N'utilisez jamais cette montre pour la « plongée en saturation » en utilisant de l'hélium.

⚠ AVERTISSEMENT

Ne plongez jamais avec cette montre sans avoir été correctement formé à la plongée sous-marine, acquis l'expérience et les techniques requises pour une plongée en toute sécurité, familiarisé avec le fonctionnement et la manipulation de cette montre et inspecté toutes ses fonctions avant chaque plongée.

⚠ MISE EN GARDE

Avant toute utilisation, lisez attentivement les instructions suivantes et respectez-les scrupuleusement.

⚠ MISE EN GARDE

Inspectez les éléments suivants avant de plonger (à l'exclusion de la plongée à saturation) :

- La montre fonctionne normalement.
 - L'autonomie restante est suffisante et le ressort principal est suffisamment remonté.
 - La lunette rotative tourne en douceur (la rotation de la lunette ne doit pas être trop lâche ou trop serrée).
 - Les vis de la couronne et les autres pièces sont serrées de manière adéquate.
 - Il n'y a pas d'anomalies telles que des défauts ou des fissures sur le bracelet ou le verre.
 - Le bracelet est fixé de manière fiable (avec une barrette à ressort, une boucle ou d'autres pièces).
- * Si une anomalie est observée dans les points ci-dessus, n'utilisez pas cette montre pour la plongée.

⚠ MISE EN GARDE

N'actionnez pas la couronne ou les boutons sous l'eau.

⚠ MISE EN GARDE

Étant donné que l'environnement d'utilisation de la montre de plongée peut affecter non seulement le boîtier ou le bracelet, mais aussi son mécanisme interne, nous vous recommandons de demander périodiquement une révision pour inspection et réglage au moins une fois tous les deux ou trois ans.

FR 3

SOMMAIRE

1 UTILISATION

Précautions de manipulation	5
Précautions relatives à la plongée (Veuillez observer les points suivants)	9
Avant la plongée	9
Pendant la plongée	11
Après la plongée	12
Structure du boîtier	13
Caractéristiques de la montre mécanique (remontage manuel, remontage automatique)	14
Nom et fonction des pièces	15
Couronne vissée	16
Comment remonter le ressort principal	17
Comment régler de l'heure et de la date	19
Ajustement de la date à la fin du mois	22
Comment utiliser la lunette rotative	23

2 COMMENT PRÉSERVER LA QUALITÉ DE VOTRE MONTRE

Entretien quotidien	25
Performance et type	26
Lumibrite	27
Résistance magnétique	28
Bracelet	30
Comment utiliser le « dispositif de réglage » pendant la plongée	33
Comment utiliser le « dispositif de rallonge » pendant la plongée	42
Comment changer un bracelet en tissu	45
Service après-vente	48
Précision des montres mécaniques	50
Dépannage	52
Caractéristiques	54

FR 4

1

Précautions de manipulation

UTILISATION

⚠ AVERTISSEMENT

Veuillez noter que d'importants dégâts tels que des blessures graves peuvent survenir si les consignes de sécurité suivantes ne sont pas strictement respectées.

Cessez immédiatement de porter la montre dans les cas suivants :

- Si le boîtier ou le bracelet de la montre subit une corrosion, etc.
 - Si les arpillons du bracelet sont saillants.
- * Consultez immédiatement le détaillant chez qui la montre a été achetée ou le Centre de service client.

Gardez la montre et ses pièces hors de portée des bébés et des enfants.

Prenez les précautions nécessaires pour éviter qu'un bébé ou un enfant n'avale accidentellement une pièce.
Si un bébé ou un enfant avale la pile ou une pièce, consultez immédiatement un médecin car cela peut mettre la santé du bébé ou de l'enfant en danger.

FR 5

⚠ MISE EN GARDE

Veuillez noter qu'il existe un risque de blessures légères ou de dommages matériels si les consignes de sécurité suivantes ne sont pas strictement respectées.

Évitez de porter ou de conserver la montre dans les endroits ci-après :

- Endroits où sont vaporisés des agents volatils (produits cosmétiques tels que des dissolvants, insecticides, solvants pour peintures, etc.)
- Endroits où la température chute en dessous de 5 °C ou s'élève au-dessus de 35 °C pendant une longue période
- Endroits où il y a un champ magnétique puissant ou de l'électricité statique
- Endroits où il y a de fortes vibrations
- Endroits très humides
- Endroits poussiéreux

Si vous remarquez des signes d'allergie ou d'irritation cutanée

Cessez immédiatement de porter la montre et consultez un spécialiste (dermatologue ou allergologue).

Autres mises en garde

- Pour ajuster la longueur du bracelet métallique, des connaissances et une expertise spécialisées sont requises. Dans ce cas, contactez le revendeur chez qui la montre a été achetée. Si vous essayez vous-même d'ajuster le bracelet métallique, vous risquez de vous blesser à la main et aux doigts, ou de perdre des parties du bracelet.
- N'essayez pas de démonter la montre ni de la modifier.
- Veuillez respecter la réglementation locale en vigueur pour la mise au rebut du boîtier de la montre.
- La montre doit être conservée hors de portée des bébés et des enfants. Prenez les précautions nécessaires pour éviter tout risque de blessure, de rougeurs ou de démangeaisons d'origine allergique qui pourraient survenir au contact de la montre.
- Si votre montre est de type gousset ou pendentif, sa chaînette ou gourmette peut endommager vos vêtements ou érafler votre main, votre cou ou d'autres parties du corps.

1

UTILISATION

FR 6

⚠ AVERTISSEMENT

N'utilisez jamais cette montre pour la « plongée à saturation » en utilisant de l'hélium.

⚠ AVERTISSEMENT

Pendant la plongée, n'utilisez jamais la montre d'une autre manière que celle décrite dans le présent mode d'emploi.

⚠ AVERTISSEMENT

Avant d'utiliser la montre de plongée, vous devez avoir reçu une formation adéquate dans divers types de plongée et posséder l'expérience et les compétences requises pour plonger en toute sécurité. Lorsque vous plongez, respectez scrupuleusement les règles de plongée.

Précautions relatives à la plongée (Veuillez observer les points suivants)

■ Avant la plongée

Avant la plongée, vérifiez les points suivants :

* « Nom et fonction des pièces » → P. 15

- 1 Le réglage de l'heure est correct.
- 2 Tournez la couronne pour remonter la montre afin qu'elle ne s'arrête pas dans l'eau.
 - * « Couronne vissée » → P. 16
 - * « Comment remonter le ressort principal » → P. 17
- 3 La lunette rotative tourne en douceur. (La rotation de la lunette ne doit pas être trop lâche ou trop serrée.)
 - * « Comment utiliser la lunette rotative » → P. 23

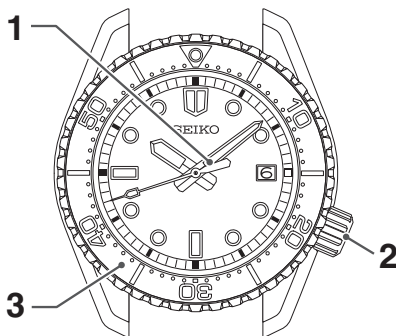

⚠ MISE EN GARDE

Veuillez noter qu'il existe un risque de blessures légères ou de dommages matériels si les consignes de sécurité suivantes ne sont pas strictement respectées.



Ne tournez pas et ne tirez pas la couronne lorsque la montre est mouillée.

De l'eau peut s'infiltrer dans la montre.

* Si la surface intérieure du verre est embuée ou que des gouttes d'eau apparaissent à l'intérieur de la montre, cela signifie que son étanchéité est amoindrie. Consultez immédiatement le détaillant chez qui la montre a été achetée ou le Centre de service client.



Essayez rapidement les traces d'humidité, de transpiration et les souillures sur la montre.

Soyez conscient du risque que les performances d'étanchéité d'une montre étanche peuvent diminuer en raison de la détérioration de l'adhésif sur le verre ou le joint, ou du développement de la rouille sur l'acier inoxydable.



Retirez la montre avant de prendre un bain ou d'entrer dans un sauna.

La vapeur, le savon ou certains composants d'une source chaude peuvent accélérer la dégradation de la performance d'étanchéité de la montre.

- 4 La couronne est complètement vissée.

* « Couronne vissée » → P. 16

- 5 Il n'y a pas de fissures ou d'égratignures visibles sur le verre ou le bracelet de la montre.

- 6 Le bracelet est solidement fixé à la montre (à l'aide de ressorts, de pinces ou d'autres pièces).

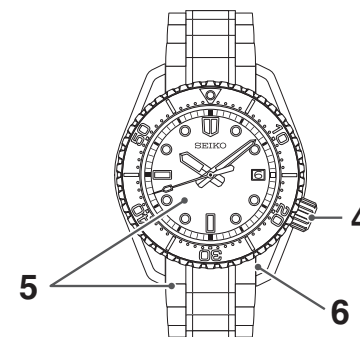

* La disposition des complications et l'aspect du cadran peuvent varier selon le modèle de montre.

⚠ MISE EN GARDE

En cas de dysfonctionnement, contactez le revendeur chez qui la montre a été achetée ou le Centre de service client.

■ Pendant la plongée

Veillez observer les précautions d'utilisation suivantes.



La montre peut être utilisée pour la plongée sous-marine avec bouteille, dans la limite de l'étanchéité maximale indiquée sur le cadran.



Veillez à ne pas cogner la montre contre des objets durs tels que des rochers.

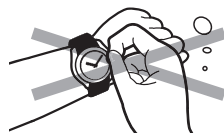

N'actionnez pas la couronne ou les boutons sous l'eau.



La rotation de la lunette peut devenir légèrement plus difficile dans l'eau, mais il ne s'agit pas d'un dysfonctionnement.

■ Structure du boîtier

Dans les types de modèles ci-dessous, tenez compte des points suivants lors de l'utilisation.

La lunette ou le boîtier extérieur de protection est solidement fixé à la montre à l'aide de vis d'arrêt. **Ne jamais desserrer les vis d'arrêt.**

vis d'arrêt



vis d'arrêt



vis d'arrêt



* L'illustration ci-dessus est fournie à titre d'exemple et peut par conséquent être différente de celle de votre montre.

⚠ MISE EN GARDE

Ne jamais desserrer les vis d'arrêt utilisées pour fixer la lunette ou le boîtier de protection extérieur.

Vous risqueriez de les endommager ou de les desserrer davantage.

* Si vous constatez que les vis d'arrêt sont desserrées ou fonctionnent anormalement, consultez le revendeur chez qui la montre a été achetée ou le Centre de service client.

■ Après la plongée

Veillez suivre les instructions d'entretien ci-dessous après la plongée.



Rincez la montre à l'eau douce pour éliminer toute l'eau de mer et essuyez-la soigneusement pour éviter la rouille.

Évitez de verser de l'eau courante directement sur la montre à partir d'un robinet. Mettez d'abord un peu d'eau dans un bol, puis plongez-y la montre pour la laver.



⚠ MISE EN GARDE

Selon l'environnement dans lequel la montre de plongée est utilisée, ses parties internes ou son mécanisme de transmission du mouvement, ainsi que son boîtier ou son bracelet peuvent être affectés. Il est donc recommandé de procéder régulièrement à la révision de votre montre une fois tous les 2 ou 3 ans.

Caractéristiques de la montre mécanique (remontage manuel, remontage automatique)

- Il s'agit d'une montre mécanique alimentée par un ressort.
- Pour l'utiliser à l'état arrêté, tournez la couronne de 20 tours à la main pour remonter le ressort avant de démarrer la montre.
- Bien que la précision des montres à quartz se mesure en différences sur plusieurs mois ou années, elle est mesurée en différences par jour dans les montres mécaniques (c'est-à-dire la quantité que la montre accélère ou ralentit en une seule journée).
- De plus, les montres mécaniques sont affectées de manière subtile par les conditions dans lesquelles elles sont utilisées (par exemple, durée d'usage, température, mouvement du bras, quantité de blessure, etc.) ; ainsi, le montant de l'erreur n'est pas constant.
- Lorsqu'elle est affectée par un fort magnétisme extérieur, la montre mécanique peut perdre/gagner du temps. Les composants de la montre peuvent se magnétiser en fonction de l'ampleur de l'effet. Dans un tel cas, contactez le détaillant chez qui la montre a été achetée, car elle doit être réparée et, notamment, démagnétisée.

Nom et fonction des pièces

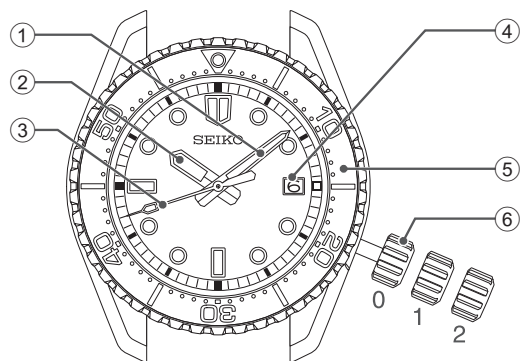

- ① Aiguille des minutes
- ② Aiguille des heures
- ③ Aiguille des secondes
- ④ Date
- ⑤ Lunette rotative
- ⑥ Couronne
 - Position normale (non verrouillée) : Remontez la montre (remontage manuel)
 - Position du premier clic : Réglage de la date
 - Position du second clic : Réglage de l'heure

* La disposition des complications et l'aspect du cadran peuvent varier selon le modèle de montre.

Couronne vissée

La couronne de type vissable comporte un mécanisme qui la verrouille solidement lorsqu'elle n'est pas utilisée afin de prévenir toute erreur de fonctionnement et d'améliorer sa performance d'étanchéité.

- Il est nécessaire de déverrouiller la couronne de type vissable avant de l'utiliser.
- Une fois que vous avez fini d'utiliser la couronne, veillez à la reverrouiller.

[Pour dévisser la couronne]

Tournez la couronne dans le sens antihoraire pour la dévisser.
Elle peut maintenant être actionnée.

[Pour visser la couronne]

Tournez la couronne dans le sens horaire tout en l'enfonçant doucement vers le boîtier de la montre jusqu'à ce qu'elle s'arrête.

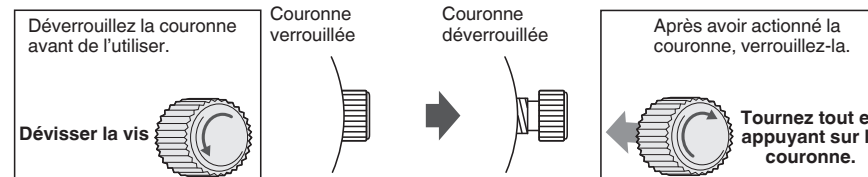

* Lors du verrouillage de la couronne, tournez-la lentement et avec précaution en vous assurant que la vis est correctement engagée. Veillez à ne pas l'enfoncer avec force, car cela pourrait endommager le trou de la vis dans le boîtier.

Comment remonter le ressort principal

- Il s'agit d'une montre mécanique automatique à remontage manuel.
- Lorsque la montre est portée au poignet, le ressort principal se remonte automatiquement par le mouvement normal du poignet. La montre peut également être remontée en tournant la couronne.
- Pour mettre la montre en marche une fois qu'elle s'est complètement arrêtée, remontez-la en tournant la couronne ou en la faisant osciller d'un côté à l'autre jusqu'à ce que l'aiguille des secondes commence à bouger. Ensuite, réglez l'heure et la date avant de mettre la montre au poignet. Pour remonter la montre, tournez lentement la couronne dans le sens des aiguilles de la montre. La montre ne peut pas être remontée en tournant la couronne dans le sens antihoraire. De cette façon, la montre peut être remontée complètement. En outre tourner davantage la couronne ne brisera pas le ressort.
- * Pour la montre avec couronne vissée, veuillez déverrouiller la couronne avant l'utilisation et assurez-vous de la reverrouiller après l'utilisation.

- Une fois que la montre est complètement remontée, elle fonctionne pendant environ 72 heures.

* Si la montre est utilisée sans être complètement remontée, elle risque d'avancer ou de retarder. Pour éviter cela, portez la montre plus de 10 heures par jour. Si la montre est utilisée sans être portée au poignet, assurez-vous de la remonter complètement chaque jour à une heure précise.

* Si vous utilisez une montre qui s'est arrêtée avec le ressort principal déroulé, tourner la couronne pour enrouler le ressort ne fera pas démarrer la montre immédiatement. C'est parce que le couple (force) du ressort principal est faible en début de remontage en raison des caractéristiques des montres mécaniques. L'aiguille des secondes commence à se déplacer lorsqu'un certain couple est atteint après que le ressort principal a été remonté. Cependant, faire osciller la montre d'un côté à l'autre pour la faire tourner de force peut faire démarrer la montre plus tôt.

Comment réglage de l'heure et de la date

La montre est dotée d'une fonction de date et est conçue de telle sorte que la date change toutes les 24 heures.

La date change vers minuit. Si le matin/après-midi n'est pas réglé correctement, la date va changer à midi.

⚠ MISE EN GARDE

Évitez de modifier la date lorsque la montre fonctionne entre 20 heures et 2 heures du matin.

Toute modification de date dans cet intervalle de temps peut entraîner des problèmes ; par exemple, la date qui ne change pas le lendemain.

FR 19

4 Tirez la couronne jusqu'au second clic, puis réglez l'heure.

Tirez la couronne au second clic lorsque l'aiguille des secondes pointe vers la position 12 heures ; l'aiguille des secondes s'arrête.

Tournez la couronne pour faire avancer les aiguilles jusqu'à ce que la date change au jour suivant. L'heure est maintenant réglée pour la période de matinée. Avancez les aiguilles pour régler la bonne heure.

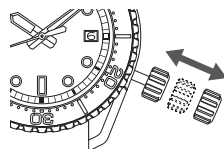

5 Repoussez la couronne en position normale en fonction d'un signal horaire.

L'aiguille des secondes commence immédiatement à bouger.

* Le service de signal téléphonique est utile pour régler l'aiguille des secondes avec précision.

6 Reverrouillez la couronne.

* « Couronne vissée » → P. 16

⚠ MISE EN GARDE

Le mécanisme des montres mécaniques est différent de celui des montres à quartz. Lorsque vous réglez l'heure, assurez-vous de revenir un peu en arrière par l'aiguille des minutes, puis avancez-la jusqu'à l'heure exacte.

FR 21

1 Débloquez la couronne.

* « Couronne vissée » → P. 16

2 Tirez la couronne au premier clic.

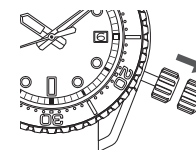

Tirez la couronne au premier clic

3 La date peut être réglée en tournant la couronne.

Tournez-la jusqu'à ce que la date du jour précédent apparaisse.

Ex.) Pour que la date affiche « 6 », réglez-la d'abord sur « 5 ».

Tournez la couronne vers la droite (dans le sens des aiguilles d'une montre) pour régler la date.

■ Ajustement de la date à la fin du mois

Il est nécessaire d'ajuster la date à la fin de février et des mois de 30 jours.

Ex.) Pour ajuster la date après la fin d'un mois en 30 jours

La montre affiche « 31 » au lieu de « 1 ». Tirez la couronne au premier clic.

Tournez la couronne dans le sens des aiguilles d'une montre pour régler la date sur « 1 », puis repoussez-la à sa position normale.

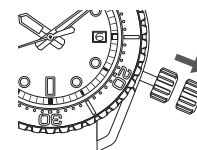

Tirez la couronne au premier clic

⚠ MISE EN GARDE

- Remettez la couronne vissée complètement dans sa position initiale.
- Évitez de modifier la date lorsque la montre fonctionne entre 20 heures et 2 heures du matin. Toute modification de date dans cet intervalle de temps peut entraîner des problèmes ; par exemple, la date qui ne change pas le lendemain.

FR 22

Comment utiliser la lunette rotative

Le réglage préalable de la lunette rotative permet de mesurer le temps écoulé depuis le début d'un événement.

- 1** Au début de l'événement pour lequel vous voulez mesurer le temps écoulé (par exemple, lorsque vous commencez à plonger), tournez la lunette de sorte que le repère ▼ soit aligné sur l'aiguille des minutes.

* La lunette rotative est conçue pour tourner uniquement dans le sens antihoraire.
Ne la faites pas tourner de force dans le sens horaire.
« [Lunette rotative à sens unique] » → P. 24

Exemple : Quand vous commencez à plonger à 10h10.

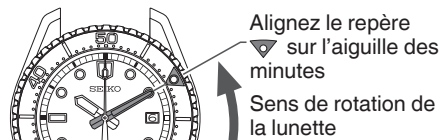

- 2** Lisez la graduation sur la lunette rotative vers laquelle pointe l'aiguille des minutes.

La graduation de la lunette rotative sur laquelle l'aiguille des minutes pointe indique le temps écoulé.

Exemple : après 20 minutes

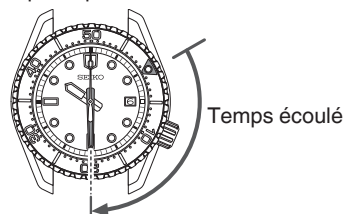

* L'illustration ci-dessus est fournie à titre d'exemple et peut par conséquent être différente de celle de votre montre.

[Lunette rotative à sens unique]

Étant donné que l'évaluation de l'air restant dans votre bouteille est basée sur l'information du temps écoulé de la plongée, les lunettes rotatives d'une montre de plongée sont conçues pour tourner uniquement dans le sens antihoraire, de sorte que la montre ne peut pas afficher un temps écoulé plus court que le temps réel.

⚠ MISE EN GARDE

Veillez à vérifier la quantité exacte d'air restant dans votre bouteille avant de plonger. Utilisez l'affichage du temps écoulé par la lunette rotative uniquement comme référence pendant la plongée.

Entretien quotidien

● Cette montre doit être entretenue avec soin au quotidien

- Ne passez pas la montre sous l'eau lorsque sa couronne est déverrouillée.
- Essayez les traces d'humidité, de transpiration et de souillures à l'aide d'un chiffon doux.
- Si la montre a été exposée à l'eau de mer, n'oubliez pas de la rincer à l'eau claire et de la sécher soigneusement.

Ne passez pas la montre directement sous le robinet d'eau courante. Mettez d'abord un peu d'eau dans un bol, puis plongez-y la montre pour la laver.

* Si votre montre est spécifiée « Non-étanche » ou « Étanche pour usage quotidien », ne la passez pas sous l'eau.

« Performance et type » → P. 26

● Tournez régulièrement la couronne

- Tournez régulièrement la couronne pour éviter la corrosion.
- Le même principe doit s'appliquer pour une couronne vissée.
« Couronne vissée » → P. 16

Performance et type

Les performances de la montre ainsi que le calibre sont indiqués sur le fond du boîtier.



- **Performances d'étanchéité**
- **Numéro de boîtier**
Numéro utilisé pour identifier le type de montre
- **Performances de résistance magnétique**
Veillez vous référer à la P. 28 et P. 29.

* L'illustration ci-dessus est fournie à titre d'exemple et peut par conséquent être différente de celle de votre montre.

Lumibrite

2

COMMENT PRÉSERVER LA QUALITÉ DE VOTRE MONTRE

Si votre montre contient du Lumibrite

Lumibrite est un revêtement qui absorbe rapidement l'énergie lumineuse naturelle et artificielle, l'emmagasine et la restitue dans l'obscurité. Par exemple, à la suite d'une exposition pendant une dizaine de minutes à une lumière de plus de 500 lux, Lumibrite peut émettre de la lumière pendant 3 à 5 heures. Il est toutefois important de noter que Lumibrite n'émet que la lumière qu'il a emmagasinée et que le niveau de luminosité diminue dans le temps. La durée d'émission de lumière dépend aussi de facteurs tels que la luminosité de l'endroit où la montre a été exposée à la lumière et de la distance entre la source lumineuse et la montre.

* En général, le passage d'un endroit clair à un endroit sombre nécessite un certain temps d'adaptation pour l'œil humain, ce qui rend les objets difficiles à voir dans un premier temps. (Adaptation sombre)

* Lumibrite est un revêtement lumineux qui stocke et émet de la lumière, celle-ci étant inoffensive pour la santé humaine et l'environnement. Ce revêtement ne contient pas de matériaux toxiques tels que des substances radioactives.

<Niveaux de luminosité>

Condition de luminosité	Éclairage	
Lumière du soleil	Beau temps	100 000 lux
	Temps nuageux	10 000 lux
Intérieur (près de la fenêtre, pendant le jour)	Beau temps	Plus de 3 000 lux
	Temps nuageux	1 000 à 3 000 lux
	Temps pluvieux	Moins de 1 000 lux
Appareil d'éclairage (lampe fluorescente lumière du jour de 40 watts)	Distance de la montre : 1 m	1 000 lux
	Distance de la montre : 3 m	500 lux (Éclairage intérieur moyen)
	Distance de la montre : 4 m	250 lux

FR 27

Résistance magnétique

2

COMMENT PRÉSERVER LA QUALITÉ DE VOTRE MONTRE

Lorsqu'elle est affectée par le magnétisme environnant, une montre peut temporairement avancer ou retarder ou cesser de fonctionner.

Les montres de plongée sont dotées d'une résistance magnétique équivalente ou supérieure à celle de la classe JIS 1.

⚠ DANGER	
Indication au dos du boîtier	Conditions d'utilisation
Aucune indication	La montre ne doit pas être située à moins de 5 cm d'objets magnétiques. (norme JIS niveau 1)
	La montre ne doit pas être située à moins de 1 cm d'objets magnétiques. (norme JIS niveau 2)

Si la montre devient aimantée et que sa précision se détériore dans une mesure dépassant les proportions spécifiées dans des conditions normales d'utilisation, il est nécessaire de la démagnétiser. Dans ce cas, la démagnétisation et le réajustement de la précision vous seront facturés, même si cela se produit pendant la période de garantie.

Pourquoi une montre est affectée par le magnétisme

Le spiral intégré peut être influencé par un fort champ magnétique externe.

FR 28

Exemples de produits magnétiques courants susceptibles d'affecter les montres

2

COMMENT PRÉSERVER LA QUALITÉ DE VOTRE MONTRE



Smartphone, téléphone portable, terminal de tablette (haut-parleur, aimant de couvercle)



Adaptateur CA



Sac (à fermoir magnétique)



Rasoir alimenté par un courant alternatif



Appareil de cuisson magnétique



Radio portable (haut-parleur)



Collier magnétique

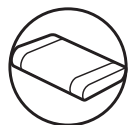

Oreiller magnétique

FR 29

Bracelet

2

COMMENT PRÉSERVER LA QUALITÉ DE VOTRE MONTRE

Le bracelet est en contact direct avec la peau et se salit sous l'effet de la transpiration et de la poussière. Ainsi, un entretien insuffisant peut dégrader le bracelet, provoquer une irritation cutanée ou colorer le rebord de vos manches.

Pour prolonger la durée d'utilisation de votre montre, il convient donc de veiller à la propreté du bracelet.

● Bracelet métallique

- Un contact prolongé avec l'humidité, la transpiration ou des souillures peut entraîner la formation de rouille, même sur un bracelet inoxydable.
- Le manque d'entretien peut provoquer des rougeurs ou entraîner l'apparition de taches jaunes ou dorées sur les bords des manches de vos chemises.
- Essuyez immédiatement les traces d'humidité, de transpiration ou les souillures à l'aide d'un chiffon doux.
- Pour nettoyer les souillures autour des joints du bracelet, essuyez-la à l'eau et brossez-la ensuite avec une brosse à dents douce. (Évitez de mouiller le corps de la montre en l'enveloppant dans du plastique, etc.) Nettoyez-le avec un chiffon doux.
- Comme certains bracelets en titane utilisent des ardilions en acier inoxydable extrêmement résistant, une formation de rouille est possible.
- Si la rouille progresse, les ardilions risquent de se déloger ou de tomber, et le boîtier peut se détacher du bracelet, ou le fermoir peut ne pas s'ouvrir.
- Si un ardilion se déloge, vous risquez de vous blesser. Dans ce cas, arrêtez de porter la montre et faites-la réparer.

FR 30

● Bracelet en polyuréthane

- Un bracelet en polyuréthane est sensible à la décoloration due à la lumière et peut être détérioré par des solvants ou par l'humidité atmosphérique.
- Les bracelets translucides, blancs ou de couleur pâle en particulier ont tendance à absorber les autres couleurs, entraînant l'apparition de taches ou une décoloration.
- Lavez-les à l'eau avant de les essuyer avec un chiffon sec. (Évitez de mouiller le corps de la montre en l'enveloppant dans du plastique, etc.)
- Si le bracelet se rigidifie, faites-le remplacer. Si vous continuez à le porter en l'état, le bracelet peut se fissurer et devenir friable.

● Bracelet en silicone

- En raison des caractéristiques du matériau, le bracelet se salit facilement et peut présenter des taches ou une décoloration au fil du temps. Enlevez les salissures à l'aide d'un chiffon humide ou d'une lingette.
- Contrairement aux bracelets constitués d'autres matériaux, des fissures peuvent entraîner une cassure du bracelet. Veillez à ne pas endommager le bracelet avec un outil tranchant.

FR 31

Comment utiliser le « dispositif de réglage » pendant la plongée

Si le bracelet métallique de votre montre possède la fonction « dispositif de réglage » pendant la plongée, il est facile de régler la longueur du bracelet. Cette fonction est très utile lorsque vous portez la montre par-dessus une combinaison humide ou des vêtements d'hiver.

- Si vous avez une boucle déployante simple avec fermoir de sécurité, voir partie ①

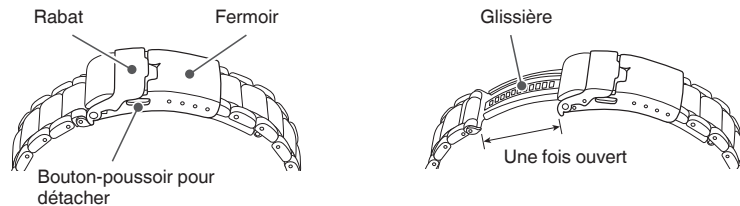

FR 33

● Bracelet en tissu (nylon/polyester)

- Le sébum et la saleté de la peau adhèrent facilement au bracelet, car il a une structure tissée.
- Attention aux effilochages, dommages, etc., causés par l'accrochage de ce produit sur d'autres objets.
- Notez que le bracelet peut se décolorer en raison du frottement lorsqu'il est mouillé par la sueur ou la pluie et que sa couleur peut entacher d'autres vêtements.
- Attention à l'électricité statique causée par la friction avec le tissu des vêtements.
- Si le sébum ou la saleté de la peau adhère au bracelet, l'essuyer immédiatement avec un chiffon sec, etc.
- Pour sécher le bracelet, posez-le dans un endroit aéré, à l'abri des rayons du soleil.
- La texture du bracelet peut changer s'il est lavé à l'eau pendant une longue période.
- Après le port dans l'eau de mer, par exemple lors de la plongée, rincez suffisamment le bracelet pour éliminer complètement le sel.
- Gardez à l'esprit que le bracelet peut se décolorer s'il est exposé aux rayons du soleil.

Remarques sur les irritations cutanées et les allergies	Les irritations cutanées au contact du bracelet peuvent avoir de multiples causes, notamment une allergie aux métaux ou aux cuirs, ou une réaction cutanée à la friction par la poussière ou le bracelet.
Remarques sur la longueur du bracelet	Le bracelet doit être suffisamment lâche pour ne pas coller au poignet et permettre une bonne circulation de l'air. Vous devez pouvoir passer un doigt entre la montre et votre poignet. 

FR 32

1 Soulevez le rabat d'environ 90° jusqu'à ce qu'il se tienne droit, puis appuyez dessus d'environ 20° vers le bas et maintenez-le légèrement.

- Veillez à ne pas pousser le rabat de force. Bien que vous puissiez ressentir une légère résistance, cela ne nécessite qu'une pression légère.

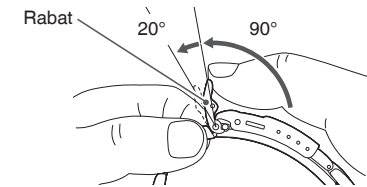

2 Tirez légèrement le bracelet sur le côté 6 heures de la montre le long de la ligne courbe du bracelet pour faire sortir la glissière.

- Pour ce faire, il suffit d'une force légère. Veillez à ne pas tirer le bracelet de force.
- La glissière peut être retirée d'environ 30 mm. Veillez à ne pas dépasser cette limite.

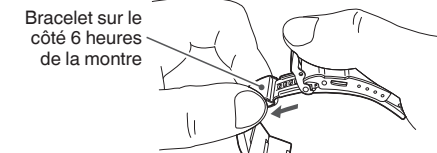

FR 34

3 Tout en pressant le bouton poussoir, soulevez le fermoir pour libérer la boucle, et placez la montre sur votre poignet.

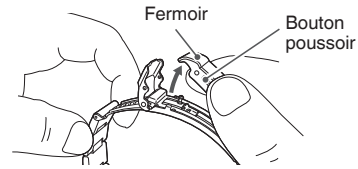

4 Fermez d'abord le fermoir (4-1), puis le rabat (4-2).

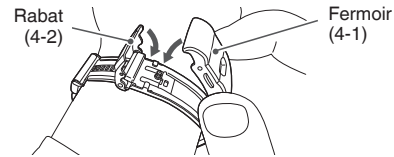

5 Tenez les deux côtés du bracelet pour ajuster la longueur de la glissière jusqu'à ce qu'il s'adapte parfaitement à votre poignet.

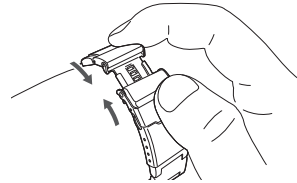

1 Tenez le bracelet et tirez-le à 12 heures tout en appuyant sur le bouton pour ajuster.

- La glissière peut être retirée d'environ 15mm. Veillez à ne pas dépasser cette limite.

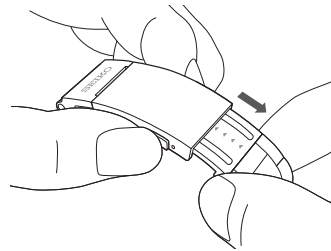

2 Soulevez le rabat, et tout en pressant le bouton de fixation et détachement, soulevez le fermoir pour libérer la boucle, et placez la montre sur votre poignet.

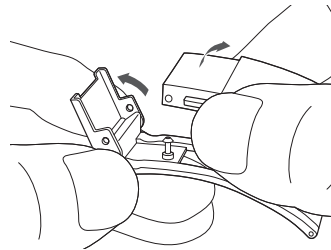

■ Si vous avez une boucle déployante simple avec fermoir de sécurité, voir partie ②

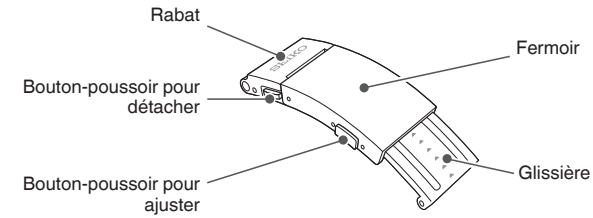

3 Fermez d'abord le fermoir (3-1), puis le rabat (3-2).

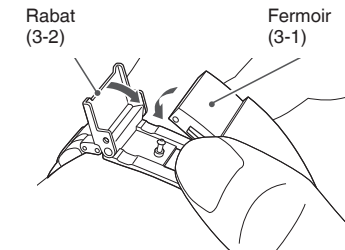

4 Tenez les deux côtés du fermoir pour ajuster lentement la longueur de la glissière jusqu'à ce qu'il s'adapte parfaitement à votre poignet.

- L'ajustement est possible sans appuyer sur le bouton d'ajustement.
- Les procédures 1 et 4 peuvent s'effectuer en portant la montre au poignet.

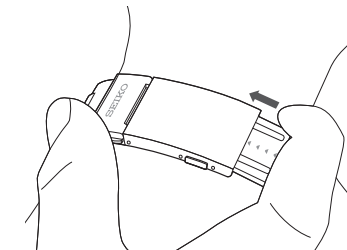

■ Si vous avez une boucle déployante simple sans fermoir de sécurité

Avant

Arrière

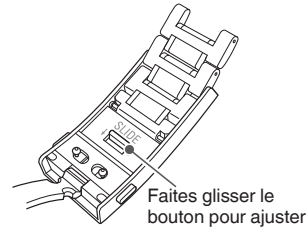
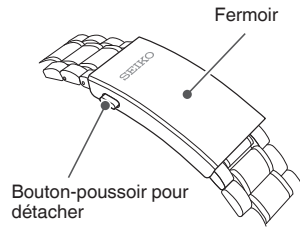

FR 39

3 Placez le bracelet sur votre poignet et appuyez sur le fermoir.

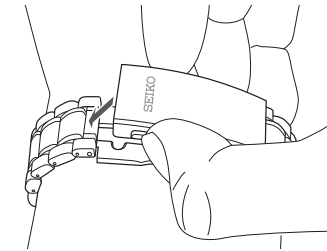

4 Tenez le fermoir et le bracelet en position 12 heures et ajustez lentement la longueur de la glissière jusqu'à ce qu'il s'adapte parfaitement à votre poignet.

- L'ajustement est possible sans appuyer sur le bouton coulissant, même lorsque le bracelet est à votre poignet.

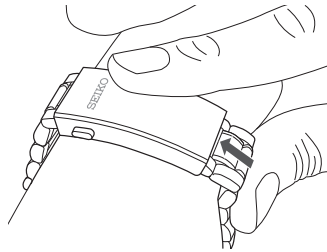

FR 41

1 Pour libérer la boucle, soulevez le fermoir tout en appuyant sur le bouton-poussoir d'attache et d'ouverture

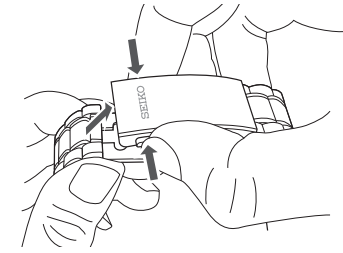

2 Maintenez le bracelet et tirez-le à 12 heures tout en faisant glisser le bouton de réglage situé à l'arrière de la boucle dans le sens de la flèche.

- Le bracelet peut être étendu d'environ 16 mm. Veillez à ne pas dépasser cette limite.

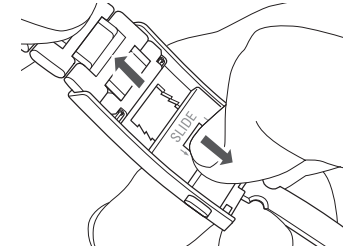

FR 40

Comment utiliser le « dispositif de rallonge » pendant la plongée

Si le bracelet métallique de votre montre possède la fonction « dispositif de rallonge » pendant la plongée, il est facile de régler la longueur du bracelet. Cette fonction est très utile lorsque vous portez la montre par-dessus une combinaison humide ou des vêtements d'hiver.

■ Si vous avez une boucle déployante simple avec fermoir de sécurité

1 Soulevez le rabat.

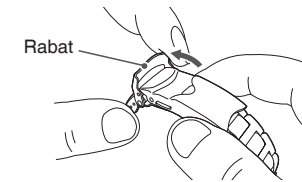

FR 42

2 Tout en pressant le bouton poussoir, ouvrez le fermoir.

- Après avoir ouvert le fermoir, repoussez le rabat en position normale pour des raisons de sécurité.

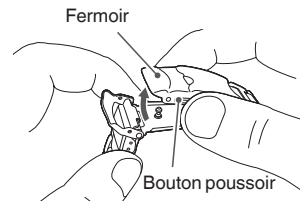

3 Ouvrez la partie rabattable du « dispositif de rallonge » pendant la plongée en deux parties dans le sens de la flèche.

- Il faut un peu de force pour ouvrir cette partie rabattable, et un clic se fera entendre lorsqu'on l'ouvrira.

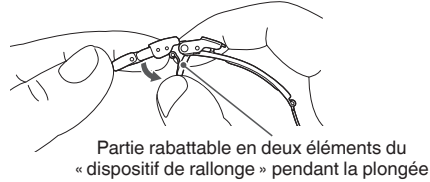

4 Faites glisser le couvercle supérieur du « dispositif de rallonge » dans le sens de la flèche, puis tirez-le vers le haut pour étendre complètement la partie rabattable en deux éléments du « dispositif de rallonge ».

Couvercle supérieur du « dispositif de rallonge » pendant la plongée

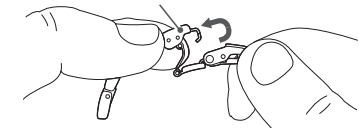

5 Placez la montre sur votre poignet et fermez d'abord le fermoir (5-1), puis le rabat (5-2).

- Pour replier le « dispositif de rallonge » pendant la plongée, procédez dans l'ordre inverse des opérations ci-dessus. Lorsque la partie rabattable en deux éléments du « dispositif de rallonge » pendant la plongée est complètement repliée, elle s'enclenche avec un clic de la même manière qu'à l'ouverture.

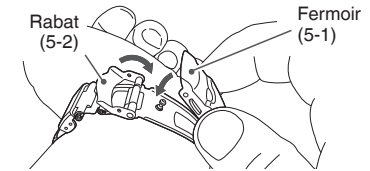

Comment changer un bracelet en tissu

Ce bracelet est doté d'un système qui permet de le remplacer facilement soi-même. Veuillez lire les instructions attentivement avant de remplacer l'anneau.

● Fixation d'un nouveau bracelet

Retirez d'abord l'ancien bracelet de la tête de montre.

- Assurez-vous que les barrettes à ressort sont bien fixées à l'étui.
- Assurez-vous que la boucle et les boucles fixes sont fixées et attachées solidement au bracelet.

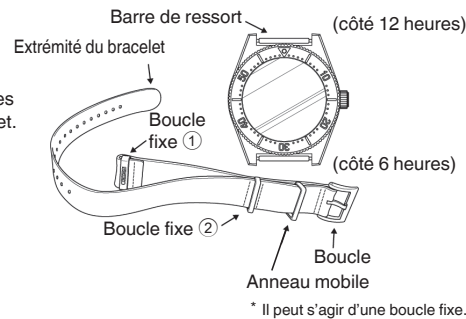

* Il peut s'agir d'une boucle fixe.

- Comme illustré, placez la montre et le bracelet avec la boucle sur le côté 12 heures et passez l'extrémité du bracelet, par le haut, entre le côté 12 heures du boîtier et la barrette du ressort.

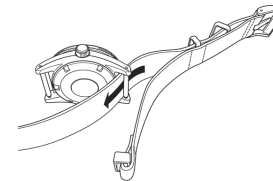

- Passez le bracelet à travers le fond du boîtier de la montre, puis entre le côté 6 heures du boîtier et la barrette du ressort.

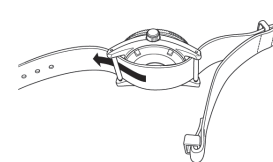

- Passez l'extrémité du bracelet dans la boucle fixe de 1 du côté de 6 heures. Le bracelet est maintenant fixé au boîtier et la montre est prête à être portée au poignet.

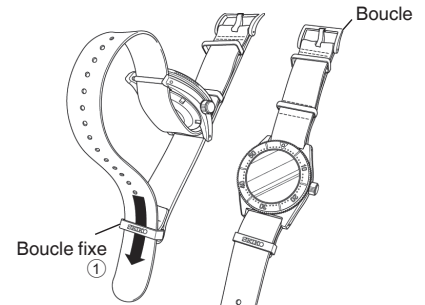

● Comment porter le bracelet

1. Placez le boîtier de la montre sur votre poignet, passez l'extrémité du bracelet dans la boucle et réglez le bracelet à la longueur appropriée.
2. Passez l'extrémité directement à travers la boucle mobile et la boucle fixe ②.
A titre indicatif, le bracelet doit être suffisamment lâche pour qu'un doigt puisse passer entre votre poignet et la montre.
3. Si le bracelet est trop long, pliez et fixez l'extrémité du bracelet comme illustré.

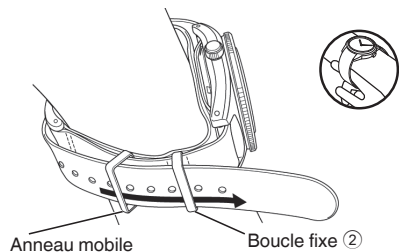

* Il peut s'agir d'une boucle fixe.

● Contrôle et ajustement nécessitant un démontage et un nettoyage (Révision)

- Il est recommandé de procéder à un contrôle et un réglage périodiques par démontage et nettoyage (révision) tous les 2 à 3 ans environ, afin que la montre maintienne ses performances optimales à long terme.
- Le mécanisme de transmission de puissance du mouvement de cette montre reçoit constamment des forces. Pour s'assurer que ce mécanisme fonctionne correctement tout le temps, il est important de laver les pièces, de changer l'huile, de régler la précision, de vérifier les fonctions et de remplacer régulièrement les pièces remplaçables. La première révision après l'achat de votre montre est particulièrement importante pour préserver son utilisation à long terme. Selon les conditions d'utilisation, les parties mécaniques de votre montre peuvent être moins bien lubrifiées ; l'abrasion des pièces due à la contamination de l'huile peut faire avancer ou retarder considérablement la montre ou entraîner son arrêt complet. Étant donné que des pièces telles que le joint peuvent se détériorer, les performances d'étanchéité peuvent diminuer suite à l'infiltration d'humidité et de transpiration. L'inspection et le réglage par démontage et nettoyage (révision) doivent être effectués par le revendeur auprès duquel la montre a été achetée et qui utilise des pièces SEIKO GENUINE PARTS (« PIÈCES D'ORIGINE SEIKO »). Par la même occasion, demandez également le remplacement du joint d'étanchéité et de la barrette à ressort.
- La révision de votre montre (impliquant un démontage et un nettoyage) peut nécessiter le remplacement de son mécanisme de transmission du mouvement.

⚠ MISE EN GARDE

Selon l'environnement dans lequel la montre de plongée est utilisée, ses parties internes ou son mécanisme de transmission du mouvement, ainsi que son boîtier ou son bracelet peuvent être affectés. Il est donc recommandé de procéder régulièrement à la révision de votre montre une fois tous les 2 ou 3 ans.

Service après-vente

● Remarques sur la garantie et les réparations

- Pour toute réparation ou révision, contactez le détaillant chez qui la montre a été achetée ou le Centre de service client.
- Pendant la période de garantie, présentez le certificat de garantie pour bénéficier des services de réparation.
- Les éléments couverts par la garantie sont indiqués dans le certificat. Lisez-le attentivement et conservez-le.
- Pour les services de réparation après expiration de la période de garantie, si les fonctions de la montre peuvent être rétablies par nos travaux de réparation, nous les effectuerons à votre requête et moyennant facturation.

● Remplacement par des pièces fonctionnelles

- N'oubliez pas qu'en cas d'indisponibilité, les pièces de rechange peuvent être remplacées par d'autres produits dont l'apparence peut être légèrement différente de celle des originaux.

Précision des montres mécaniques

- La précision des montres mécaniques est indiquée par la « marche diurne. »
- La précision des montres mécaniques peut ne pas se situer dans l'intervalle de temps spécifié car la perte/le gain de temps varie en fonction de sa position, qui dépend des conditions d'utilisation, telles que la durée pendant laquelle la montre est portée au poignet, le mouvement du bras, si le ressort principal est complètement remonté ou non, etc.
- La perte ou le gain de temps des montres mécaniques n'est pas mesuré par une marche diurne d'une journée, mais par des marches diurnes d'une semaine environ.
- Variation de précision en fonction de la température

Les pièces qui assurent la précision des montres mécaniques sont en métal. On sait que les métaux se dilatent ou se contractent en fonction des températures du fait de leurs caractéristiques. Cela a un effet sur la précision des montres. Les montres mécaniques ont tendance à retarder à haute température alors qu'elles ont tendance à avancer à basse température.

○ État de tension et précision du ressort principal

Afin d'améliorer la précision, il est important de fournir régulièrement de l'énergie à la balancier qui contrôle la vitesse des engrenages. La force motrice du ressort principal qui entraîne les montres mécaniques varie entre le moment où il est complètement remonté et immédiatement avant qu'il ne soit déroulé. Au fur et à mesure que le ressort principal se déroule, sa force s'affaiblit.

Les montres de type à remontage automatique peuvent atteindre une précision relativement stable si elles sont fréquemment portées au poignet. Pour ce qui est de celles de type mécanique à remontage manuel, le même résultat peut être obtenu si l'on remonte le ressort principal tous les jours à une heure fixe.

○ Effet du magnétisme

Lorsqu'elle est affectée par un fort magnétisme extérieur, la montre mécanique peut perdre/gagner du temps. Les composants de la montre peuvent se magnétiser en fonction de l'ampleur de l'effet.

Dans un tel cas, contactez le détaillant chez qui la montre a été achetée, car elle doit être réparée et, notamment, démagnétisée.

Troubles	Causes possibles	Solutions
La date change à midi.	L'heure de la matinée/l'après-midi n'est pas correctement réglée	Avancez les aiguilles de 12 heures.
Le flou de l'afficheur persiste.	Une petite quantité d'eau s'est infiltrée à l'intérieur de la montre en raison d'une détérioration du joint, etc.	Contactez le détaillant chez qui la montre a été achetée.

* Pour la solution de problèmes autres que ceux mentionnés ci-dessus, contactez le revendeur auprès duquel la montre a été achetée.

Dépannage

Troubles	Causes possibles	Solutions
La montre cesse de fonctionner.	Le ressort n'a pas été remonté.	Remontez la montre comme indiqué « Comment remonter le ressort principal » → (P. 17), et réglez l'heure. Si la montre ne fonctionne toujours pas, consultez le revendeur auprès duquel vous l'avez achetée.
La montre gagne / perd du temps.	La montre est restée longtemps exposée à des températures extrêmement basses ou élevées.	La précision normale reprendra lorsque la montre recouvrira sa température normale. La montre a été réglée de manière à fonctionner avec précision lorsque vous la portez au poignet dans une plage de température normale comprise entre 5 °C et 35 °C.
	La montre a été laissée à proximité d'un objet avec un champ magnétique intense.	La précision ne peut pas être rétablie. La restauration de la précision d'origine nécessite une démagnétisation (réparation). Consultez le détaillant qui vous a vendu la montre.
	Vous avez fait tomber la montre, l'avez cognée sur une surface dure ou l'avez portée en pratiquant un sport. La montre est exposée à de fortes vibrations.	Si l'exactitude ne revient pas après avoir réglé l'heure, consultez le revendeur auprès duquel la montre a été achetée.
	La montre n'a pas été révisée depuis plus de 3 ans.	Contactez le détaillant chez qui la montre a été achetée.

Caractéristiques

Cal.	8L45
1. Caractéristiques	3 aiguilles (heure, minute, seconde), affichage de la date
2. Alternances par heure	28 800 alternances / heure (8 alternances / sec)
3. Retard / avance (précision moyenne journalière)	Marche diurne +10 s à -5 s Seulement si porté au poignet dans une plage de température de 5 °C à 35 °C
4. Mécanisme d'entraînement	Type à remontage automatique avec mécanisme de remontage manuel
5. Durée	Environ. 72 heures
6. Rubis	35 rubis

* La précision ci-dessus est ajustée en usine.

* En raison des caractéristiques des montres mécaniques, toute marche diurne réelle peut ne pas se situer dans la plage de précision horaire spécifiée ci-dessus en fonction des conditions d'utilisation, telles que la durée pendant laquelle la montre est portée au poignet, la température, le mouvement du bras, si le ressort moteur est remonté complètement ou non, etc.