

# SEIKO



GPS  
SOLAR



À LIRE AVANT UTILISATION



SOMMAIRE

## Mode d'emploi

**5X63 GPS Montre GPS solaire (Double fuseau horaire)**

**Merci infiniment d'avoir choisi une montre SEIKO.  
Pour garantir le bon fonctionnement de votre montre SEIKO, nous vous invitons à lire attentivement les instructions de ce mode d'emploi avant de l'utiliser.**

- \* Le réglage de la longueur du bracelet métallique est assuré par le détaillant chez qui la montre a été achetée. Si vous ne pouvez pas faire réparer votre montre par le détaillant chez qui vous l'avez achetée parce que vous l'avez reçue en cadeau ou parce que vous avez déménagé dans un endroit éloigné, veuillez contacter le Centre de service client. Vous pouvez également vous adresser à un autre détaillant, qui vous facturera ce service s'il accepte de l'assurer.
- \* Si votre montre est livrée avec un film de protection contre les rayures, n'oubliez pas de l'enlever avant d'utiliser la montre. Sinon, l'accumulation de souillures, de transpiration, de poussière ou d'humidité sous le film peut entraîner la formation de rouille.

## Précautions de manipulation

### AVERTISSEMENT

Veillez noter que d'importants dégâts tels que des blessures graves peuvent survenir si les consignes de sécurité suivantes ne sont pas strictement respectées.

#### Cessez immédiatement de porter la montre dans les cas suivants :

- Si le boîtier ou le bracelet de la montre subit une corrosion, etc.
- Si les ardillons du bracelet sont saillants.
  - \* Consultez immédiatement le détaillant chez qui la montre a été achetée ou le Centre de service client.

#### Gardez la montre et ses pièces hors de portée des bébés et des enfants.

Prenez les précautions nécessaires pour éviter qu'un bébé ou un enfant n'avale accidentellement une pièce.  
Si un bébé ou un enfant avale la pile ou une pièce, consultez immédiatement un médecin car cela peut mettre la santé du bébé ou de l'enfant en danger.

#### Ne retirez jamais la pile secondaire de la montre.

- \* À propos de la pile secondaire → Source d'alimentation P. 48  
Le remplacement de la pile secondaire exige des connaissances et un savoir-faire professionnels. Veuillez-vous adresser au détaillant chez qui la montre a été achetée pour plus d'informations sur le remplacement de la pile secondaire.  
L'installation d'une pile à oxyde d'argent ordinaire peut générer de la chaleur susceptible de provoquer une explosion ou une combustion.

### MISE EN GARDE

Veillez noter qu'il existe un risque de blessures légères ou de dommages matériels si les consignes de sécurité suivantes ne sont pas strictement respectées.

#### Évitez de porter ou de conserver la montre dans les endroits ci-après :

- Endroits où sont vaporisés des agents volatils (produits cosmétiques tels que des dissolvants, insecticides, solvants pour peintures, etc.)
- Endroits où la température chute en dessous de 5 °C ou s'élève au-dessus de 35 °C pendant une longue période (41 °F et 95 °F)
- Endroits où il y a un champ magnétique puissant ou de l'électricité statique
- Endroits où il y a de fortes vibrations
- Endroits très humides
- Endroits poussiéreux

#### Si vous remarquez des signes d'allergie ou d'irritation cutanée

Cessez immédiatement de porter la montre et consultez un spécialiste (dermatologue ou allergologue).

#### Autres mises en garde

- Pour ajuster la longueur du bracelet métallique, des connaissances et une expertise spécialisées sont requises. Dans ce cas, contactez le revendeur chez qui la montre a été achetée. Si vous essayez vous-même d'ajuster le bracelet métallique, vous risquez de vous blesser à la main et aux doigts, ou de perdre des parties du bracelet.
- N'essayez pas de démonter la montre ni de la modifier.
- Veuillez respecter la réglementation locale pour la remise au rebut de la montre et de la pile.
- La montre doit être conservée hors de portée des bébés et des enfants. Prenez les précautions nécessaires pour éviter tout risque de blessure, de rougeurs ou de démangeaisons d'origine allergique qui pourraient survenir au contact de la montre.
- Si votre montre est de type gousset ou pendentif, sa chaînette ou gourmette peut endommager vos vêtements ou érafler votre main, votre cou ou d'autres parties du corps.
- N'oubliez pas que si une montre non portée est posée telle quelle, le dos du boîtier, le bracelet et le fermoir frotteront les uns contre les autres et risqueront de rayer le dos du boîtier. Nous vous recommandons donc de placer un chiffon doux entre le dos du boîtier, le bracelet et le fermoir quand vous enlevez votre montre.

### ⚠ AVERTISSEMENT



#### **N'utilisez pas cette montre pour la plongée sous-marine ou la plongée à saturation.**

Divers contrôles renforcés effectués lors de simulations d'environnement hostiles (très souvent requis pour les montres conçues pour la plongée sous-marine ou la plongée à saturation) n'ont pas été menés sur la montre étanche avec afficheur de pression barométrique. N'utiliser pour la plongée, que les montres conçues pour la plongée.

### ⚠ MISE EN GARDE



#### **Ne passez pas la montre directement sous le robinet d'eau courante.**

La pression de l'eau du robinet est suffisante pour diminuer les performances d'étanchéité d'une montre étanche conçue pour la vie quotidienne.

### ⚠ MISE EN GARDE



#### **Ne tournez pas et ne tirez pas la couronne lorsque la montre est mouillée.**

De l'eau peut s'infiltrer dans la montre.

\* Si la surface intérieure du verre est embuée ou que des gouttes d'eau apparaissent à l'intérieur de la montre, cela signifie que son étanchéité est amoindrie. Consultez immédiatement le détaillant chez qui la montre a été achetée ou le Centre de service client.



#### **Essuyez rapidement les traces d'humidité, de transpiration et les souillures sur la montre.**

Soyez conscient du risque que les performances d'étanchéité d'une montre étanche peuvent diminuer en raison de la détérioration de l'adhésif sur le verre ou le joint, ou du développement de la rouille sur l'acier inoxydable.



#### **Retirez la montre avant de prendre un bain ou d'entrer dans un sauna.**

La vapeur, le savon ou certains composants d'une source chaude peuvent accélérer la dégradation de la performance d'étanchéité de la montre.

## Caractéristiques

**■ Ceci est un montre GPS solaire.**

\* Contrairement aux instruments de navigation, cette montre solaire GPS n'est pas conçue pour une réception en continu des signaux GPS sans intervention de l'utilisateur. Elle reçoit les signaux GPS uniquement en mode de réglage du fuseau horaire, en mode de réglage automatique ou manuel de l'heure.

**Votre montre est équipée des fonctions suivantes.**

### Réception des signaux GPS

**Cette montre s'ajuste précisément à l'heure locale, par simple pression sur un bouton, n'importe où dans le monde. L'heure d'été est prise en compte dans l'heure qui s'affiche.**

Le réglage est rapide grâce aux signaux GPS reçus des satellites.

- Endroit où la réception des signaux GPS est bonne/ Endroit où la réception des signaux GPS est impossible [P. 18](#)

Cette montre couvre tous les fuseaux horaires dans le monde entier

- Fuseau horaire [P. 6](#)

Lorsque vous passez dans une nouvelle région ou changez de fuseau horaire, suivez la procédure Réglage du fuseau horaire.

- Comment régler le fuseau horaire [P. 22](#)

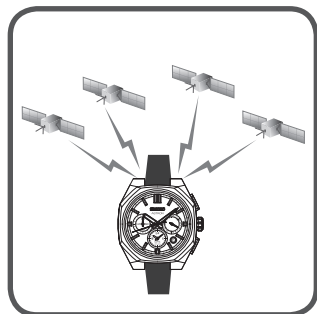

### Fonction de recharge solaire

**Cette montre fonctionne par recharge solaire.**

Le cadran doit être exposé à la lumière pour que la montre charge.

La montre fonctionne pendant environ 6 mois à pleine charge.

Lorsque sa réserve d'énergie est épuisée, la montre met du temps à se recharger. Nous vous invitons donc à la charger régulièrement.

- Comment charger la montre [P. 16](#)
- Durée standard de la charge [P. 16](#)

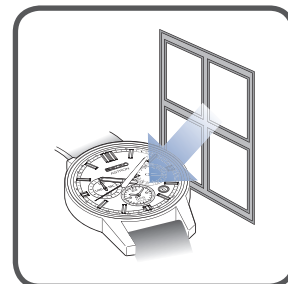

### Fonction de réglage automatique de l'heure

**Cette montre règle automatiquement l'heure en fonction des mouvements habituels de l'utilisateur.**

Si la luminosité est suffisante et le ciel dégagé, la montre reçoit automatiquement les signaux GPS relayés par les satellites. Cette fonction permet de régler l'heure avec précision, même lorsque la montre est en cours d'utilisation.

- Réglage automatique de l'heure [P. 31](#)

\* Si la montre n'est pas suffisamment chargée, la réception des signaux GPS est impossible.

- Vérification de l'état de charge [P. 14](#)



## Mécanisme de réglage de l'heure et de la date de la montre GPS solaire

### ■ Satellite GPS

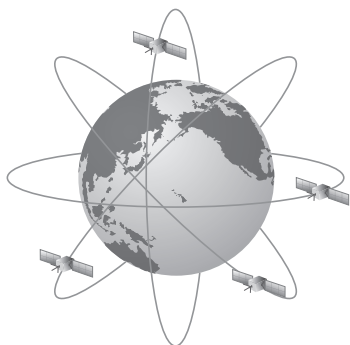

Les satellites NAVSTAR, mis en service par le Ministère de la Défense américain, tournent en orbite autour de la terre à une altitude de 20 000 km.

Initialement réservées à un usage militaire, les informations sont aujourd'hui partiellement disponibles au grand public et permettent le développement de différents équipements comme les systèmes de navigation et les téléphones cellulaires.

Les satellites GPS sont équipés d'une horloge atomique de haute précision, avec un décalage minime de seulement 1 seconde tous les 100 000 ans.

### ■ Mécanisme de réglage de l'heure et de la date

Cette montre reçoit des signaux des satellites GPS qui permettent de régler l'heure et la date sur la base des informations suivantes.

- Heure et date précises grâce à l'horloge atomique
- Informations relatives au fuseau horaire dans lequel vous vous trouvez et les conditions de passage à l'heure d'été (Le positionnement de l'emplacement actuel est déterminé grâce aux signaux émis par plus de 4 satellites GPS, le fuseau horaire dans lequel vous vous trouvez, parmi les 38 fuseaux horaires du monde entier et les informations relatives au passage à l'heure d'été).

\* Pour recevoir les informations relatives au fuseau horaire où vous êtes, il est nécessaire de régler le fuseau horaire.

→ Comment régler le fuseau horaire [P. 22](#)

\* Contrairement aux instruments de navigation, cette montre solaire GPS n'est pas conçue pour une réception en continu des signaux GPS sans intervention de l'utilisateur.

Elle reçoit les signaux GPS uniquement en mode de réglage du fuseau horaire, en mode de réglage automatique ou manuel de l'heure.

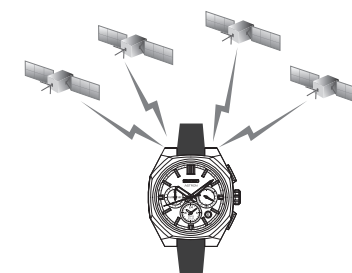

---

## Fuseau horaire

---

### ■ Fuseau horaire

Basée sur le temps universel coordonné, l'heure légale communément employée est adoptée par les pays et les zones du monde entier.

L'heure standard est déterminée par pays et régions, avec le « fuseau horaire » utilisé à titre de référence pour la totalité d'une région qui emploie la même heure standard. À ce jour, le monde est divisé en 38 fuseaux horaires (Octobre 2025).

### ■ Heure d'été

L'heure d'été est automatiquement ajustée en fonction de votre fuseau horaire.

Ce système permet de rallonger la durée diurne d'une heure pour profiter du rallongement des jours en été.

L'adoption et la durée de l'heure d'été varient selon le pays.

Si l'ajustement du fuseau horaire a réussi, les données relatives au passage à l'heure d'été du pays dans lequel les signaux GPS ont été reçus sont prises en compte dans l'heure qui s'affiche.

\* L'heure d'été de chaque région peut être modifiée par les pays et les régions.

### ■ Temps universel coordonné

Le temps universel coordonné fait l'objet d'un accord international qui définit l'heure officielle dans le monde entier. Par temps universel coordonné, on entend le temps obtenu par introduction d'une seconde intercalaire au temps atomique international, déterminé à partir des horloges atomiques du monde entier. Il est destiné à compenser les écarts par rapport au temps universel, déterminé astronomiquement.

### Inclut les fonctions suivantes

#### En cas de changement de région ou de fuseau horaire où la montre est utilisée.

Réglez le fuseau horaire.

La montre affiche l'heure locale précise de l'endroit où vous vous trouvez (heure d'été incluse).

- Réglage du fuseau horaire. [P. 21](#)
- Fuseau horaire [P. 6](#)
- Affichage du fuseau horaire et liste des fuseaux du monde entier [P. 13](#)

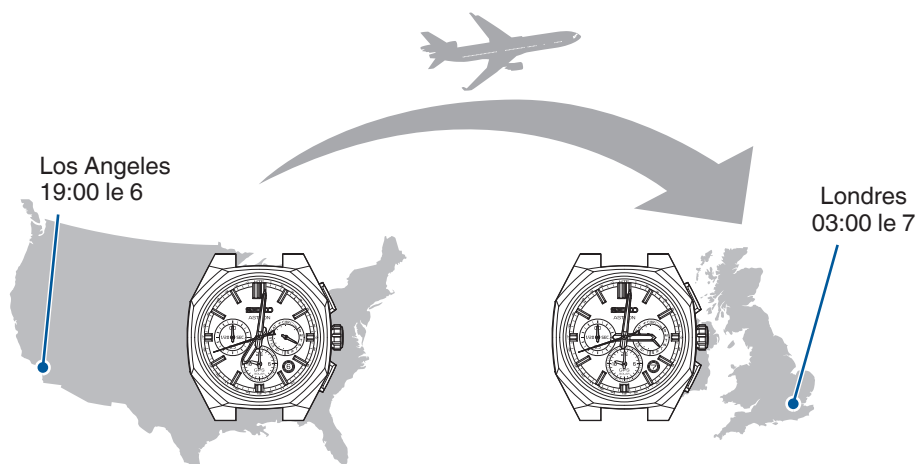

#### Pour régler l'heure uniquement

La montre affiche l'heure précise du fuseau horaire réglé lors du réglage manuel de l'heure.

- Comment régler manuellement l'heure [P. 24](#)
- Vérification du fuseau horaire et de l'heure d'été [P. 27](#)

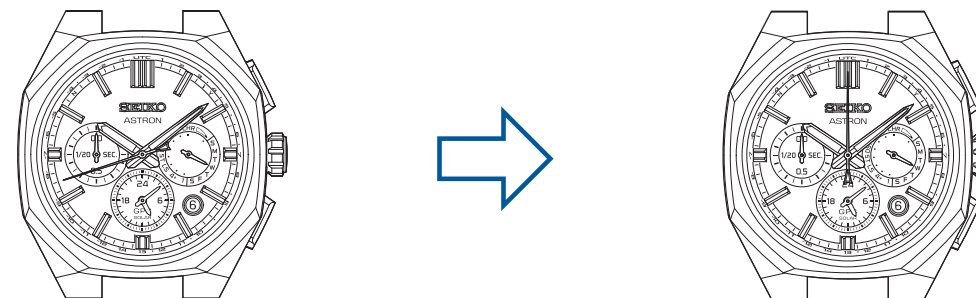

### Comment vérifier la configuration du fuseau horaire sur votre montre

Les performances de la montre ainsi que le numéro du calibre / boîtier sont indiqués sur le fond du boîtier.

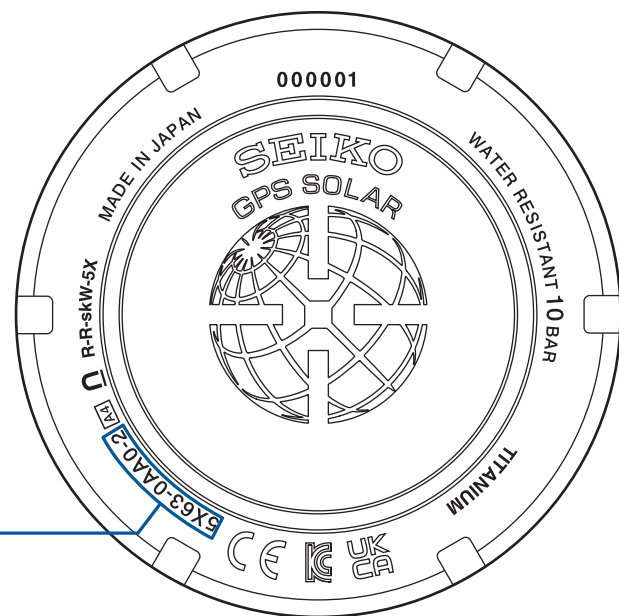

**Numéro de calibre / boîtier**  
Numéro utilisé pour identifier le type de montre

\* L'affichage peut varier d'un modèle à l'autre.

Reportez-vous au numéro du calibre / boîtier indiqué sur le fond de boîte pour déterminer la date de la configuration des données de fuseau horaire.

Reportez-vous à l'URL ci-dessous pour de plus amples informations.  
<https://www.seikowatches.com/global-en/customerservice/knowledge/gpstimezonedatainfo>

Si le fuseau horaire officiel, etc. a été modifié dans une région après la configuration des données du fuseau ou d'heure d'été de la montre, l'heure affichée sera incorrecte, même après réception des signaux GPS. Veuillez appliquer la procédure suivante pour afficher l'heure correcte :

#### <Régler l'heure de la montre dans une région où le fuseau horaire ou l'heure d'été officiel(le) a changé>

1. Sélectionnez le fuseau horaire correspondant à l'heure actuelle dans la région cible en réglant manuellement le fuseau horaire, ainsi que les réglages d'heure d'été, au besoin.  
Pour en savoir plus, veuillez vous référer à « Réglage manuel du fuseau horaire » P. 25 et « Activation de l'heure d'été » P. 26.
2. Ensuite, ajustement manuel l'heure.  
Pour de plus amples informations, reportez-vous à la section « Ajustement manuel de l'heure » P. 23.
3. Si vous utilisez la montre dans le même fuseau horaire, l'heure correcte s'affiche après un ajustement automatique (GPS) ou manuel de l'heure.
4. Si vous passez d'une région dont le fuseau officiel a été modifié à un autre fuseau horaire, avant de revenir à la région dont le fuseau officiel a été modifié, reportez-vous à la procédure 1. - 3. ci-dessous pour afficher l'heure correcte dans la région dont le fuseau a été modifié.

## SOMMAIRE

<b>1. À LIRE AVANT UTILISATION</b> .....	<b>2</b>	<b>5. EN CAS DE MOUVEMENT INHABITUEL DE L'AIGUILLE DES SECONDES</b> .....	<b>39</b>
Précautions de manipulation .....	2	Mouvement de l'aiguille des secondes et état de la montre (Fonction d'avertissement d'autonomie faible) .....	39
Caractéristiques .....	4	<b>6. COMMENT PRÉSERVER LA QUALITE DE VOTRE MONTRE</b> .....	<b>40</b>
Mécanisme de réglage de l'heure et de la date de la montre GPS solaire .....	5	Entretien quotidien .....	40
Fuseau horaire .....	6	Performances et numéro de calibre / boîtier .....	40
Inclut les fonctions suivantes .....	7	Performance d'étanchéité .....	40
Comment vérifier la configuration du fuseau horaire sur votre montre .....	8	Résistance magnétique .....	41
<b>2. SOMMAIRE</b> .....	<b>9</b>	Bracelet .....	42
<b>3. AVANT UTILISATION</b> .....	<b>10</b>	Comment utiliser un fermoir triple réglable avec bouton-poussoir .....	43
Nom des pièces .....	10	Comment utiliser le fermoir à boucle déployante ajustable .....	44
Affichage de l'aiguille de l'indicateur multifonction et affichage de la réception .....	11	Comment utiliser un fermoir à boucle déployante ajustable (bracelet à extrémité courbée) .....	45
Affichage du fuseau horaire et liste des fuseaux du monde entier .....	13	Comment utiliser le système de changement rapide (système de fixation/détachement facile du bracelet par bouton) .....	46
Vérification de l'état de charge .....	14	Lumibrite .....	47
À propos de la mise en charge .....	16	Source d'alimentation .....	48
<b>4. UTILISATION DE BASE (RÉGLAGE DE L'HEURE / RÉCEPTION DES SIGNAUX GPS ETC.)</b> .....	<b>17</b>	Service après-vente .....	49
Schéma d'utilisation de base .....	17	<b>7. DÉPANNAGE</b> .....	<b>50</b>
Réception des signaux GPS .....	18	Réception impossible des signaux GPS .....	50
Régler le fuseau horaire et l'heure en fonction par simple réception des signaux GPS (réglage du fuseau horaire) .....	21	Réglez l'heure lorsque la montre n'est pas en mesure de recevoir des signaux GPS (Ajustement manuel de l'heure) .....	50
Pour régler l'heure seulement par réception de signaux GPS (ajustement manuel de l'heure) ...	23	Le sous-cadran, l'aiguille des 1/20èmes de seconde du chronomètre, l'aiguille de l'indicateur multifonction, la date ou la position de l'aiguille des heures/minutes/secondes sont mal alignés .....	52
Pour régler la montre à l'heure locale de destination d'un vol etc. (Réglage manuel du fuseau horaire) ...	25	Dépannage .....	57
Réglage de l'heure d'été .....	26	<b>8. LISTE DES FONCTIONS / SPÉCIFICATIONS</b> .....	<b>62</b>
Pour régler l'heure sur le compteur .....	28	Index .....	62
Permuter du cadran principal au compteur (Fonction de transfert horaire) .....	30	SPÉCIFICATIONS .....	63
Réglage automatique de l'heure .....	31		
À bord d'un avion (mode avion ( ✈ )) .....	32		
Seconde intercalaire (Fonction de réception automatique de la seconde intercalaire) .....	33		
Comment utiliser le chronomètre .....	35		

## Nom des pièces

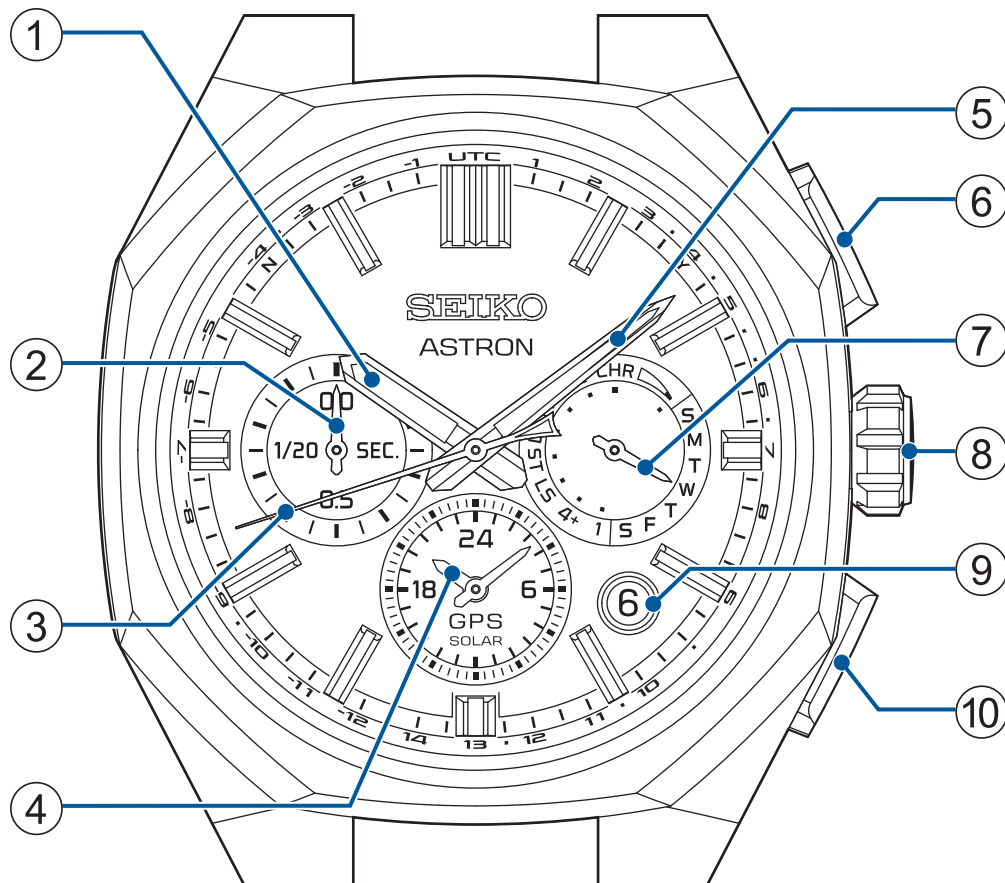

- ① Aiguille des heures
- ② Aiguille des 1/20èmes de seconde du chronomètre
- ③ Aiguille des secondes  
(Aiguille des secondes du chronomètre)
- ④ Sous-cadran (affichage 24 heures)  
(Aiguilles des heures et des minutes du chronomètre)
- ⑤ Aiguille des minutes
- ⑥ Bouton A
- ⑦ Aiguille de l'indicateur multifonction  
(Affiche par défaut le jour de la semaine)
- ⑧ Couronne
- ⑨ Date
- ⑩ Bouton B

\* L'orientation et la conception de l'affichage peuvent être différentes d'un model à l'autre

## Affichage de l'aiguille de l'indicateur multifonction et affichage de la réception

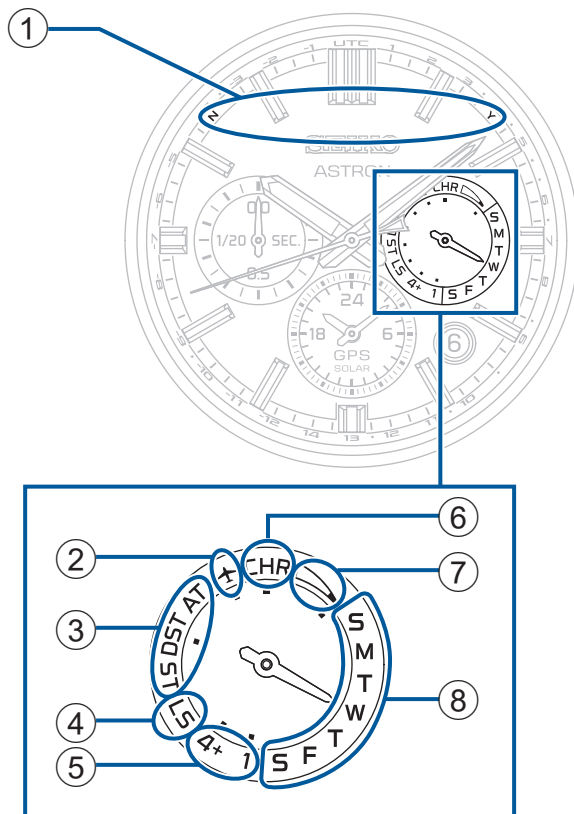

### ① Affichage de la réception (aiguille des secondes)

Y : Réception terminée (position 8 secondes)

N : Échec de la réception (position 52 secondes)

→ Vérification de la réception [P. 20](#)

### ② Affichage du mode avion ( ✈ )

Position de l'aiguille	Statut du mode avion ( ✈ )
Affichage	

→ Mode avion [P. 32](#)

### ③ Affichage de l'heure d'été

Position de l'aiguille	AT (automatique)	ST (OFF)	DST (ON)
Affichage			

→ Vérification du fuseau horaire et de l'heure d'été [P. 27](#)

→ Réglage de l'heure d'été [P. 26](#)

\* L'orientation et la conception de l'affichage peuvent être différentes d'un model à l'autre

#### ④ Affichage de la réception des données de seconde intercalaire

Position de l'aiguille	Réception des données de seconde intercalaire
Affichage	

→ Réception des données de seconde intercalaire [P. 33](#)

#### ⑤ Affichage du processus de réception

Réception	1 (réglage de l'heure)	4+ (réglage du fuseau horaire)
Affichage		

- Vérification de la réception [P. 20](#)
- Réglage du fuseau horaire. [P. 21](#)
- Réglage manuel de l'heure [P. 23](#)
- Réglage automatique de l'heure [P. 31](#)





#### ⑥ Affichage du mode chronomètre

Position de l'aiguille	Statut du chronomètre (CHR)
Affichage	

→ Chronomètre [P. 35](#)

#### ⑦ Affichage de l'état de charge

\* Le niveau d'énergie est affiché sur quatre niveaux.

Position de l'aiguille	Maximum	Moyen (deux niveaux)		Faible
Affichage				

- Vérification de l'état de charge [P. 14](#)
- Comment charger la montre [P. 16](#)

#### ⑧ Affichage du jour de la semaine

Position de l'aiguille	Affichage du dimanche au samedi (L'illustration montre la position du mercredi)
Affichage	

## Affichage du fuseau horaire et liste des fuseaux du monde entier

La liste qui suit présente la relation entre les affichages de la lunette et du cadran, d'une part, et le décalage horaire par rapport au temps universel coordonné d'autre part. Veuillez vous reporter aux positions de l'aiguille des secondes ci-dessous pour régler le fuseau horaire ou vérifier le réglage.

★ indique que ses pays appliquent l'heure d'été.

Dans le fuseau horaire de l'île Lord Howe, en Australie, repéré par un ☆, l'heure avance de 30 minutes en été. Cette montre correspond au fuseau horaire de l'île Lord Howe en été.

### Affichage du fuseau horaire ou du décalage horaire

Noms des villes repères...

28 villes des 38 fuseaux horaires du monde entier

Décalage horaire...

+14 heures ~ -12 heures

→ Vérification du fuseau horaire et de l'heure d'été [P. 27](#)

→ Réglage du fuseau horaire. [P. 21](#)



\* Le code de la ville et le décalage horaire par rapport au temps universel coordonné peuvent être différents d'un modèle à l'autre.

\* « • » sur l'affichage indique qu'il existe un fuseau horaire à cet endroit.

Code de la ville	Affichage du décalage horaire	Nom de la ville	Temps universel coordonné ± heures
LON	UTC	★Londres	0
PAR	1	★Paris /★Berlin	+1
CAI	2	★Le Caire	+2
JED	3	Djeddah	+3
•	•	Téhéran	+3,5
DXB	4	Dubaï	+4
•	•	Kaboul	+4,5
KHI	5	Karachi	+5
DEL	•	Delhi	+5,5
•	•	Katmandou	+5,75
DAC	6	Dhaka	+6
•	•	Yangon	+6,5
BKK	7	Bangkok	+7
BJS	8	Pékin	+8
•	•	Eucla	+8,75
TYO	9	Tokyo	+9
ADL	•	★Adelaïde	+9,5
SYD	10	★Sydney	+10
•	•	☆Île Lord Howe	+10,5

Code de la ville	Affichage du décalage horaire	Nom de la ville	Temps universel coordonné ± heures
NOU	11	Nouméa	+11
WLG	12	★Wellington	+12
•	•	★Îles Chatham	+12,75
TBU	13	Nuku'alofa	+13
CXI	14	Kiritimati	+14
•	-12	Île Baker	-12
MDY	-11	Îles Midway	-11
HNL	-10	Honolulu	-10
•	•	Îles Marquise	-9,5
ANC	-9	★Anchorage	-9
LAX	-8	★Los Angeles	-8
DEN	-7	★Denver	-7
CHI	-6	★Chicago	-6
NYC	-5	★New York	-5
SDQ	-4	Saint-Domingue	-4
•	•	★St John's	-3,5
RIO	-3	Rio de Janeiro	-3
FEN	-2	Fernando de Noronha	-2
PDL	-1	★Açores	-1

\* Le fuseau horaire et le passage à l'heure d'été propres à chaque région sont valides depuis Octobre 2025.

## Vérification de l'état de charge

La position de l'aiguille de l'indicateur multifonction indique si la montre est en mesure ou non de recevoir des signaux GPS.

De plus, lorsque la charge est faible, le mouvement de l'aiguille des secondes donne des détails sur la décharge énergétique.

\* La réception des signaux GPS nécessite beaucoup d'énergie. N'oubliez pas de recharger régulièrement la montre en l'exposant à la lumière. → À propos de la mise en charge P. 16

### ○ Réception autorisée

Lorsque l'aiguille de l'indicateur multifonction continue d'afficher le jour de la semaine, la montre peut recevoir des signaux.

L'opération suivante permet de vérifier le niveau de batterie.

#### 1 Appuyez brièvement sur le bouton B

L'affichage passe du jour de la semaine à l'affichage de la batterie. (5 secondes)

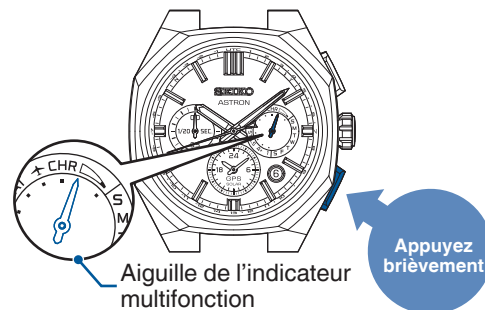

\* L'aiguille de l'indicateur multifonction continue à afficher « CHR » lorsque vous passez en mode chronomètre. Pour vérifier le niveau de batterie, désactivez le mode chronomètre. → P. 36

#### 2 Vérification de l'état de charge

\* Le niveau d'énergie restant est affiché sur quatre niveaux. → Affichage de l'état de charge P. 12

Affichage de l'indicateur multifonction	Etat de charge	Solution
	Maximum	Réception autorisée. Utilisez la montre telle quelle. → P. 17
	Médiane	La réception est autorisée, mais n'oubliez pas de charger la montre. → P. 17

\* Au bout de 5 secondes, ou si vous avez appuyé sur le bouton B, la montre affiche à nouveau l'heure.

## ✕ Réception non autorisée

Lorsque le niveau de batterie est faible, le jour de la semaine ne s'affiche pas et l'affichage de l'état de charge recommande de recharger la montre en continu.

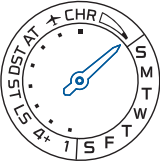
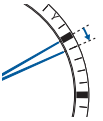
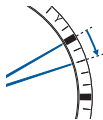
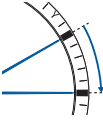
Affichage de l'indicateur multifonction	Mouvement de l'aiguille des secondes	Etat de charge		Solution
	Mouvement à intervalles de 1 secondes 	Faible	La montre ne peut pas recevoir de signaux GPS mais est suffisamment chargée pour fonctionner.	Chargez la montre jusqu'à ce que l'aiguille de l'indicateur multifonction revienne à l'affichage du jour de la semaine pour que la montre puisse recevoir des signaux GPS. Lorsque l'aiguille revient à l'affichage du jour de la semaine, le niveau de charge indique "charge moyenne" ou "charge pleine". → À propos de la mise en charge P. 16
	Mouvement à intervalles de 2 secondes 	-	La montre ne peut pas recevoir de signaux GPS et n'est pas assez chargée pour fonctionner. (La fonction d'avertissement d'autonomie faible est activée. → P. 39)	Continuez à charger la montre jusqu'à ce que l'aiguille de l'indicateur multifonction revienne à l'affichage du jour de la semaine afin que la montre puisse fonctionner en continu et recevoir des signaux GPS. → À propos de la mise en charge P. 16
	Mouvement à intervalles de 5 secondes 			

\* Appuyez sur le bouton B pendant l'affichage de l'état de charge pour vérifier l'affichage du jour de la semaine. (5 secondes)

Si l'appareil est en mode Avion ( ✈ ), la réception n'est pas possible, quel que soit le niveau de batterie.

Affichage de l'indicateur multifonction	Mouvement de l'aiguille des secondes	Etat de charge		Solution
	-	L'état de charge n'est pas affiché pour le mode avion ( ✈ ).		Désactivez le mode avion ( ✈ ). → Désactivez le mode avion ( ✈ ). P. 32 La montre doit être rechargée lorsque l'aiguille de l'indicateur multifonction pointe vers "charge faible". → À propos de la mise en charge P. 16

## À propos de la mise en charge

### ■ Comment charger la montre

Le cadran doit être exposé à la lumière pour que la montre charge.

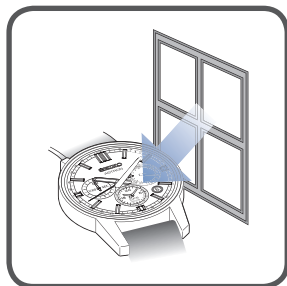

Pour garantir des performances optimales, vérifiez que la montre reste toujours suffisamment chargée.

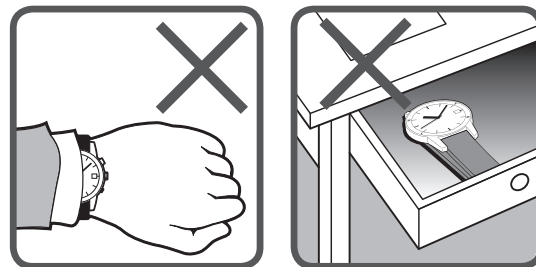

Les situations suivantes peuvent entraîner une diminution de l'énergie de la montre, qui risque de s'arrêter :

- La montre est cachée sous une manche.
- La montre est utilisée ou entreposée dans des conditions empêchant son exposition prolongée à la lumière.

\* Pendant que la montre est en charge, vérifiez qu'elle ne chauffe pas. Pendant que la montre est en charge, vérifiez qu'elle ne chauffe pas. (La montre peut être utilisée dans une plage de -10 °C à +60 °C (14 °F et 140 °F)).

\* Lors de la première utilisation de la montre ou après une interruption due au déchargement de la batterie, chargez-la suffisamment en vous référant au tableau de la section « Durée standard de la charge » (P. 16).

### ■ Durée standard de la charge

Chargez la montre en utilisant les heures ci-dessous comme guide.

La réception du signal GPS est très énergivore. Il est nécessaire de charger la montre en l'exposant à la lumière pour que l'aiguille de l'indicateur multifonction puisse afficher le jour de la semaine en continu (le niveau de charge indiquera alors "charge moyenne" ou "charge pleine"). (Si l'état de charge pointe vers "charge faible", la réception ne commencera pas, même en cas de réception manuelle du signal GPS).

→ Vérification de l'état de charge P. 14

Éclairage lx (LUX)	Source lumineuse	Situation (Exemple)	À compter du moment où la montre s'est arrêtée (non chargée)		Jusqu'au mouvement de l'aiguille (la montre est chargée)
			Jusqu'à recharge totale	Pour un mouvement sûr à intervalles d'1 seconde	Pour fonctionner un jour
700	Lumière fluorescente	Bureaux classiques	-	-	3,5 heures
3 000	Lumière fluorescente	30 W 20 cm	250 heures	9,5 heures	1 heure
10 000	Lumière du soleil Lumière fluorescente	Temps nuageux 30 W 5 cm	75 heures	3 heures	15 minutes
100 000	Lumière du soleil	Temps ensoleillé (exposée à la lumière directe du soleil en été)	30 heures	1,5 heures	10 minutes

Les chiffres indiqués dans la colonne "Temps de charge nécessaire pour que la montre fonctionne à intervalles d'une seconde" sont des estimations du temps nécessaire pour charger à la lumière une montre complètement déchargée jusqu'à ce qu'elle fonctionne à intervalles réguliers d'une seconde. Même si la montre est partiellement chargée pendant une période plus courte, elle recommence à fonctionner à intervalles d'une seconde. Il est néanmoins possible qu'elle repasse rapidement à un intervalle de deux secondes. Le temps de charge indiqué dans cette colonne est donné à titre indicatif.

\* Le temps de charge nécessaire peut être légèrement différent selon le modèle.

## Schéma d'utilisation de base

## 1. Recherche d'endroits permettant la réception de signaux GPS

→ Endroit où la réception des signaux GPS est bonne/Endroit où la réception des signaux GPS est impossible P. 18

## 2. Réglage du fuseau horaire, ainsi que de l'heure et de la date

## &lt; Réglage par réception de signaux GPS &gt;

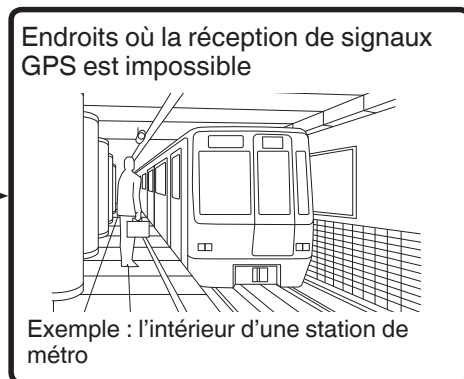
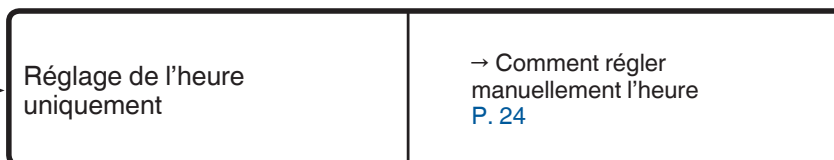
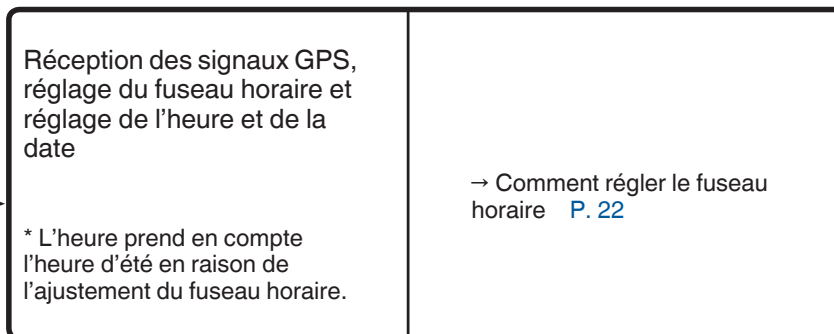
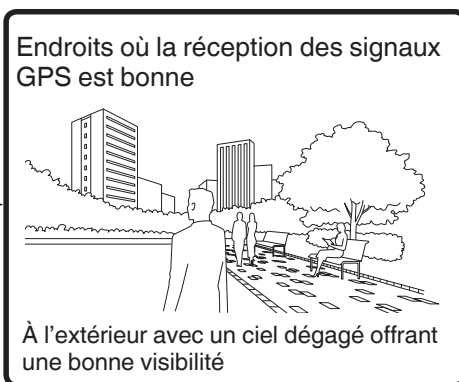

## &lt; Réglage manuel &gt;

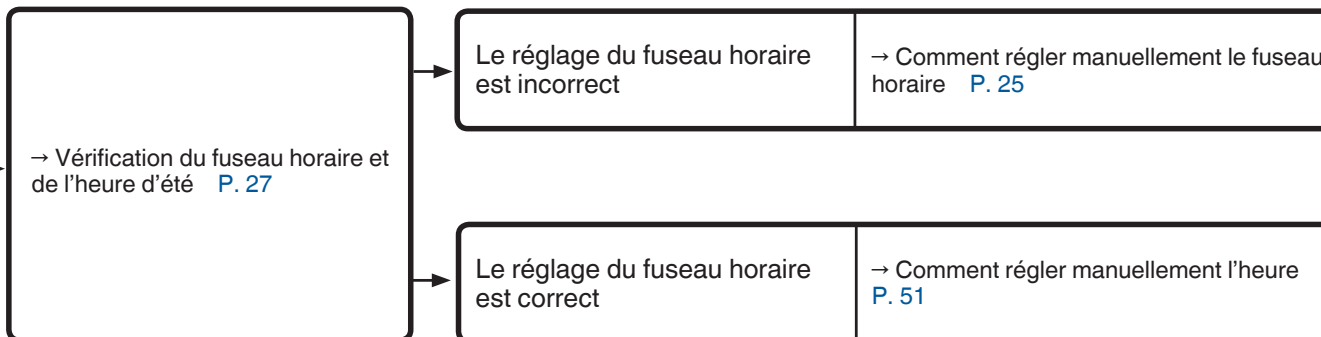

- En cas de changement de région ou de fuseau horaire où la montre est utilisée.
- Pour régler l'heure uniquement

## Réception des signaux GPS

### ■ Endroit où la réception des signaux GPS est bonne/Endroit où la réception des signaux GPS est impossible

#### ○ Bonne réception

- À l'extérieur avec un ciel dégagé offrant une bonne visibilité

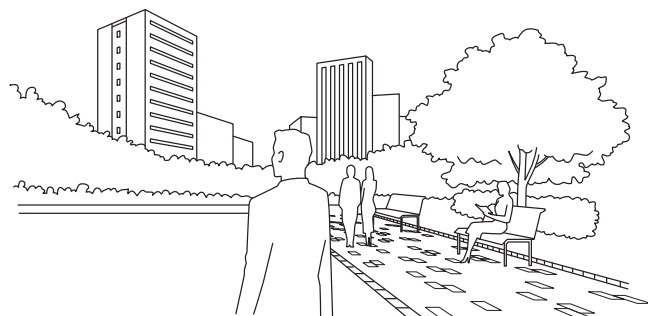

#### △ Réception difficile

- Moins la vue est dégagée, plus la réception des signaux GPS est difficile. De plus, les éventuels obstacles rendent difficile la réception des signaux GPS (notamment pendant le réglage de l'heure d'été).

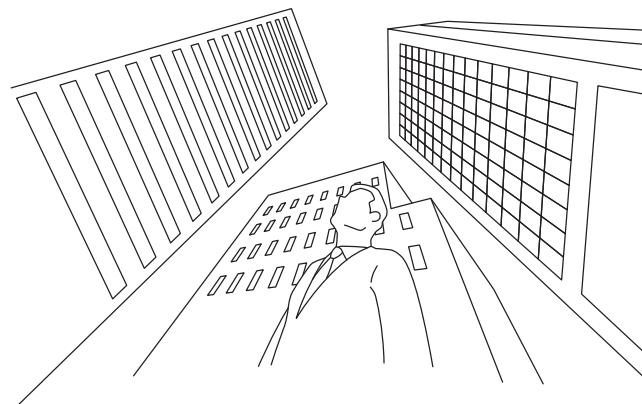

#### Exemples :

- Au milieu de grands immeubles
- À proximité d'une zone boisée
- Dans une gare / un aéroport
- À l'intérieur avec des fenêtres

\* Certains types de verre rendent impossible la réception de signaux GPS

Voir la rubrique « × Réception impossible ».

#### × Réception impossible

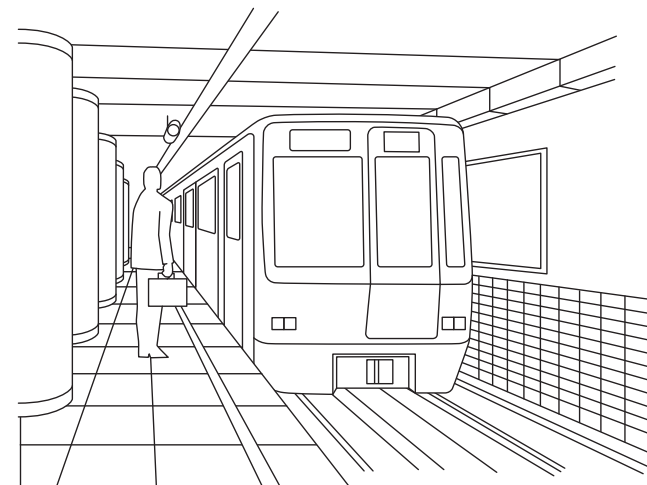

- Le ciel n'est pas visible ou ne l'est que partiellement
- Présence d'un obstacle empêchant la réception.



#### Exemples :

- Intérieur sans fenêtres
- Dans un souterrain (métro...)
- À l'intérieur d'un tunnel
- À travers un verre isolé thermiquement
- À proximité d'équipements générant du bruit ou assurant une communication sans fil

## □ Liste des Mode de réception des signaux GPS (caractéristiques propres à chacun des trois types)

Mode de réception	Réglage de l'heure		Réglage du fuseau horaire.		Réception des données de seconde intercalaire
Affichage		Comment régler manuellement l'heure → P. 23 Réglage automatique de l'heure → P. 31		Comment régler le fuseau horaire → P. 21	
Caractéristiques	<b>Réglage de l'heure</b> L'heure précise du fuseau horaire en cours est affichée.		<b>Identification du fuseau horaire et réglage de l'heure</b> Votre fuseau horaire a été identifié, et l'heure précise s'affiche, <u>celle-ci tient compte du DST (Heure d'été)</u>		<b>Réception de la seconde intercalaire</b> Préparation à la réception et réception des données de seconde intercalaire → P. 33
Nombre de satellites nécessaires à la réception	Une unité (pour l'obtention des données relatives à l'heure)		Plus de 4 unités (pour obtenir les informations relatives à l'heure et au fuseau horaire)		-
Durée de la réception	De 3 secondes à 1 minute		De 30 secondes à 2 minutes		De 30 secondes à 18 minutes
Type de situation	Pour régler précisément la montre lorsqu'elle est utilisée dans ce fuseau horaire		Lorsque la montre est utilisée dans un autre fuseau horaire		Ceci est réalisé automatiquement après réception des signaux GPS (ajustement automatique de l'heure, ajustement manuel de l'heure ou réglage du fuseau horaire) le 1er juin (ou après) et le 1er décembre (ou après).

## □ Questions-réponses sur la réception des signaux GPS

Q : Si la montre est déplacée vers un autre fuseau horaire, affiche-t-elle automatiquement l'heure locale ?  
 R : La montre n'affiche pas automatiquement l'heure locale juste du fait d'un changement de position.  
 Vous devez régler ce dernier dès que vous vous trouvez dans un endroit offrant une bonne réception des signaux GPS. La montre affiche automatiquement l'heure locale.  
 Si vous vous trouvez dans un endroit où la réception des signaux GPS est impossible, vous devez régler manuellement le fuseau horaire.  
 → Réglage manuel du fuseau horaire P. 25  
 Cette montre peut être ajustée sur l'ensemble des fuseaux horaires.

Q : L'heure d'été est-elle modifiée automatiquement lors de la réception de signaux GPS ?  
 R : Les réglages de l'heure d'été se font automatiquement en procédant à l'ajustement du fuseau horaire.  
 L'heure change automatiquement pour respecter le passage à l'heure d'été pendant toute sa durée, dans les régions qui appliquent l'heure d'été.  
 "Heure normale" s'affiche pour toutes les régions qui n'appliquent pas l'heure d'été. Réglez manuellement le passage à l'heure d'été si vous vous trouvez dans un endroit où les informations d'heure d'été sont différentes, même si la zone fait partie du même fuseau horaire.  
 → Réglage de l'heure d'été P. 26  
 L'heure d'été n'est pas toujours uniformément adoptée au sein d'un même fuseau horaire.  
 → Affichage du fuseau horaire et liste des fuseaux du monde entier P. 13

Q : Une opération spéciale est-elle nécessaire pour les années introduisant une seconde intercalaire ?  
 R : Aucune opération spéciale n'est nécessaire.  
 La montre recevant les données de seconde intercalaire en même temps que les signaux GPS (ajustement automatique de l'heure, ajustement manuel de l'heure ou ajustement du fuseau horaire) le 1er juin (ou après) et le 1er décembre (ou après), une seconde intercalaire est automatiquement ajoutée lors de la réception régulière des signaux GPS. Pour de plus amples informations, reportez-vous à « Seconde intercalaire (Fonction de réception automatique de la seconde intercalaire) » P. 33.

## ■ Vérification de la réception (affichage du résultat de la réception)

Le type et le résultat (réussite ou échec) de la dernière réception de signaux GPS restent affichés pendant 5 secondes.

\* Si la montre est en mode chronomètre, désactivez-le.  
→ Désactiver le mode chronomètre P. 36

### 1 Appuyez sur le Bouton A une fois, puis relâchez-le

L'aiguille des secondes et l'aiguille de l'indicateur multifonction affichent le niveau de réception.



\* La montre passe en mode de réglage manuel de l'heure lorsque le bouton A est maintenu enfoncé.

### 2 Le résultat de la réception s'affiche

L'aiguille des secondes affiche le résultat de la réception GPS (ajustement de l'heure et du fuseau horaire).

L'aiguille de l'indicateur multifonction pointe vers « 1 » ou « 4+ » ce qui indique le « réglage de l'heure » ou le « réglage du fuseau horaire ».

Aiguille des secondes

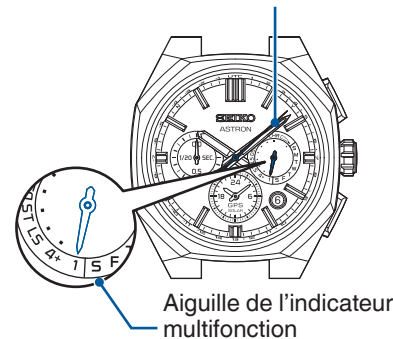

Aiguille des secondes : Résultat de la réception (réussite / échec)

Résultat	Réussite	Échec
Affichage		
Position	Y: position 8 secondes	N: position 52 secondes

Aiguille de l'indicateur multifonction :

Méthode de réception (réglage de l'heure ou du fuseau horaire)

Type	1 (Ajustement manuel de l'heure)	4+ (Ajustement du fuseau horaire)
Affichage		

\* L'aiguille de l'indicateur pointe vers le « 4+ » une fois l'ajustement du fuseau horaire effectué.

\* Au bout de 5 secondes, ou si vous avez appuyé sur le bouton B, la montre affiche à nouveau l'heure.

### Quand le résultat de la réception est Y

- La réception a réussi.  
Utilisez la montre telle quelle.

### Quand le résultat de la réception est N

- Sortez à l'extérieur, là où la réception des signaux GPS est bonne, afin de recevoir les signaux GPS.

→ Endroit où la réception des signaux GPS est bonne/Endroit où la réception des signaux GPS est impossible P. 18

\* Environ quatre jours après une réception réussie, le résultat de la réception devient « N ».

\* Même dans une situation où les signaux GPS ne peuvent pas être reçus, la montre fonctionne avec la précision du quartz (avec gain / perte de ±15 secondes par mois).

### Si la réception a échoué, l'heure et la date doivent être réglées manuellement.

→ Comment régler manuellement l'heure P. 51

## Régler le fuseau horaire et l'heure en fonction par simple réception des signaux GPS (réglage du fuseau horaire)

### □ Réglage du fuseau horaire.



**Votre fuseau horaire est localisé pour permettre un réglage précis de l'heure, d'une simple pression sur un bouton, n'importe où dans le monde.**

**Ceci prend en compte les données de passage à l'heure d'été dans le pays qui reçoit les signaux GPS.**

**L'heure change automatiquement pour respecter le passage à l'heure d'été pendant toute sa durée, dans les pays qui appliquent l'heure d'été.**

**“Heure normale” s'affiche pour tous les pays qui n'appliquent pas l'heure d'été.**

→ Comment régler le fuseau horaire [P. 22](#)

\* La réception dépend de l'environnement. → Endroit où la réception des signaux GPS est bonne/Endroit où la réception des signaux GPS est impossible [P. 18](#)

\* La réception du signal GPS est énergivore.

Il est nécessaire de charger la montre en l'exposant à la lumière afin que l'aiguille de l'indicateur multifonction puisse afficher le jour de la semaine en continu (le niveau de charge indiquera “charge moyenne” ou “pleine”).

→ Comment charger la montre [P. 16](#)

(Si le niveau de charge indique “charge faible”, la réception ne commencera pas même si la réception du signal GPS fonctionne).

→ Vérification de l'état de charge [P. 14](#)

### Précautions relatives au réglage du fuseau horaire

Si le fuseau horaire est ajusté alors que vous vous trouvez près d'une frontière entre deux fuseaux, la montre indiquera peut-être l'heure du fuseau voisin.

Dans certaines régions, les frontières reconnues par la montre peuvent ne pas correspondre exactement avec les indicateurs du fuseau horaire sur le terrain. Il ne s'agit pas d'un dysfonctionnement.

Le fuseau horaire doit alors être réglé manuellement.

→ Comment régler manuellement le fuseau horaire [P. 25](#)

Si vous réglez le fuseau horaire pendant un déplacement terrestre, évitez cette opération à proximité de la frontière entre deux fuseaux horaires et préférez la proximité de villes repères.

De plus, si la montre est utilisée à proximité de la frontière entre deux fuseaux horaires, vérifiez le réglage automatique et procédez à un réglage manuel si nécessaire.

## ■ Comment régler le fuseau horaire

### 1 Rendez-vous dans un endroit offrant une bonne réception des signaux GPS

Placez-vous à l'extérieur, avec un ciel dégagé offrant une bonne visibilité.

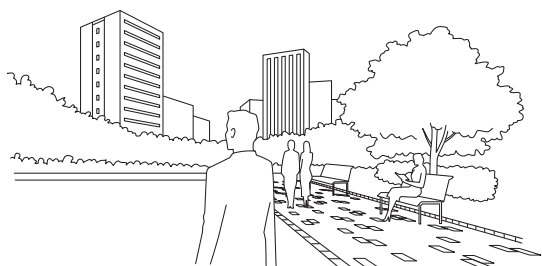

→ Endroit où la réception des signaux GPS est bonne/  
Endroit où la réception des signaux GPS est impossible P. 18

### 2 Appuyez sur le bouton B et maintenez-le enfoncé pendant 3 secondes, puis relâchez-le lorsque l'aiguille des secondes est en face du repère 30 secondes

La réception est initiée dès que l'aiguille des secondes a atteint la position 30 seconde.

L'aiguille de l'indicateur multifonction pointe vers « 4+ ».

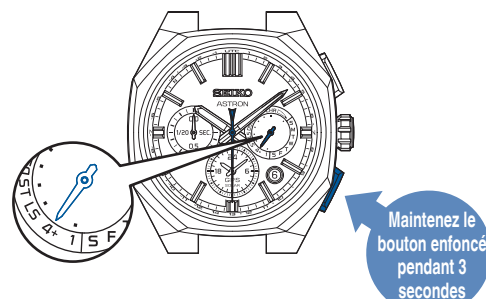

- \* La réception ne peut être initiée lorsque l'aiguille de l'indicateur pointe vers "charge faible", ✈ ou « CHR ».
- \* La montre doit être rechargée par exposition à la lumière lorsque l'aiguille pointe vers "charge faible".  
→ Vérification de l'état de charge P. 14  
→ Comment charger la montre P. 16
- \* Lorsque l'aiguille pointe vers ( ✈ ), désactivez le mode avion ( ✈ ).  
→ Désactivez le mode avion ( ✈ ). P. 32
- \* Lorsque l'aiguille pointe vers « CHR », désactivez le mode chronomètre  
→ Désactiver le mode chronomètre P. 36

### 3 Tournez la montre face vers le haut et patientez

\* La réception des signaux GPS peut s'avérer difficile si vous êtes en mouvement.



La réception nécessite 2 minutes au maximum.  
\* Cela dépend des conditions de réception.

< Affichage pendant la réception (= statut d'acquisition par les satellites) >

L'aiguille des secondes indique la capacité de réception (= nombre de satellites GPS dont les signaux sont reçus).

- \* Plus le nombre de satellites est important, meilleure est la réception des signaux GPS.

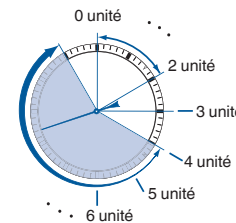

Nombre de satellites	Facilité de réception
4 unités ou plus	Bonne réception
3 unité	Peut recevoir
0 à 2 unités	Réception impossible

\* La réception peut s'avérer impossible même lorsque l'aiguille indique la réception de signaux provenant d'au moins 4 satellites.

- \* Pour annuler la réception, appuyez sur le bouton B.

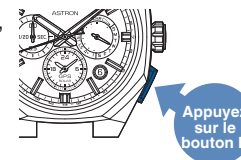

### 4 La fin de la réception est indiquée par la position de l'aiguille des secondes, pointant vers le « Y » ou le « N »

Le résultat de la réception reste affiché pendant 5 secondes.

Si la réception est bonne, l'heure et la date changent. L'heure qui s'affiche prend en compte les réglages de fuseau horaire et d'heure d'été.

Affichage du résultat de la réception	Y : Réception terminée (position 8 secondes)	N : Échec de la réception (position 52 secondes)
Affichage		
Statut	Utilisez la montre telle quelle.	Lorsque le résultat de la réception est « N » → P. 18

Vérifiez la réception une fois la montre revenue au mode d'affichage de l'heure.

→ Vérification de la réception (affichage du résultat de la réception) P. 20

- \* Les boutons sont inopérants tant que les aiguilles des heures et des minutes, l'aiguille de l'indicateur multifonction ou le sous-cadran bougent.

## Pour régler l'heure seulement par réception de signaux GPS (ajustement manuel de l'heure)

### ■ Ajustement manuel de l'heure

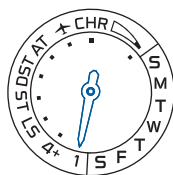

**Vous pouvez régler la montre pour qu'elle indique précisément l'heure du fuseau en cours.  
(Le fuseau horaire n'est pas modifié).**

- Comment régler manuellement l'heure [P. 24](#)
- Vérification du fuseau horaire et de l'heure d'été [P. 27](#)

\* En mode de réglage manuel de l'heure, la montre indique l'heure précise du fuseau horaire en cours.

Lorsque vous passez dans une nouvelle région ou changez de fuseau horaire, réglez le fuseau horaire. → Comment régler le fuseau horaire [P. 22](#)

(Si vous changez de fuseau horaire, le réglage du fuseau horaire, l'heure et la date seront modifiés ; il n'est donc pas nécessaire de régler manuellement l'heure immédiatement après).

\* Sauf lorsque le réglage du fuseau horaire (réception) est réussi et que DST = "AT", la montre n'est pas réglée automatiquement sur DST (passage à l'heure d'été ou "heure d'été"). Veuillez effectuer le réglage manuellement. → Réglage de l'heure d'été [P. 26](#)

\* La réception dépend de l'environnement. → Endroit où la réception des signaux GPS est bonne/Endroit où la réception des signaux GPS est impossible [P. 18](#)

\* Si la réception était bonne lors du ajustement manuel de l'heure, vous pouvez procéder à un réglage automatique de l'heure. Pour de plus amples informations, reportez-vous à « Réglage automatique de l'heure » [P. 31](#).

\* La réception du signal GPS est énergivore.

Il est nécessaire de charger la montre en l'exposant à la lumière afin que l'aiguille de l'indicateur multifonction puisse afficher le jour de la semaine en continu (le niveau de charge indiquera "charge moyenne" ou "pleine"). → Comment charger la montre [P. 16](#)

(Si le niveau de charge indique "charge faible", la réception ne commencera pas même si la réception du signal GPS fonctionne).

→ Vérification de l'état de charge [P. 14](#)

## ■ Comment régler manuellement l'heure

### 1 Rendez-vous dans un endroit offrant une bonne réception des signaux GPS

Placez-vous à l'extérieur, avec un ciel dégagé offrant une bonne visibilité.

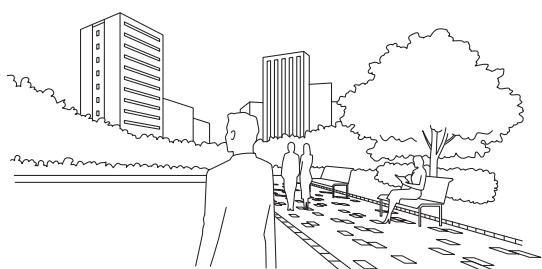

→ Endroit où la réception des signaux GPS est bonne/  
Endroit où la réception des signaux GPS est impossible P. 18

### 2 Appuyez sur le Bouton A et maintenez-le enfoncé pendant 3 secondes, puis relâchez-le lorsque l'aiguille des secondes est en face du repère 0 seconde

La réception est initiée dès que l'aiguille des secondes a atteint la position 0 seconde.

L'aiguille de l'indicateur multifonction pointe vers « 1 ».

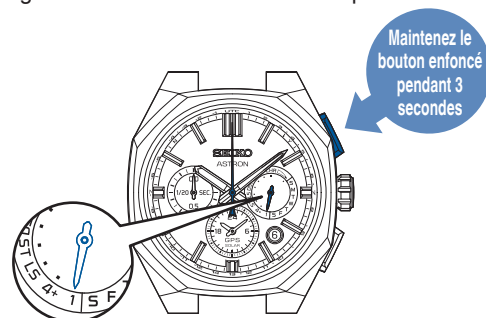

- \* La réception ne peut être initiée lorsque l'aiguille de l'indicateur pointe vers "charge faible", ✈ ou « CHR ».
- \* La montre doit être rechargée par exposition à la lumière lorsque l'aiguille pointe vers "charge faible".  
→ Vérification de l'état de charge P. 14  
→ Comment charger la montre P. 16
- \* Lorsque l'aiguille pointe vers ( ✈ ), désactivez le mode avion ( ✈ ).  
→ Désactivez le mode avion ( ✈ ). P. 32
- \* Lorsque l'aiguille pointe vers « CHR », désactivez le mode chronomètre  
→ Désactiver le mode chronomètre P. 36

### 3 Tournez la montre face vers le haut et patientez

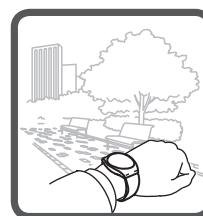

La réception des signaux nécessite jusqu'à 1 minute.  
\* Le temps de réception nécessaire dépend des conditions.

< Affichage pendant la réception (= statut d'acquisition par les satellites) >

L'aiguille des secondes indique la capacité de réception (= nombre de satellites GPS dont les signaux sont reçus).

\* Un seul satellite est nécessaire à la réception des données relatives à l'heure

Nombre de satellites acquis	1	0
Affichage		
Statut	Bonne réception	Réception impossible

\* Pour annuler la réception, appuyez sur le bouton B.

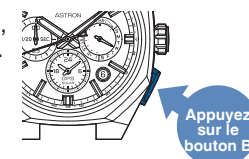

### 4 La fin de la réception est indiquée par la position de l'aiguille des secondes, pointant vers le « Y » ou le « N »

Le résultat de la réception reste affiché pendant 5 secondes.

Si la réception est bonne, l'heure et la date changent.

Affichage du résultat de la réception	Y : Réception terminée (position 8 secondes)	N : Échec de la réception (position 52 secondes)
Affichage		
Statut	Utilisez la montre telle quelle.	Lorsque le résultat de la réception est « N » → P. 18

Vérifiez la réception une fois la montre revenue au mode d'affichage de l'heure.

→ Vérification de la réception (affichage du résultat de la réception) P. 20

Si l'heure est incorrecte alors que « Y » est affiché, c'est que le fuseau horaire ne correspond peut-être pas à la région où vous vous trouvez. Vérifiez le réglage du fuseau horaire.

→ Vérification du fuseau horaire et de l'heure d'été P. 27

\* Les boutons sont inopérants tant que les aiguilles des heures et des minutes, l'aiguille de l'indicateur multifonction ou le sous-cadran bougent.

## Pour régler la montre à l'heure locale de destination d'un vol etc. (Réglage manuel du fuseau horaire)

### ■ Réglage manuel du fuseau horaire

→ Réglage manuel du fuseau horaire du compteur P. 28

Le fuseau horaire peut être réglé manuellement lorsque le réglage automatique est impossible.

→ Endroit où la réception des signaux GPS est bonne/Endroit où la réception des signaux GPS est impossible P. 18

Réglez le fuseau horaire en vous reportant à « Affichage du fuseau horaire et liste des fuseaux du monde entier » P. 13 pour régler l'heure locale et la date.

\* Veuillez noter qu'en effectuant le réglage manuel du fuseau horaire, l'état DST (passage à l'heure d'été) passe de "AT (automatique)" à "ST (OFF)" ou "DST (ON)".

Réglez DST (passage à l'heure d'été) pour le cadran principal en vous référant à la section « Activation de l'heure d'été » P. 26.

### ■ Comment régler manuellement le fuseau horaire

#### 1 Tirez la couronne jusqu'au premier clic

L'aiguille des secondes se déplace pour afficher le fuseau horaire actuellement ajusté sur le sous-cadran.



#### 2 Tournez la couronne et réglez l'aiguille des secondes sur le fuseau horaire de votre destination

La rotation de la couronne déplace l'aiguille des secondes vers le fuseau horaire suivant.

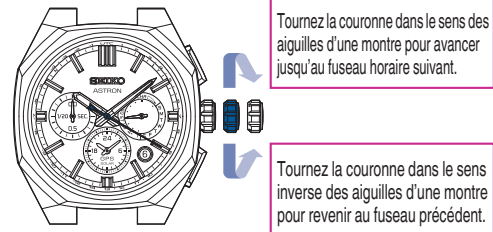

<Affichage de l'aiguille de l'indicateur multifonction>  
Indique si l'heure d'été est ON ou OFF.

Position de l'aiguille	AT (automatique)	ST (OFF)	DST (ON)
Affichage			

\* Lorsque vous sélectionnez un nouveau fuseau horaire, même si la montre était réglée sur "AT (automatique)" avant la sélection du fuseau horaire, elle passe en "DST (ON)" ou "ST (OFF)".

\* Si l'heure d'été est incorrecte, activez / désactivez cette fonction en vous reportant à « Activation de l'heure d'été » P. 26 après l'étape 2.

#### 3 Renforcez la couronne

L'aiguille repasse en mode d'affichage de l'heure. L'aiguille de l'indicateur multifonction revient à l'affichage du jour de la semaine.

\* Si le niveau de batterie est faible, le jour de la semaine ne s'affiche pas et la montre affiche de nouveau un niveau de charge "faible".

\* Les boutons sont inopérants tant que les aiguilles des heures et des minutes, l'aiguille de l'indicateur multifonction ou le sous-cadran bougent.

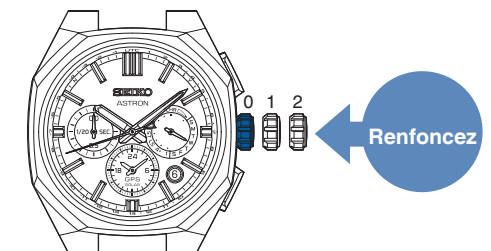

## Réglage de l'heure d'été

### ■ Activation de l'heure d'été

L'heure d'été peut être réglée manuellement.

Veillez à procéder aux réglages dans les cas suivants :

- Lorsque le cadran principal est ajusté grâce au réglage manuel du fuseau horaire et lorsque l'heure d'été est appliquée.
- Lorsqu'il s'agit du même fuseau horaire, mais que les réglages d'heure d'été diffèrent en fonction de la zone vers laquelle vous vous déplacez.

→ Ajustez l'heure d'été du compteur. P. 29

\* Le DST (passage à l'heure d'été) de l'indicateur ne passe pas en mode "AT (automatique)" si vous avez réglé le fuseau horaire de manière manuelle.  
Activez ou désactivez manuellement le DST (passage à l'heure d'été) selon que ce dernier est appliqué ou non.

#### 1 Tirez la couronne jusqu'au premier clic

L'aiguille de l'indicateur multifonction se déplace pour indiquer le réglage actuel du DST (passage à l'heure d'été). L'aiguille des secondes affiche le fuseau horaire actuel.

< Quand la fonction heure d'été est désactivée >

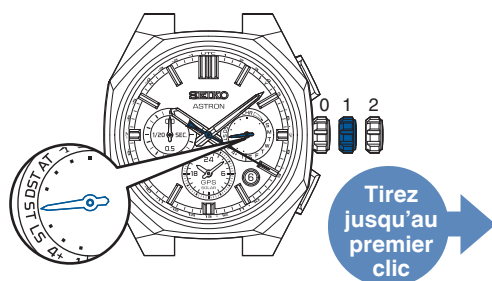

#### 2 Maintenez le bouton A enfoncé (3 secondes)

L'aiguille de l'indicateur multifonction se déplace pour indiquer « DST », et les aiguilles des heures et des minutes avancent d'une heure.

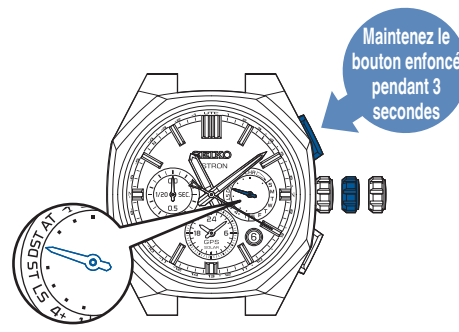

\* Dans le fuseau horaire de l'île Lord Howe, en Australie, l'heure avance de 30 minutes en été. Cette montre correspond à l'heure d'été du fuseau horaire de l'île Lord Howe.

#### 3 Renforcez la couronne

L'aiguille repasse en mode d'affichage de l'heure.

L'aiguille de l'indicateur multifonction revient à l'affichage du jour de la semaine.

\* Si le niveau de batterie est faible, le jour de la semaine ne s'affiche pas et la montre affiche de nouveau un niveau de charge "faible".

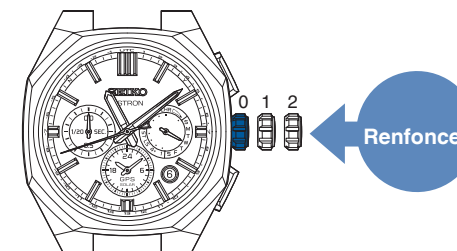

### ■ Désactivation de l'heure d'été

Effectuez les étapes **1** à **3** en veillant à ce que le réglage DST (passage à l'heure d'été) soit activé (ON).

Pour effectuer l'opération **2**, placez l'aiguille multifonction sur la position « ST (OFF) », comme indiqué sur l'illustration.

Les aiguilles des heures et des minutes reculent d'une heure.

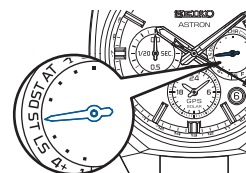

## ■ Vérification du fuseau horaire et de l'heure d'été

Le fuseau horaire et l'heure d'été peuvent être vérifiés pour chaque cadran principal et chaque compte.

### 1 Tirez la couronne jusqu'au premier clic

L'aiguille des secondes se déplace pour afficher le fuseau horaire actuellement ajusté sur le sous-cadran.  
L'aiguille de l'indicateur multifonction indique le réglage actuel du DST (passage à l'heure d'été).

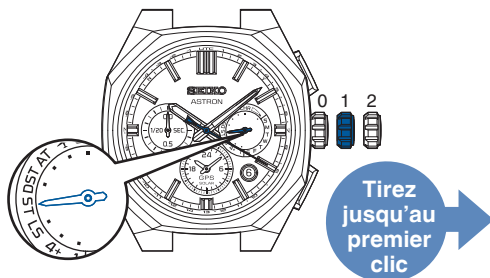

<Affichage de l'aiguille de l'indicateur multifonction>  
Affiche l'état d'heure d'été.

Position de l'aiguille	AT (automatique)	ST (OFF)	DST (ON)
Affichage			

AT (automatique) :  
"AUTO (automatique)" est réglé lorsque votre montre a réglé le fuseau horaire dans une région qui passe à l'heure d'été.  
L'heure de base change automatiquement car votre montre applique l'heure d'été du fuseau horaire (région) réglé sur le cadran principal.

- \* Pour modifier le réglage du fuseau horaire
- \* Si vous vous trouvez dans un endroit permettant une bonne réception des signaux GPS  
Comment régler le fuseau horaire [P. 22](#)
- \* Si vous vous trouvez dans un endroit où la réception des signaux GPS est impossible  
Comment régler manuellement le fuseau horaire [P. 25](#)
- \* Pour la relation entre la position de l'aiguille des secondes et le fuseau horaire, reportez-vous à la rubrique « Affichage du fuseau horaire et liste des fuseaux du monde entier » [P. 13.](#)

### 2 Tirez la couronne jusqu'au second clic

L'aiguille des secondes se déplace pour afficher le fuseau horaire actuellement réglé sur le sous-cadran. L'aiguille de l'indicateur multifonction affiche le réglage actuel du DST (passage à l'heure d'été) du sous-cadran.

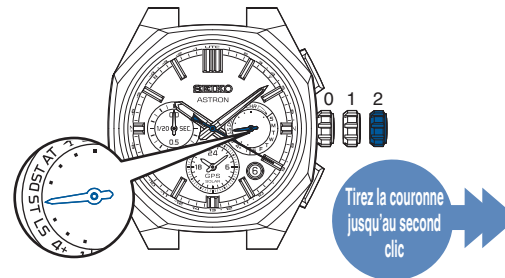

<Affichage de l'aiguille de l'indicateur multifonction>  
Affiche l'état d'heure d'été.

Position de l'aiguille	AT (automatique)	ST (OFF)	DST (ON)
Affichage			

AT (automatique) :  
"AUTO (automatique)" est réglé lorsque le cadran principal et le compte sont permutés après que votre montre a ajusté le fuseau horaire dans une région qui applique l'heure d'été. Le compte change automatiquement car votre montre applique l'heure d'été du fuseau horaire (région) réglé sur le compte.

- \* Modifier les réglages de fuseau horaire du compte  
Ajustement manuel du fuseau horaire du compte [P. 28](#)
- \* Pour la relation entre la position de l'aiguille des secondes et le fuseau horaire, reportez-vous à la rubrique « Affichage du fuseau horaire et liste des fuseaux du monde entier » [P. 13.](#)

### 3 Renforcez la couronne

L'aiguille repasse en mode d'affichage de l'heure.  
L'aiguille de l'indicateur multifonction revient à l'affichage du jour de la semaine.  
\* Si le niveau de batterie est faible, le jour de la semaine ne s'affiche pas et la montre affiche de nouveau un niveau de charge "faible".

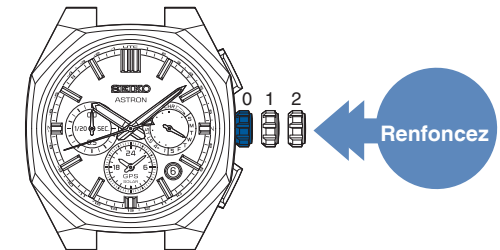

## Pour régler l'heure sur le compteur

### □ Réglage manuel du fuseau horaire du compteur

Le sous-cadran peut être réglé sur le fuseau horaire de votre choix.

Ajustez le compteur en sélectionnant l'heure du fuseau horaire.

\* Il est impossible d'ajuster le compteur sur une heure hors du fuseau horaire.

### □ Ajustement manuel du fuseau horaire du compteur

#### 1 Tirez la couronne jusqu'au second clic

L'aiguille des secondes se déplace pour afficher le compteur du fuseau horaire actuellement défini.



#### 2 Tournez la couronne et réglez l'aiguille des secondes sur le fuseau horaire de votre destination

La rotation de la couronne déplace l'aiguille des secondes vers le fuseau horaire suivant.

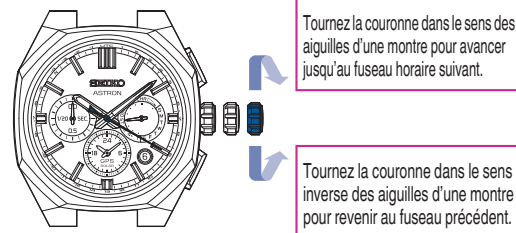

<Affichage de l'aiguille de l'indicateur multifonction>  
Indique si l'heure d'été est ON ou OFF.

Position de l'aiguille	AT (automatique)	ST (OFF)	DST (ON)
Affichage			

\* Lorsque vous sélectionnez un nouveau fuseau horaire, même si la montre était réglée sur "AT (automatique)" avant la sélection du fuseau horaire, elle passe en "DST (ON)" ou "ST (OFF)".

\* Si l'heure d'été du compteur est incorrecte, basculez entre "ON (ACTIVÉ)" / "OFF (RÉINITIALISÉ)" en vous reportant à la rubrique « Ajustez l'heure d'été du compteur. » P. 29, opération 2.

#### 3 Renforcez la couronne

L'aiguille repasse en mode d'affichage de l'heure.

L'aiguille de l'indicateur multifonction revient à l'affichage du jour de la semaine.

\* Si le niveau de batterie est faible, le jour de la semaine ne s'affiche pas et la montre affiche de nouveau un niveau de charge "faible".

\* Les boutons sont inopérants tant que les aiguilles des heures et des minutes, l'aiguille de l'indicateur multifonction ou le sous-cadran bougent.

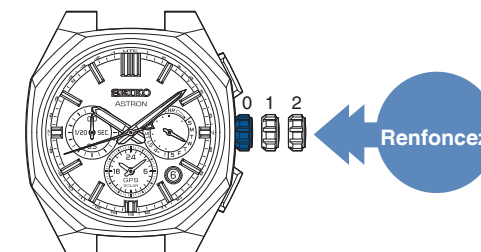

## ■ Ajustez l'heure d'été du compteur.

### L'heure d'été peut être réglée manuellement.

\* En principe, le DST (passage à l'heure d'été) de l'indicateur ne passe pas en mode "AT (automatique)" si le sous-cadran a été réglé en choisissant la sélection manuelle du fuseau horaire. Activez ou désactivez manuellement le DST (passage à l'heure d'été) selon que ce dernier est appliqué ou non.

\* Lorsque l'heure du cadran principal et du sous-cadran a été modifiée, il n'est pas nécessaire d'effectuer les réglages du passage à l'heure d'été si le sous-cadran est réglé sur DST = "AT (automatique)".

### 1 Tirez la couronne jusqu'au second clic

L'aiguille de l'indicateur multifonction se déplace pour indiquer le réglage actuel du DST (passage à l'heure d'été) du sous-cadran.

L'aiguille des secondes indique le fuseau horaire actuel du compteur.

< Quand la fonction heure d'été est désactivée >



### 2 Maintenez le bouton A enfoncé (3 secondes)

L'aiguille de l'indicateur multifonction se déplace pour indiquer « DST », et les aiguilles des heures et des minutes du sous-cadran avancent d'une heure.

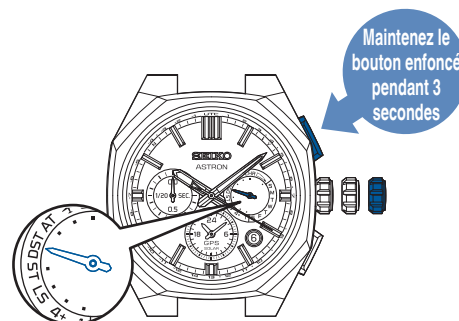

\* Dans le fuseau horaire de l'île Lord Howe, en Australie, l'heure avance de 30 minutes en été. Cette montre correspond à l'heure d'été du fuseau horaire de l'île Lord Howe.

### 3 Renforcez la couronne

L'aiguille repasse en mode d'affichage de l'heure.

L'aiguille de l'indicateur multifonction revient à l'affichage du jour de la semaine.

\* Si le niveau de batterie est faible, le jour de la semaine ne s'affiche pas et la montre affiche de nouveau un niveau de charge "faible".

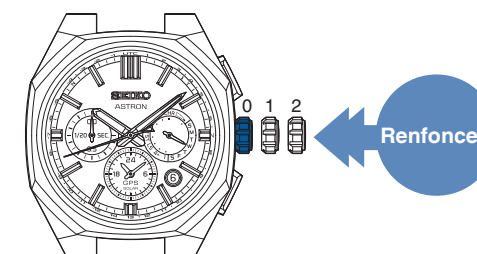

## ■ Désactivation de l'heure d'été

Effectuez les étapes **1** à **3** en veillant à ce que le réglage DST (passage à l'heure d'été) soit activé (ON).

Pour effectuer l'opération **2**, placez l'aiguille multifonction sur la position « ST (OFF) », comme indiqué sur l'illustration.

Les aiguilles des heures et des minutes reculent d'une heure.

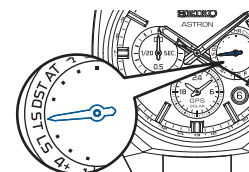

## Permuter du cadran principal au compteur (Fonction de transfert horaire)

Votre montre peut permuter du cadran principal au compteur.

Les conditions de l'heure d'été réglée dans le cadran principal, ainsi que les conditions de l'heure d'été réglée dans le bouton du compteur sont permutable.

Ceci s'avère très pratique dans les cas suivants.

- Faire correspondre le cadran principal avec l'heure du fuseau horaire réglé dans le compteur
- Pour utiliser votre montre, réglez le cadran principal à l'heure locale, puis de retour chez vous, remettez le cadran principal à l'heure légale japonaise indiquée sur le compteur

### ■ Comment permuter le cadran principal et le compteur

1 Maintenez les boutons A et B enfoncés en même temps (1 seconde)

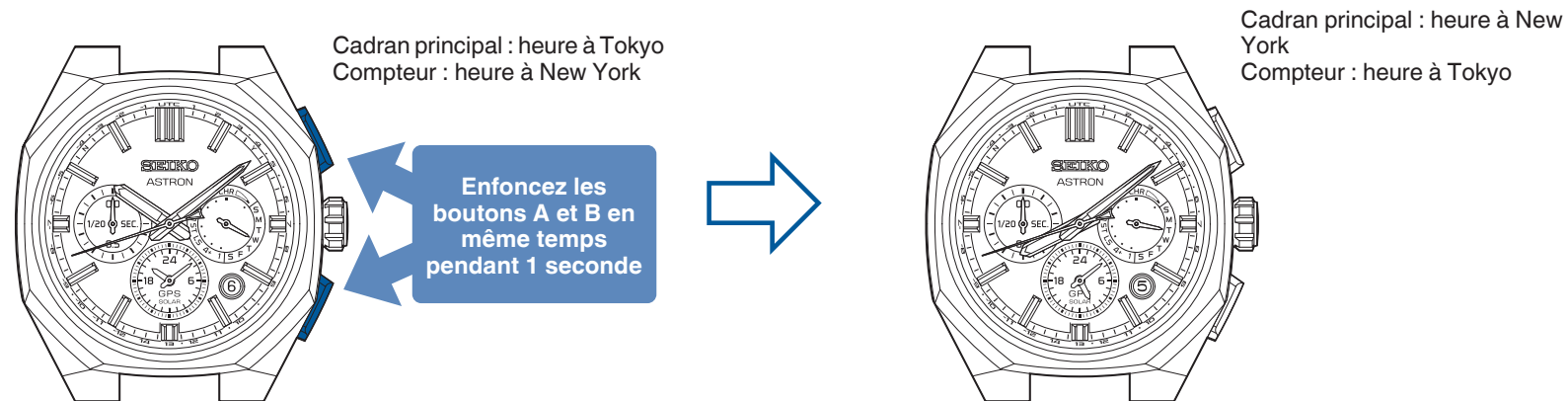

L'aiguille des secondes indique le fuseau horaire du cadran principal ayant été changé. L'aiguille de l'indicateur multifonction indique l'état du réglage du DST (passage à l'heure d'été) du cadran principal ayant été changé.

Après quoi, les aiguilles des heures et des minutes du cadran principal, le sous-cadran et la date changent.

Enfin, l'aiguille des secondes revient à l'affichage de l'heure et l'aiguille de l'indicateur multifonction revient à l'affichage du jour de la semaine (ou à l'affichage de l'état de charge).

\* Les boutons sont inopérants tant que les aiguilles des heures et des minutes, l'aiguille de l'indicateur multifonction ou le sous-cadran bougent.

## Réglage automatique de l'heure

**Vous pouvez régler la montre pour qu'elle indique précisément l'heure en se calant sur les signaux GPS reçus. Pour cela, placez-vous à l'extérieur, par temps clair, avec une vue dégagée du ciel.**

**En outre, si la montre est portée sous une manche et que le cadran n'est donc pas suffisamment exposé à la lumière même à l'extérieur et sous un ciel dégagé, elle mémorise l'heure du précédent réglage manuel réussi (ou réglage du fuseau horaire) et commence automatiquement le réglage de l'heure à la même heure.**

\* La réception des signaux GPS est impossible si la visibilité est mauvaise. → Endroit où la réception des signaux GPS est bonne/Endroit où la réception des signaux GPS est impossible P. 18

\* Si la montre est suffisamment chargée, la réception automatique sera initiée chaque jour.

\* L'ajustement automatique de l'heure est réalisé au moins deux fois par jour (au moment de la détection de la lumière et au moment du précédent ajustement manuel de l'heure réussi, au maximum une fois chacun). Même si la réception des signaux GPS échoue, il se peut que la montre fasse une autre tentative en fonction des conditions.

\* Comme seul un ajustement automatique de l'heure par détection de lumière sera réalisé selon les paramètres d'usine par défaut, avant d'utiliser la montre, veuillez procéder à un ajustement manuel de l'heure pour le fuseau horaire dans lequel vous résidez habituellement, pendant une période prolongée sous un ciel clair où il est facile de recevoir les signaux.

\* Le fuseau horaire n'est pas ajusté pendant le réglage automatique de l'heure.

En cas de changement de région où la montre est utilisée, n'oubliez pas d'ajuster le fuseau horaire. Comment régler le fuseau horaire → Comment régler le fuseau horaire P. 22

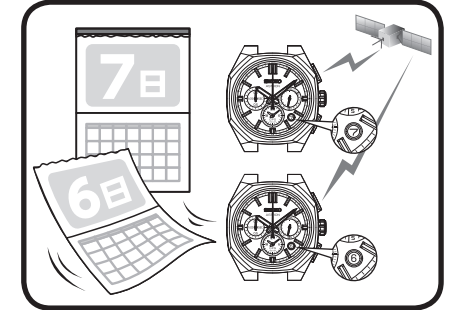

### < Quand il est difficile d'exposer suffisamment la montre à la lumière >

Même si vous êtes à l'extérieur et que le ciel est dégagé, certaines conditions peuvent empêcher une bonne exposition de la montre à la lumière (port sous une manche, journées courtes ou mauvais temps). Or, la montre est conçue pour initier automatiquement la réception à l'heure où le dernier réglage manuel a réussi.

Dans ces conditions, lancez un réglage manuel à un moment où la montre est régulièrement utilisée dans un endroit où la réception des signaux GPS est bonne, avec un ciel dégagé.

→ Comment régler manuellement l'heure P. 24

Néanmoins, la montre n'est pas en mesure de vérifier que l'exposition à la lumière est suffisante lorsqu'elle initie un réglage automatique de l'heure ou encore dans la mesure où le dernier réglage manuel de l'heure a réussi.

- Etat de charge
- État de réception passé

\* Le réglage automatique de l'heure ne fonctionne pas lorsque l'aiguille de l'indicateur multifonction pointe vers "charge faible" ou que le mode avion (✈) est activé.

La montre doit être rechargée par exposition à la lumière lorsque l'aiguille de l'indicateur pointe vers "charge faible".

→ Comment charger la montre P. 16

→ Vérification de l'état de charge P. 14

\* Lorsque la montre n'est pas suffisamment chargée, la période entre deux réglages automatiques de l'heure est plus longue. N'oubliez pas de recharger régulièrement la montre.

\* Si le réglage du fuseau horaire ou le ajustement manuel de l'heure interviennent avant le réglage automatique de l'heure, celui-ci est omis et n'interviendra pas avant le lendemain

## À bord d'un avion (mode avion ( ✈ ))

### Mode avion ( ✈ )

Activez le mode avion ( ✈ ) lorsque la réception risque de perturber le fonctionnement d'autres appareils électroniques, à bord d'un avion par exemple.

En mode avion ( ✈ ), la réception des signaux GPS (réglage du fuseau horaire, ajustement manuel de l'heure et réglage automatique de l'heure) ne fonctionne pas.

< Mode avion ( ✈ ) >

L'aiguille de l'indicateur multifonction pointe vers ✈ .

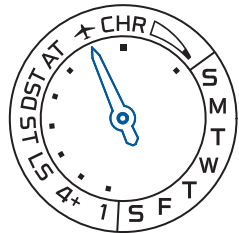

\* Lorsque le mode Avion ( ✈ ) est réinitialisé, l'aiguille de l'indicateur multifonction indique le jour de la semaine (ou le niveau de batterie).

### Passez en mode avion ( ✈ ).

#### 1 Tirez la couronne jusqu'au premier clic

L'aiguille des secondes se déplace pour afficher le fuseau horaire actuellement ajusté sur le sous-cadran.  
L'aiguille de l'indicateur multifonction indique le réglage actuel du DST (passage à l'heure d'été).



#### 2 Maintenez le bouton B enfoncé (pendant 3 secondes)

L'aiguille de l'indicateur multifonction affiche le mode Avion ( ✈ ). (5 secondes)  
Ensuite, elle indique le DST (passage à l'heure d'été).

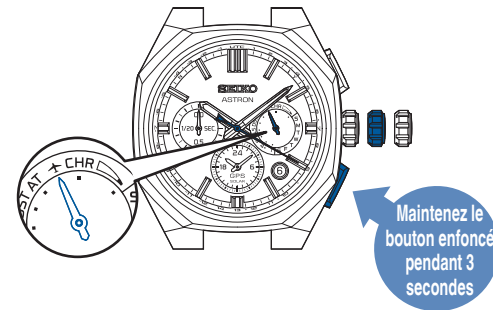

#### 3 Renfoncez la couronne

L'aiguille de l'indicateur multifonction revient à l'affichage du mode Avion ( ✈ ).

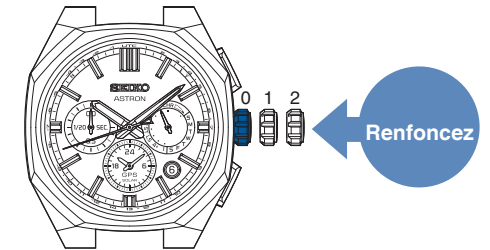

Lorsque la montre est réglée sur le mode Avion ( ✈ ), l'aiguille de l'indicateur multifonction n'indique pas le jour de la semaine.

\* Notez qu'en tournant la couronne après avoir effectué les étapes **1** et **2**, le fuseau horaire changera.  
→ Pour régler la montre à l'heure locale de destination d'un vol etc. (Réglage manuel du fuseau horaire) P. 25

### Désactivez le mode avion ( ✈ ).

Désactivez le mode avion lorsque vous débarquez de l'avion, etc.

S'il n'est pas désactivé, la montre ne pourra pas recevoir les signaux GPS.

Procédez aux opérations **1** à **3**.

L'étape **2** permettra de faire pointer l'aiguille de l'indicateur multifonctions sur « 4+ », indiquant que le mode Avion a été désactivé. (5 secondes)  
Ensuite, elle indique le DST (passage à l'heure d'été).

À l'étape **3**, l'aiguille de l'indicateur multifonction affichera le jour de la semaine et le mode Avion ( ✈ ) sera désactivé.

\* Si le niveau de batterie est faible, le jour de la semaine ne s'affiche pas et la montre affiche de nouveau un niveau de charge "faible".

## Seconde intercalaire (Fonction de réception automatique de la seconde intercalaire)

### ■ Seconde intercalaire

La seconde intercalaire sert à compenser les écarts entre le temps universel, déterminé par les horloges astronomiques, et le temps atomique international.

“1 seconde” peut être ajoutée (ou supprimée) une fois par an ou à plusieurs années d'intervalle.

### ■ Fonction de réception automatique de la seconde intercalaire

Une seconde intercalaire est automatiquement ajoutée par réception des “données de seconde intercalaire” provenant des signaux GPS lors de l'ajout de cette seconde intercalaire (à supprimer).

\* Les données de seconde intercalaire comprennent des informations sur l'ajout futur d'une seconde intercalaire et sur la seconde intercalaire actuelle.

### ■ Réception des données de seconde intercalaire

Réception des données de seconde intercalaire

Lorsque la réception du signal GPS (réglage automatique de l'heure, réglage manuel de l'heure ou réglage du fuseau horaire) est effectuée le 1er décembre et le 1er juin ou après, l'aiguille de l'indicateur multifonction sera positionnée comme indiqué sur l'illustration.

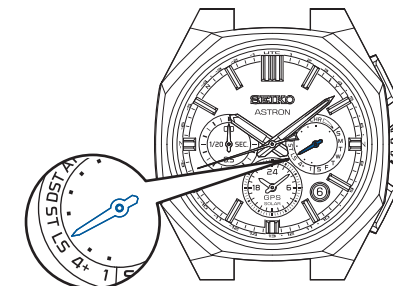

Lorsque la réception des données des secondes intercalaires est terminée, l'aiguille de l'indicateur multifonction revient à l'affichage du jour de la semaine (ou à l'affichage de l'état de charge). Utilisez la montre telle quelle.

\* La réception des données de seconde intercalaire intervient tous les six mois, indépendamment de la nécessité d'un éventuel ajout.

À la fin du réglage de l'heure (ajustement automatique de l'heure ou ajustement manuel de l'heure), il peut s'écouler jusqu'à 18 minutes jusqu'à ce que la réception des données de seconde intercalaire soit terminée.

Quand les signaux GPS sont reçus dans les conditions suivantes, la réception des données de seconde intercalaire est également lancée.

- Les signaux GPS n'ont pas été reçus depuis longtemps
- La réception des données de seconde intercalaire a échoué

Avec la réception des signaux GPS, la réception des données de seconde intercalaire sera à nouveau réalisée. Ceci se poursuivra jusqu'à ce que la réception des données de seconde intercalaire ait réussi. Confirmez le résultat (réussite ou échec) de la réception des données de seconde intercalaire.

→ Vérifiez que la réception des données de seconde intercalaire a réussi [P. 34](#)

## ■ Vérifiez que la réception des données de seconde intercalaire a réussi

Le résultat de la réception (réussite ou échec) des données de seconde intercalaire s'affiche pendant 5 secondes.

### 1 Appuyez sur le Bouton A une fois, puis relâchez-le

L'aiguille des secondes et l'aiguille de l'indicateur multifonction affichent le niveau de réception.



\* La montre passe en mode de réglage manuel de l'heure lorsque le bouton A est maintenu enfoncé.

### 2 Le résultat de la réception s'affiche

L'aiguille des secondes affiche le résultat de la réception GPS (ajustement de l'heure et du fuseau horaire).

L'aiguille de l'indicateur multifonction pointe vers « 1 » ou « 4+ » ce qui indique le "réglage de l'heure" ou le "réglage du fuseau horaire".

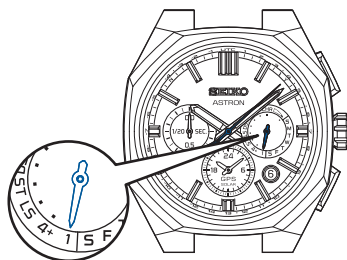

\* L'aiguille de l'indicateur pointe vers le « 4+ » une fois l'ajustement du fuseau horaire effectué.

Aiguille des secondes : Résultat de la réception (réussite / échec)

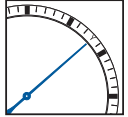
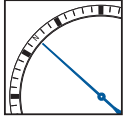
Résultat	Réussite	Échec
Affichage		
Position	Y: position 8 secondes	N: position 52 secondes

\* Au bout de 5 secondes, ou si vous avez appuyé sur le bouton B, la montre affiche à nouveau l'heure.

### 3 Appuyez sur le Bouton A puis relâchez-le pendant que le résultat de la réception s'affiche (pendant 5 secondes) au cours de l'étape 2.

L'aiguille des secondes affiche le résultat de la réception des données de seconde intercalaire (réussite ou échec).

L'aiguille de l'indicateur multifonction affiche "LEAP SEC." pour indiquer la réception des données des secondes intercalaires.

Aiguille des secondes

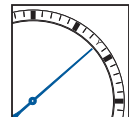
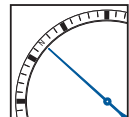

Aiguille des secondes : Résultat de la réception (réussite / échec)

Résultat	Réussite	Échec
Affichage		
Position	Y: position 8 secondes	N: position 52 secondes

\* Au bout de 5 secondes, ou si vous avez appuyé sur le bouton B, la montre affiche à nouveau l'heure.

### Si le résultat de la réception des données de seconde intercalaire est Y (réussite)

- La réception des données de seconde intercalaire a réussi. Utilisez la montre telle quelle.

### Si le résultat de la réception des données de seconde intercalaire est N (échec)

- La réception des données de seconde intercalaire, qui intervient à intervalles réguliers, n'a pas réussi. Ceci s'effectuera automatiquement à la prochaine réception des signaux GPS (ajustement automatique de l'heure, ajustement manuel de l'heure ou réglage du fuseau horaire). Utilisez la montre telle quelle.
- \* Les données de seconde intercalaire sont reçues le 1er décembre (ou après) et le 1er juin (ou après).
- \* Même si la réception des données de seconde intercalaire a échoué, l'heure reste correcte jusqu'à l'ajout (suppression) des données de seconde intercalaire.

Sortez à l'extérieur, là où la réception des signaux GPS est bonne, afin de recevoir les signaux GPS.

→ Endroit où la réception des signaux GPS est bonne/  
Endroit où la réception des signaux GPS est impossible P. 18

## Comment utiliser le chronomètre

### ■ Fonctions de base du chronomètre

- Le chronomètre peut mesurer et lire jusqu'à 23 heures, 59 minutes et 59,95 secondes par incréments de 1/20èmes de seconde.
- L'affichage se compose de quatre aiguilles.  
Après 24 heures, le chronomètre s'arrête et se remet à zéro.
- L'aiguille des 1/20èmes de seconde du chronomètre s'arrête en position 0 seconde après avoir fonctionné pendant une minute.  
En cas de fractionnement ou d'arrêt, les secondes sont affichées.

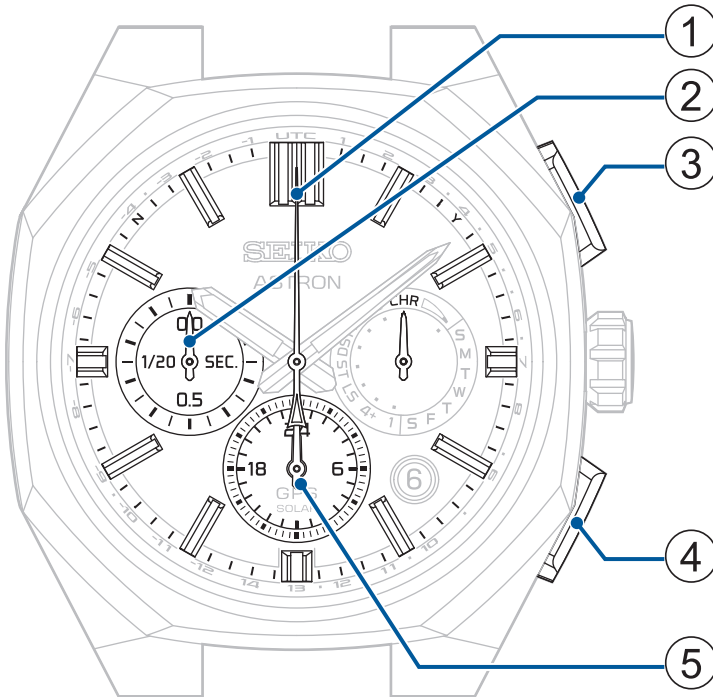

① Aiguille des secondes du chronomètre

② Aiguille des 1/20èmes de seconde du chronomètre

③ Bouton A

④ Bouton B

⑤ Aiguilles des heures et des minutes du chronomètre

## Activer le mode chronomètre

### 1 Tirez la couronne jusqu'au premier clic

L'aiguille des secondes se déplace pour afficher le fuseau horaire actuellement ajusté sur le sous-cadran.

L'aiguille de l'indicateur multifonction indique le réglage actuel du DST (passage à l'heure d'été).



### 2 Appuyez brièvement sur le bouton B

L'aiguille de l'indicateur multifonction affiche « CHR ».

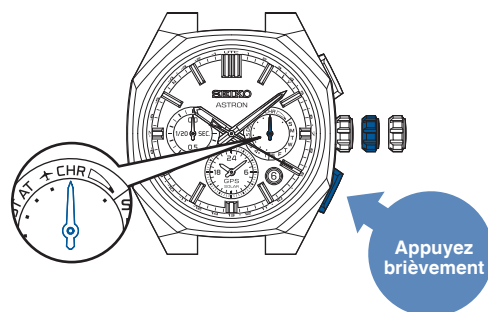

### 3 Renforcez la couronne

La montre passe en mode chronomètre.

Les aiguilles du chronomètre (1/20èmes de seconde, secondes, heures et minutes) reviennent en position 0 seconde.

\* L'aiguille des 1/20èmes secondes fait un tour.

L'aiguille de l'indicateur multifonction continue d'afficher « CHR ».

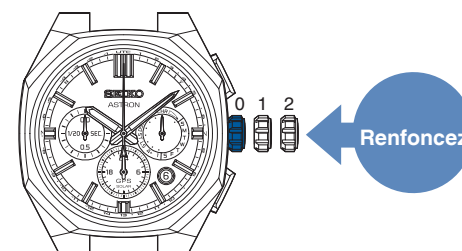

\* Commencez la mesure après que l'aiguille des 1/20èmes secondes et l'aiguille des secondes soient revenues à la position 0 seconde.

La mesure commence même si les aiguilles des heures et des minutes du chronomètre avancent rapidement.

## Désactiver le mode chronomètre

En tirant puis en repoussant la couronne, vous désactivez le mode chronomètre.

L'aiguille de l'indicateur multifonction revient à l'affichage du jour de la semaine.

\* Si le niveau de batterie est faible, le jour de la semaine ne s'affiche pas et la montre affiche de nouveau un niveau de charge "faible".

### Utilisation normale



### Lorsque le temps est mesuré en total cumulé

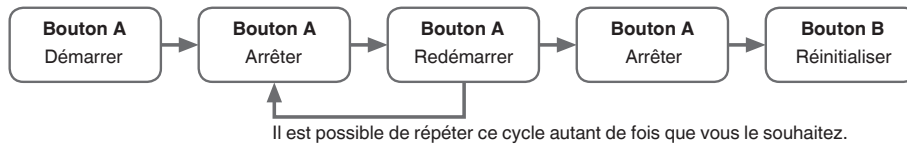

### Pour mesurer le temps intermédiaire

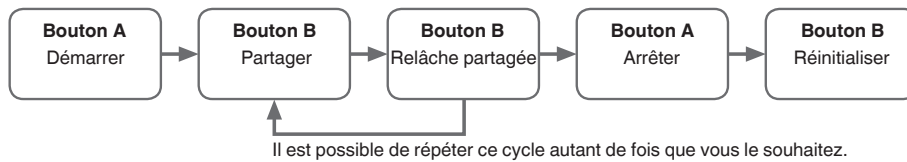

\* Lorsque le chronomètre est en mode "fractionné", la mesure s'arrête automatiquement lorsque le temps mesuré atteint 24 heures.

La division est réinitialisée et le chronomètre revient à 0 heure, 0 minute et 0 seconde.

### Lorsque vous chronométrez le temps pour deux personnes

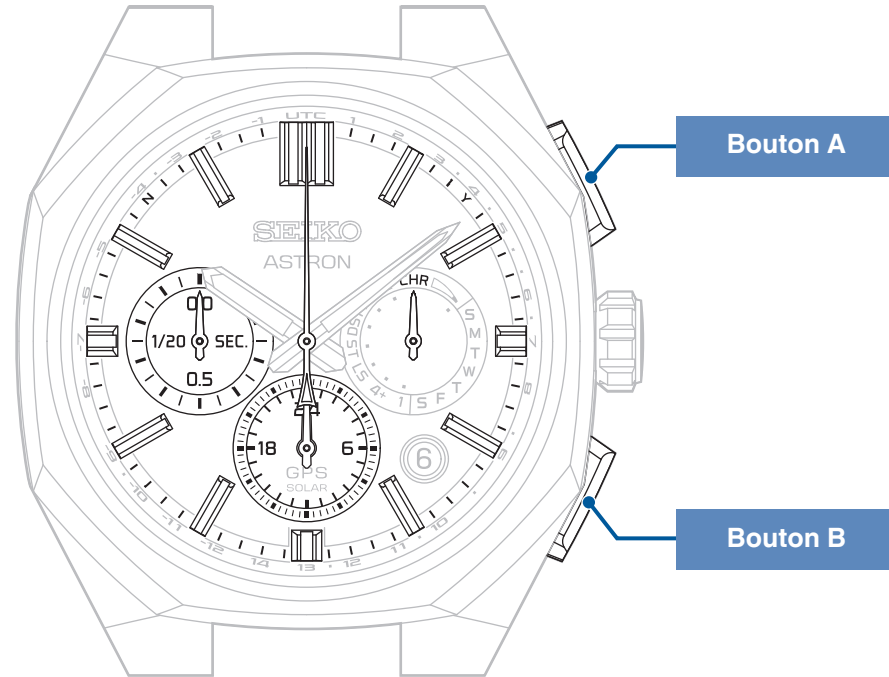
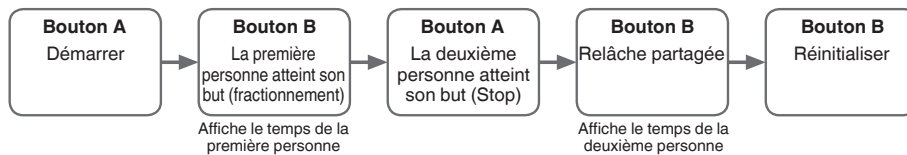

## ■ Remise à zéro du chronomètre

### ● Si les aiguilles du chronomètre bougent

- ① Appuyez sur le bouton A pour arrêter le chronomètre
- ② Appuyez sur le bouton B pour remettre le chronomètre à zéro

### ● Si les aiguilles du chronomètre sont arrêtées, les trois situations suivantes peuvent se produire.

#### [Arrêté en position arrêt]

- ① Appuyez sur le bouton B pour remettre le chronomètre à zéro

#### [La mesure du chronomètre est en cours et l'affichage fractionné est actif]

- ① Avancez rapidement les aiguilles du chronomètre à l'aide du bouton B, le chronomètre sera alors en position mesure.
- ② Appuyez sur le bouton A pour arrêter le chronomètre
- ③ Appuyez sur le bouton B pour remettre le chronomètre à zéro

#### [Position arrêt avec affichage fractionné]

- ① Avancez rapidement les aiguilles du chronomètre à l'aide du bouton B pour arrêter le chronomètre.
- ② Appuyez sur le bouton B pour remettre le chronomètre à zéro

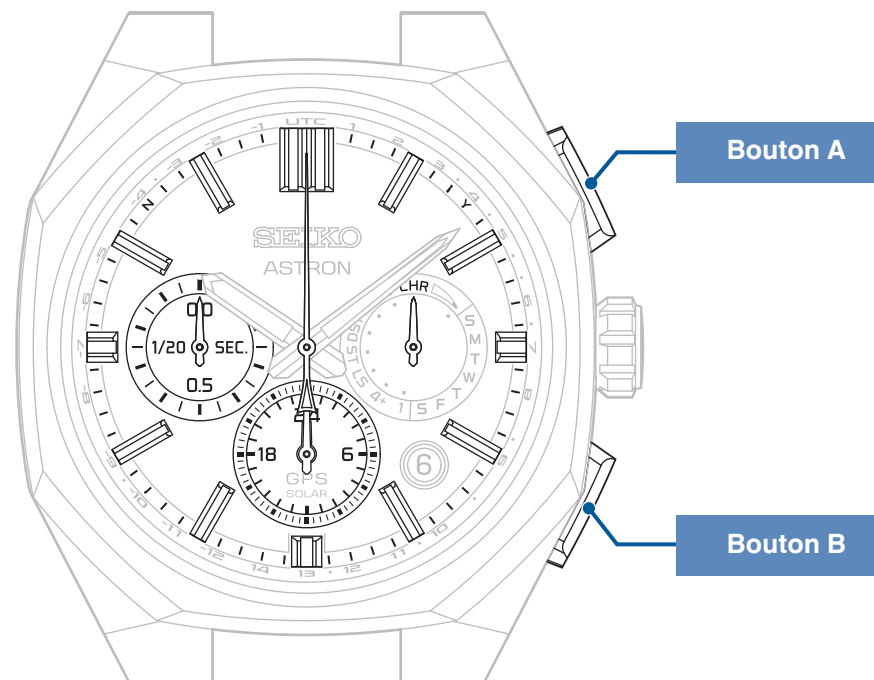

## Mouvement de l'aiguille des secondes et état de la montre (Fonction d'avertissement d'autonomie faible)

Le mouvement de l'aiguille des secondes indique l'état de la montre (fonctions opérationnelles).

### ■ Le mouvement à intervalles de 2 secondes et le mouvement à intervalles de 5 secondes sont initiés

Lorsque la réserve d'énergie de la montre s'amenuise, la fonction d'avertissement d'autonomie faible se déclenche.

Lorsque la réserve d'énergie de la montre s'amenuise, rechargez la montre en l'exposant à la lumière. → Comment charger la montre P. 16

\* Lorsque la fonction d'avertissement d'autonomie faible s'est déclenchée, la montre ne fonctionne pas même si les boutons et la couronne sont actionnés.

(Il ne s'agit pas là d'un dysfonctionnement)

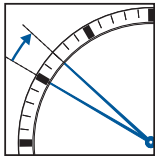
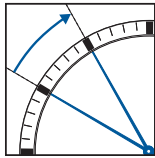
	Mouvement à intervalles de 2 secondes	Mouvement à intervalles de 5 secondes
Statut	L'aiguille des secondes se déplace à intervalles de 2 secondes. 	L'aiguille des secondes se déplace à intervalles de 5 secondes. 
Restriction au niveau des fonctions / de l'affichage	<ul style="list-style-type: none"> <li>La réception n'est pas initiée même si la fonction de réception de signaux GPS est activée.</li> <li>Le réglage automatique de l'heure ne fonctionne pas.</li> <li>La fonction chronomètre ne fonctionne pas.</li> </ul>	<ul style="list-style-type: none"> <li>L'aiguille des heures, l'aiguille des minutes, la date et le sous-cadran s'arrêtent.</li> <li>La réception n'est pas initiée même si la fonction de réception de signaux GPS est activée.</li> <li>Le réglage automatique de l'heure ne fonctionne pas.</li> <li>La fonction chronomètre ne fonctionne pas.</li> </ul>
Solution	<ol style="list-style-type: none"> <li>Commencez par charger la montre en l'exposant à la lumière jusqu'à ce que l'aiguille des secondes se déplace à intervalles d'1 seconde. → Comment charger la montre P. 16</li> <li>Rechargez la montre jusqu'à ce que l'aiguille du multi-indicateur revienne à l'affichage du jour de la semaine à partir de l'affichage de l'état de charge "faible". (Si le niveau de batterie est "faible", la montre ne peut pas recevoir les signaux GPS). Lorsque l'aiguille revient à l'affichage du jour de la semaine, le niveau de charge indique "charge moyenne" ou "charge pleine". → Vérification de l'état de charge P. 14</li> </ol>	<ol style="list-style-type: none"> <li>Continuez à recharger la montre jusqu'à ce que l'aiguille du multi-indicateur revienne à l'affichage du jour de la semaine à partir de l'affichage de l'état de charge "faible". → Vérification de l'état de charge P. 14</li> <li>Régalez le fuseau horaire pour régler l'heure. → Comment régler le fuseau horaire P. 22</li> </ol>

### ■ L'aiguille des secondes s'arrête sur la position 15 secondes / position 45 secondes (fonction économie d'énergie)

La fonction économie d'énergie se déclenche lorsque la montre n'est pas exposée à la lumière pendant une période prolongée.

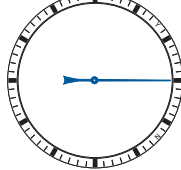
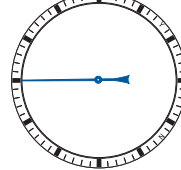
	Économie d'énergie 1	Économie d'énergie 2
Statut	L'aiguille des secondes s'arrête sur la position 15 secondes. 	L'aiguille des secondes s'arrête sur la position 45 secondes. 
Restriction au niveau des fonctions / de l'affichage	<ul style="list-style-type: none"> <li>L'aiguille des heures, l'aiguille des minutes, la date et le sous-cadran s'arrêtent.</li> <li>Le réglage automatique de l'heure n'est pas effectué.</li> </ul>	<ul style="list-style-type: none"> <li>L'aiguille des heures et des minutes, la date et le sous-cadran s'arrêtent. (La date affiche « 1 », et le sous-cadran se réinitialise à 12:00 AM (matin))</li> <li>La réception n'est pas initiée même si la fonction de réception de signaux GPS est activée.</li> <li>Le réglage automatique de l'heure n'est pas effectué.</li> <li>L'aiguille de l'indicateur multifonction pointe vers "charge faible".</li> <li>La fonction chronomètre ne fonctionne pas.</li> </ul>
Cause	Quand la montre ne peut être exposée à une source lumineuse adéquate pendant 72 heures ou plus.	Lorsque la montre reste insuffisamment chargée pendant une période prolongée.
Solution	<ul style="list-style-type: none"> <li>Lorsque la montre est exposée à une source lumineuse adéquate pendant plus de 5 secondes, ou si un bouton est actionné, l'heure locale s'affiche à nouveau après un mouvement rapide de l'aiguille des secondes.</li> </ul>	<ol style="list-style-type: none"> <li>Rechargez la montre jusqu'à ce que l'aiguille du multi-indicateur revienne à l'affichage du jour de la semaine à partir de l'affichage de l'état de charge "faible". → Vérification de l'état de charge P. 14</li> <li>Régalez la position initiale de chaque aiguille. → Réglage de la position initiale du sous-cadran, de l'aiguille des 1/20èmes de seconde du chronomètre, de l'aiguille de l'indicateur multifonction, de la date et des aiguilles des heures/minutes P. 53</li> <li>Régalez le fuseau horaire pour régler l'heure. → Comment régler le fuseau horaire P. 22</li> </ol>

#### Économie d'énergie 2

\* Pendant la charge de la montre, l'aiguille des secondes avance à intervalles de 5 secondes. Les boutons ne peuvent pas être actionnés lorsque l'aiguille des secondes fonctionne à intervalles de 5 secondes.

\* Si le mode "Économie d'énergie 2" est prolongé, l'énergie accumulée diminue et les informations enregistrées relatives à l'heure seront perdues.

### Entretien quotidien

#### ● Cette montre doit être entretenue avec soin au quotidien

- Ne passez pas la montre sous l'eau lorsque sa couronne est déverrouillée.
- Essayez les traces d'humidité, de transpiration et de souillures à l'aide d'un chiffon doux.
- Si la montre a été exposée à l'eau de mer, n'oubliez pas de la rincer à l'eau claire et de la sécher soigneusement.  
Ne passez pas la montre directement sous le robinet d'eau courante. Mettez d'abord un peu d'eau dans un bol, puis plongez-y la montre pour la laver.

\* Si votre montre n'est pas spécifiée étanche, ne la passez pas sous l'eau.  
→ Performances et numéro de calibre / boîtier P. 40  
→ Performance d'étanchéité P. 40

#### ● Tournez régulièrement la couronne

- Tournez régulièrement la couronne pour éviter la corrosion.

#### ● Appuyer sur le bouton de temps en temps

- Appuyer sur le bouton de temps en temps pour prévenir la corrosion de celui-ci.

### Performances et numéro de calibre / boîtier

Les performances de la montre ainsi que le calibre sont indiqués sur le fond du boîtier.

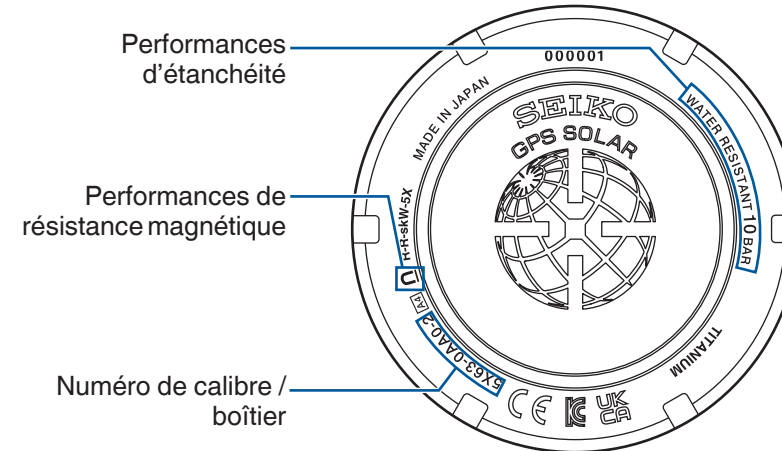

#### • Performances d'étanchéité

Reportez-vous à la P. 40

#### • Numéro de calibre / boîtier

Numéro utilisé pour identifier le type de montre

\* L'illustration ci-dessus est fournie à titre d'exemple et peut par conséquent être différente de celle de votre montre.

#### • Performances de résistance magnétique

Reportez-vous à la P. 41

### Performance d'étanchéité

Avant d'utiliser votre montre, vérifiez son niveau d'étanchéité en vous reportant au tableau ci-dessous.

Indication au dos du boîtier	Performances d'étanchéité	Conditions d'utilisation
WATER RESISTANT 10(20)BAR	Étanche dans le cadre d'une utilisation quotidienne à une pression de 10 (20) bars.	Vous pouvez utiliser cette montre pour vous baigner ou pratiquer d'autres sports aquatiques. La montre convient pour la plongée sans bouteille.

## Résistance magnétique

**Lorsqu'elle est affectée par le magnétisme environnant, une montre peut temporairement avancer ou retarder ou cesser de fonctionner.**

\* Cette montre va automatiquement ajuster la position des aiguilles si l'heure devient incorrecte du fait du magnétisme, via la fonction d'alignement automatique de la position des aiguilles.

(P. 52)

La résistance magnétique de cette montre est conforme à la norme ISO relative aux

### ⚠ MISE EN GARDE

La montre ne doit pas être approchée à moins de 5 cm d'objets magnétiques.

Si la montre devient aimantée et que sa précision se détériore dans une mesure dépassant les proportions spécifiées dans des conditions normales d'utilisation, il est nécessaire de la démagnétiser. Dans ce cas, la démagnétisation et le réajustement de la précision vous seront facturés, même si cela se produit pendant la période de garantie.

### Pourquoi une montre est affectée par le magnétisme

Son moteur intégré est pourvu d'un aimant, qui peut être influencé par un champ magnétique externe puissant.

### Exemples de produits magnétiques courants susceptibles d'affecter les montres

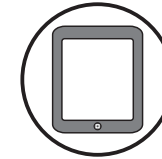
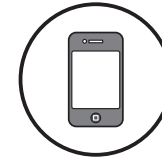

Smartphone, téléphone portable, terminal de tablette (haut-parleur, aimant de couvercle)

Adaptateur CA

Sac (à fermoir magnétique)

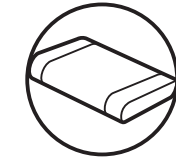
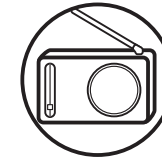
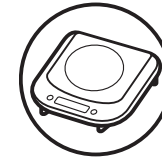

Rasoir alimenté par un courant alternatif

Appareil de cuisson magnétique

Radio portable (haut-parleur)

Collier magnétique

Oreiller magnétique

## Bracelet

Le bracelet est en contact direct avec la peau et se salit sous l'effet de la transpiration et de la poussière. Ainsi, un entretien insuffisant peut dégrader le bracelet, provoquer une irritation cutanée ou colorer le rebord de vos manches.

Pour prolonger la durée d'utilisation de votre montre, il convient donc de veiller à la propreté du bracelet.

### ● Bracelet métallique

- Un contact prolongé avec l'humidité, la transpiration ou des souillures peut entraîner la formation de rouille, même sur un bracelet inoxydable.
- Le manque d'entretien peut provoquer des rougeurs ou entraîner l'apparition de taches jaunes ou dorées sur les bords des manches de vos chemises.
- Essuyez immédiatement les traces d'humidité, de transpiration ou les souillures à l'aide d'un chiffon doux.
- Pour nettoyer les souillures autour des joints du bracelet, essuyez-la à l'eau et brossez-la ensuite avec une brosse à dents douce.  
(Évitez de mouiller le corps de la montre en l'enveloppant dans du plastique, etc.) Nettoyez-le avec un chiffon doux.
- Comme certains bracelets en titane utilisent des arpillons en acier inoxydable extrêmement résistant, une formation de rouille est possible.
- Si la rouille progresse, les arpillons risquent de se déloger ou de tomber, et le boîtier peut se détacher du bracelet, ou le fermoir peut ne pas s'ouvrir.
- Si un arpillon se déloge, vous risquez de vous blesser. Dans ce cas, arrêtez de porter la montre et faites-la réparer.

### ● Bracelet en cuir

- Sous l'effet de l'humidité, de la transpiration et de l'exposition directe aux rayons du soleil, les bracelets en cuir ont tendance à se décolorer et s'abîmer.
- Essuyez les traces d'humidité et de transpiration aussi rapidement que possible à l'aide d'un chiffon sec.
- La montre ne doit pas être exposée directement au soleil pendant une période prolongée.
- Prenez particulièrement soin d'un bracelet de couleur claire car les salissures y seront plus visibles.
- Évitez de porter un bracelet en cuir autre que les bracelets Aqua Free lorsque vous vous baignez, lorsque vous nagez, ou lorsque vous travaillez au contact de l'eau, même si la montre elle-même est étanche pour utilisation quotidienne (étanche à 10 bars/20 bars).

### ● Bracelet en polyuréthane

- Un bracelet en polyuréthane est sensible à la décoloration due à la lumière et peut être détérioré par des solvants ou par l'humidité atmosphérique.
- Les bracelets translucides, blancs ou de couleur pâle en particulier ont tendance à absorber les autres couleurs, entraînant l'apparition de taches ou une décoloration.
- Lavez-les à l'eau avant de les essuyer avec un chiffon sec.  
(Évitez de mouiller le corps de la montre en l'enveloppant dans du plastique, etc.)
- Si le bracelet se rigidifie, faites-le remplacer. Si vous continuez à le porter en l'état, le bracelet peut se fissurer et devenir friable.

### ● Bracelet en silicone

- En raison des caractéristiques du matériau, le bracelet se salit facilement et peut présenter des taches ou une décoloration au fil du temps.  
Enlevez les salissures à l'aide d'un chiffon humide ou d'une lingette.
- Contrairement aux bracelets constitués d'autres matériaux, des fissures peuvent entraîner une cassure du bracelet. Veillez à ne pas endommager le bracelet avec un outil tranchant.

Remarques sur les irritations cutanées et les allergies	Les irritations cutanées au contact du bracelet peuvent avoir de multiples causes, notamment une allergie aux métaux ou aux cuirs, ou une réaction cutanée à la friction par la poussière ou le bracelet.
Remarques sur la longueur du bracelet	Le bracelet doit être suffisamment lâche pour ne pas coller au poignet et permettre une bonne circulation de l'air. Vous devez pouvoir passer un doigt entre la montre et votre poignet.



## Comment utiliser un fermoir triple réglable avec bouton-poussoir

Certains bracelets sont munis d'un fermoir à réglage facile permettant un réglage précis de la longueur du bracelet.

Si le fermoir de la montre que vous avez achetée est le suivant, reportez-vous aux instructions suivantes.

\* Le bracelet peut être rallongé jusqu'à environ 5 mm. Ceci est utile lorsque vous sentez que le bracelet est trop serré ou que celui-ci est inconfortable pour une raison quelconque.

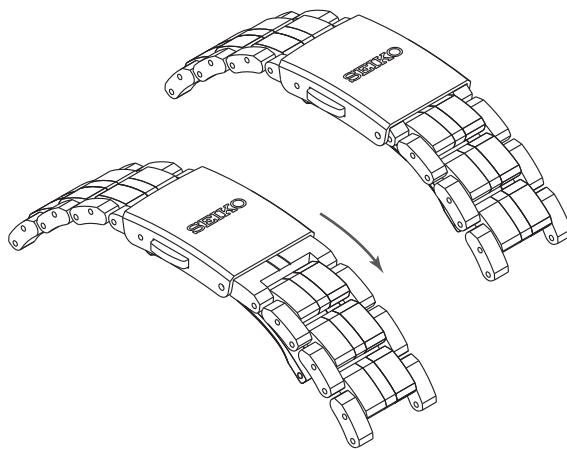

### ● Comment porter le bracelet (ouverture et fermeture du fermoir)

1 Appuyez légèrement sur les boutons poussoirs pour ouvrir le fermoir.

\* Notez que lorsque vous appuyez trop fort (enfoncez avec excès) sur les boutons poussoirs, vous actionnez le dispositif de réglage intelligent, ce qui entraîne l'allongement du bracelet.

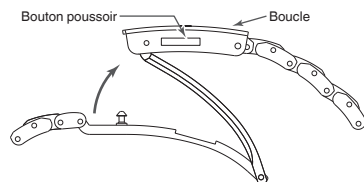

2 Fixez le fermoir en appuyant sur le cadre de la boucle.

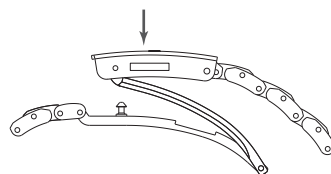

### ● Comment régler la longueur du bracelet

1 Vous pouvez allonger le bracelet d'environ 5 mm (2 niveaux) en appuyant fermement sur les boutons poussoir situés sur les deux côtés pour actionner le dispositif de réglage intelligent.

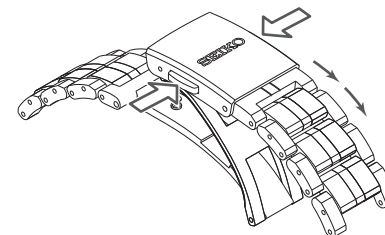

2 Fixez le fermoir en appuyant sur le cadre de la boucle.

\* Même lorsque le fermoir est fermé, vous pouvez toujours raccourcir la longueur du bracelet allongé en utilisant le dispositif de réglage intelligent.

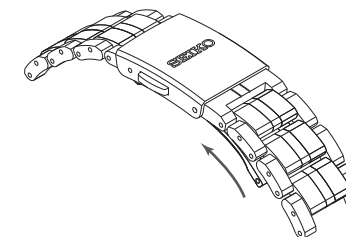

\* Les illustrations ci-dessus sont fournies à titre d'exemple. Certains détails peuvent différer selon le modèle.

## Comment utiliser le fermoir à boucle déployante ajustable

Certains bracelets sont dotés d'un fermoir à boucle déployante ajustable.

Si le fermoir de la montre que vous avez achetée est le suivant, reportez-vous aux instructions suivantes.

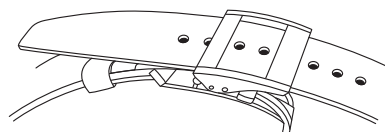

### ● Comment fixer la montre au poignet et la retirer

- 1 En appuyant sur les boutons poussoirs des deux côtés du rabat, tirez le bracelet hors de la bride mobile et fixe, puis ouvrez le fermoir.

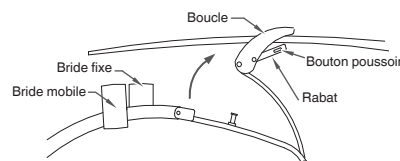

- 2 Insérez le bout du bracelet entre la bride amovible et la bride fixe, et fixez le fermoir en appuyant sur le cadre de la boucle.

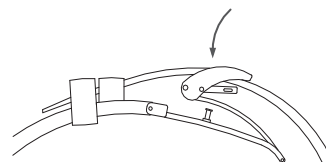

### ● Comment régler la longueur du bracelet

- 1 En appuyant sur les boutons poussoirs des deux côtés du rabat, tirez le bracelet hors de la bride mobile et fixe, puis ouvrez le fermoir.

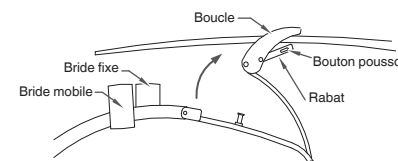

- 2 Appuyez à nouveau sur les boutons poussoirs pour libérer le rabat.

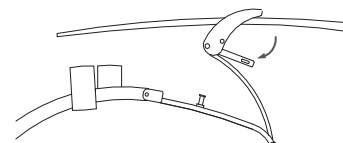

- 3 Sortez l'ardillon du trou d'ajustement du bracelet. Faites glisser le bracelet pour ajuster sa longueur et recherchez le trou approprié pour y introduire l'ardillon.

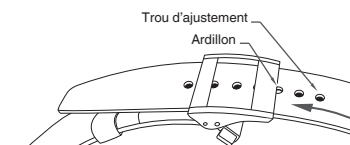

- 4 Fermez le rabat.

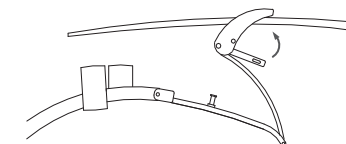

\* Les illustrations ci-dessus sont fournies à titre d'exemple. Certains détails peuvent différer selon le modèle.

## Comment utiliser un fermoir à boucle déployante ajustable (bracelet à extrémité courbée)

Les élastiques et certains bracelets en cuir sont munis d'un fermoir à boucle déployante ajustable (bracelet à extrémité courbée) doté d'un élastique dont l'extrémité est courbée vers le bas comme sur la figure.

Si le fermoir de la montre que vous avez achetée est le suivant, reportez-vous aux instructions suivantes.

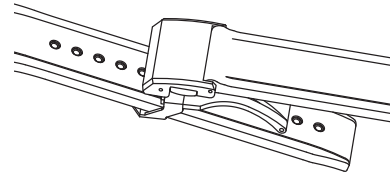

### ● Comment fixer la montre au poignet et la retirer

1 Ouvrez le fermoir et tirez vers le haut en appuyant sur les boutons poussoirs des deux côtés de la boucle.

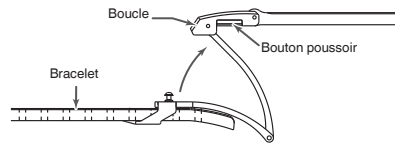

2 Comment fixer le fermoir en appuyant sur la structure de la boucle.

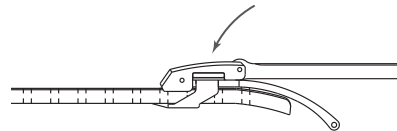

### ● Comment régler la longueur du bracelet

1 Ouvrez le fermoir du bracelet en appuyant sur les boutons des deux côtés du fermoir.

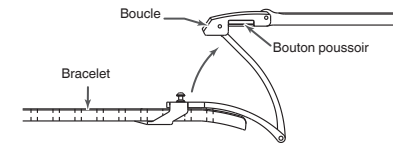

3 Glissez le bracelet vers la droite et vers la gauche et à une longueur appropriée, poussez les goupilles fermement dans les trous d'ajustement dans ces 2 endroits.

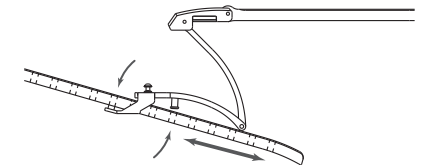

2 Sortez les ardillons du trou d'ajustement du bracelet aux deux emplacements.

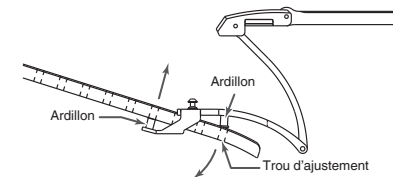

\* Les illustrations ci-dessus sont fournies à titre d'exemple. Certains détails peuvent différer selon le modèle.

## Comment utiliser le système de changement rapide (système de fixation/détachement facile du bracelet par bouton)

Certains modèles sont équipés d'un mécanisme permettant de fixer et de retirer facilement le bracelet par simple pression sur un bouton, comme illustré sur le schéma.

Si l'arrière de votre montre ressemble au schéma, veuillez vous référer aux instructions d'utilisation ci-dessous.

**Vous pouvez remplacer le bracelet s'il s'agit d'un bracelet d'origine compatible avec le système de changement rapide.**

\* Le schéma est fourni à titre d'exemple et peut différer des spécifications de votre montre.

\* Lors de la mise en place ou du retrait du bracelet, ne tirez pas trop fort, cela risquerait de l'endommager. Procédez avec précaution.

\* La manipulation répétée du bracelet peut entraîner une légère usure.

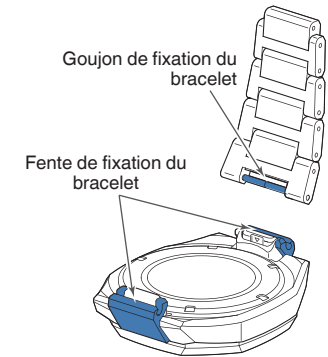
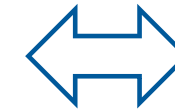
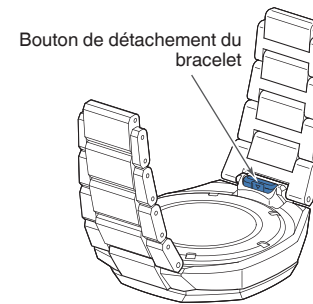

### ● Retrait du bracelet

- 1 Tirez le bracelet dans le sens de la flèche indiquée sur le schéma tout en maintenant le bouton enfoncé. Répétez l'opération de l'autre côté pour retirer le bracelet du boîtier de la montre.

\* Ne tirez pas trop fort, cela risquerait de l'endommager.

Si le retrait est difficile, appuyez fermement sur le bouton jusqu'à ce qu'il soit complètement enfoncé.

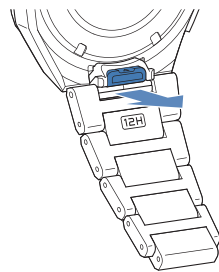

### ● Fixation du bracelet

- 1 Vérifiez que le repère de position 12 heures au dos du bracelet est aligné avec le côté 12 heures du boîtier de la montre, et alignez la fente de fixation du bracelet avec la goupille de fixation comme indiqué sur le schéma.

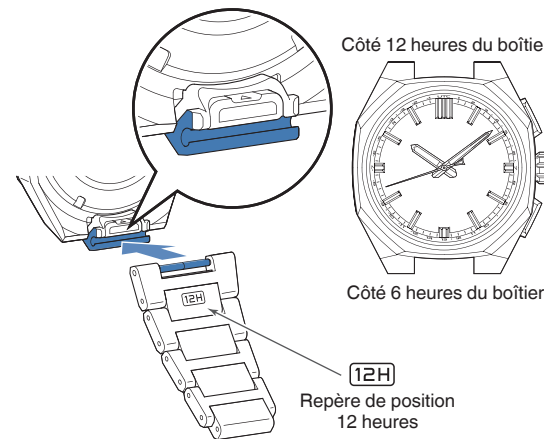

- 2 Poussez le bracelet jusqu'à entendre un « clic » et vérifiez qu'il est bien fixé au boîtier de la montre. Répétez l'opération de l'autre côté pour fixer le bracelet.

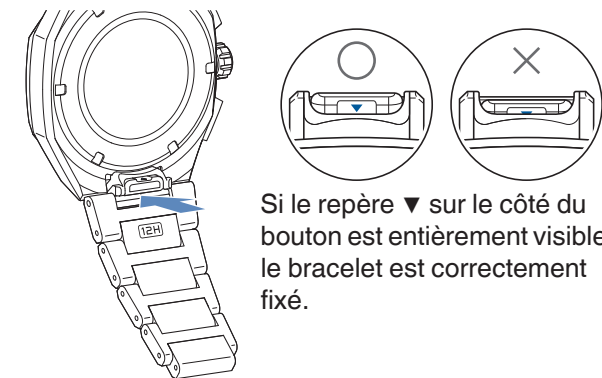

Si le repère ▼ sur le côté du bouton est entièrement visible, le bracelet est correctement fixé.

\* Si vous ne fixez pas le bracelet correctement, il risque de se détacher et la montre de tomber.

## Lumibrite

### Si votre montre contient du Lumibrite

Lumibrite est un revêtement qui absorbe rapidement l'énergie lumineuse naturelle et artificielle, l'emmagasine et la restitue dans l'obscurité. Par exemple, à la suite d'une exposition pendant une dizaine de minutes à une lumière de plus de 500 lux, Lumibrite peut émettre de la lumière pendant 3 à 5 heures. Il est toutefois important de noter que Lumibrite n'émet que la lumière qu'il a emmagasinée et que le niveau de luminosité diminue dans le temps. La durée d'émission de lumière dépend aussi de facteurs tels que la luminosité de l'endroit où la montre a été exposée à la lumière et de la distance entre la source lumineuse et la montre.

\* En général, le passage d'un endroit clair à un endroit sombre nécessite un certain temps d'adaptation pour l'œil humain, ce qui rend les objets difficiles à voir dans un premier temps. (Adaptation sombre)

\* Lumibrite est un revêtement lumineux qui stocke et émet de la lumière, celle-ci étant inoffensive pour la santé humaine et l'environnement. Ce revêtement ne contient pas de matériaux toxiques tels que des substances radioactives.

### <Niveaux de luminosité>

Condition de luminosité		Éclairage
Lumière du soleil	Beau temps	100 000 lux
	Temps nuageux	10 000 lux
Intérieur (près de la fenêtre, pendant le jour)	Beau temps	Plus de 3 000 lux
	Temps nuageux	1 000 à 3 000 lux
	Temps pluvieux	Moins de 1 000 lux
Appareil d'éclairage (lampe fluorescente lumière du jour de 40 watts)	Distance de la montre : 1 m	1 000 lux
	Distance de la montre : 3 m	500 lux (Éclairage intérieur moyen)
	Distance de la montre : 4 m	250 lux

## Source d'alimentation

Cette montre est équipée d'une pile secondaire spéciale, différente des piles ordinaires. Contrairement aux piles classiques à oxyde d'argent, la pile secondaire ne doit pas être remplacée périodiquement.

La capacité ou l'efficacité d'une recharge peut diminuer progressivement en raison d'une utilisation prolongée ou de l'environnement d'utilisation.

Par ailleurs, une utilisation prolongée est susceptible de réduire la durée de la recharge en raison de l'usure, de l'encrassement, de la dégradation du graissage des pièces mécaniques etc. Si les performances de votre montre diminuent, demandez sa révision.

### ⚠ AVERTISSEMENT

#### Remarques sur le remplacement de la pile secondaire

- Ne retirez jamais la pile secondaire de la montre.  
Le remplacement de la pile secondaire exige des connaissances et un savoir-faire professionnels. Veuillez-vous adresser au détaillant chez qui la montre a été achetée pour plus d'informations sur le remplacement de la pile secondaire.
- L'installation d'une pile à oxyde d'argent ordinaire peut générer de la chaleur susceptible de provoquer une explosion ou une combustion.

\* Fonction de prévention contre les surcharges

Lorsque la pile secondaire est entièrement chargée, la fonction de prévention contre les surcharges s'active automatiquement pour éviter une saturation.

Vous n'avez donc pas à vous inquiéter d'une éventuelle surcharge de la pile secondaire, même si vous dépassez la « durée nécessaire pour une charge complète de la montre ».

\* Reportez-vous à « Durée standard de la charge » P. 16, pour vérifier le temps nécessaire pour charger complètement la pile.

### ⚠ AVERTISSEMENT

#### Remarques sur la charge de la montre

- Pour charger la montre, évitez les endroits à proximité d'une source de lumière vive (projecteurs de photographe, spots ou ampoules à incandescence) pour éviter toute surchauffe susceptible d'endommager les composants internes.
- Pour charger la montre par exposition à la lumière directe du soleil, évitez les endroits où la température est susceptible de monter fortement, tels que le tableau de bord d'une voiture.
- Conservez toujours la montre à une température inférieure à 60 °C.

\* Si la montre n'a pas été chargée depuis longtemps

Si la montre n'a pas été chargée pendant une longue période, elle sera complètement déchargée et ne pourra plus être rechargée. Dans ce cas, adressez-vous au détaillant chez qui la montre a été achetée.

## Service après-vente

### ● Remarques sur la garantie et les réparations

- Pour toute réparation ou révision, contactez le détaillant chez qui la montre a été achetée ou le Centre de service client.
- Pendant la période de garantie, présentez le certificat de garantie pour bénéficier des services de réparation.
- Les éléments couverts par la garantie sont indiqués dans le certificat. Lisez-le attentivement et conservez-le.
- Pour les services de réparation après expiration de la période de garantie, si les fonctions de la montre peuvent être rétablies par nos travaux de réparation, nous les effectuerons à votre requête et moyennant facturation.

### ● Remplacement par des pièces fonctionnelles

- Habituellement, la période de garantie des pièces de rechange de cette montre est de 7 ans. Les pièces de rechange sont les pièces utilisées lors des réparations nécessaires pour que la montre puisse continuer d'indiquer l'heure.
- N'oubliez pas qu'en cas d'indisponibilité, les pièces de rechange peuvent être remplacées par d'autres produits dont l'apparence peut être légèrement différente de celle des originaux.

### ● Contrôle et ajustement nécessitant un démontage et un nettoyage (Révision)

- Il est recommandé de procéder à un contrôle et un réglage périodiques par démontage et nettoyage (révision) tous les 3 à 4 ans environ, afin que la montre maintienne ses performances optimales pour longtemps. Selon les conditions d'utilisation, les parties mécaniques de votre montre peuvent être moins bien lubrifiées ; une contamination de l'huile peut entraîner une abrasion des pièces, ce qui peut en fin de compte provoquer un arrêt de la montre. Étant donné que des pièces telles que le joint peuvent se détériorer, les performances d'étanchéité peuvent diminuer suite à l'infiltration d'humidité et de transpiration. Veuillez contacter le détaillant chez qui la montre a été achetée, pour faire procéder à un contrôle et à un réglage par démontage et nettoyage (révision). Pour tout remplacement, exigez des PIÈCES D'ORIGINE SEIKO. Lorsque vous demandez un contrôle et un réglage par démontage et nettoyage (révision), assurez-vous que le joint et la barrette à ressort seront également remplacés par des pièces neuves.
- La révision de votre montre (impliquant un démontage et un nettoyage) peut nécessiter le remplacement de son mécanisme de transmission du mouvement.

## Réception impossible des signaux GPS



### ■ Points à vérifier

Si la réception de signaux GPS ne démarre pas ou si l'opération de réception ne donne aucun résultat, tentez les solutions suivantes.

### ● La réception ne démarre pas même si la fonction de réception de signaux GPS est activée (réglage du fuseau horaire / ajustement manuel de l'heure).

- Vérifiez la position de l'aiguille de l'indicateur multifonction.

### ✗ Réception non autorisée

Affichage de l'indicateur multifonction	Etat de charge	
	Faible	Mode avion ( ✈ )
Affichage		
Solution	Exposez la montre à la lumière et rechargez la montre jusqu'à ce que l'aiguille revienne à l'affichage du jour de la semaine à partir de l'affichage de l'état de charge "faible". → Comment charger la montre P. 16 → Vérification de l'état de charge P. 14	Désactivez le mode avion ( ✈ ). → Désactivez le mode avion ( ✈ ). P. 32

### ● La réception est impossible même si la fonction de réception de signaux GPS est activée (réglage du fuseau horaire / ajustement manuel de l'heure). (Le résultat de la réception indiqué est "N".)

- Rendez-vous dans un endroit offrant une bonne réception des signaux GPS.  
→ Endroit où la réception des signaux GPS est bonne/Endroit où la réception des signaux GPS est impossible P. 18

### ● L'aiguille des secondes s'arrête en position 45 secondes avant la fin de la réception (La montre passe en mode Economie d'énergie 2)

- Si la réception des signaux GPS intervient à une température basse (inférieure ou égale à 0 °C) dans un état où la capacité et / ou l'efficacité de charge sont amoindris, la réception s'arrête et la montre est susceptible de passer en mode Economie d'énergie 2.

La réception de signaux GPS consomme beaucoup d'énergie. N'oubliez pas de recharger la montre en l'exposant régulièrement à la lumière. → Comment charger la montre P. 16  
Si cette situation se reproduit souvent, consultez le détaillant chez qui la montre a été achetée.

## Réglez l'heure lorsque la montre n'est pas en mesure de recevoir des signaux GPS (Ajustement manuel de l'heure)

### ■ Ajustement manuel de l'heure

Si les « Points à vérifier » ne permettent pas de résoudre le problème, ou que la montre avance ou retarde alors qu'elle ne peut pas recevoir les signaux GPS en continu, réglez l'heure manuellement.

## ■ Comment régler manuellement l'heure

- Quand vous utilisez à nouveau la montre dans une situation où elle peut recevoir des signaux GPS, servez-vous de ces derniers pour régler l'heure.
- Au réglage de l'heure, la date est également ajustée.

### 1 Tirez la couronne jusqu'au second clic

L'aiguille des secondes se déplace pour afficher le compteur du fuseau horaire actuellement défini.



### 2 Maintenez le bouton B enfoncé (6 secondes) jusqu'à ce que l'aiguille des secondes atteigne la position 0, puis relâchez-le

\* Même si l'aiguille des secondes atteint la position 36 secondes, 3 secondes après l'appui sur le bouton B, maintenez-le enfoncé.

L'aiguille des secondes se déplace et s'arrête en position 0 seconde.

La montre passe en mode de ajustement manuel de l'heure.

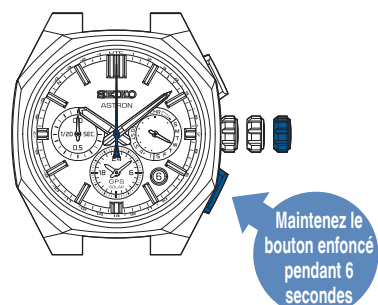

\* Quand la montre passe en mode de ajustement manuel de l'heure, le résultat affiché est « N » puisque les données des résultats de réception sont perdues.

### 3 Tournez la couronne pour régler l'heure

Tournez la couronne dans le sens horaire pour faire avancer l'heure

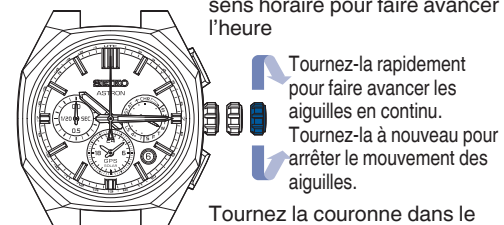

Tournez la couronne dans le sens antihoraire pour faire reculer l'heure.

\* La rotation s'arrête automatiquement après un tour de cadran (12 heures) continu.

Tournez la couronne pour poursuivre le réglage.

\* La date change à 0:00 AM (minuit). Réglez l'heure en tenant compte de la distinction AM (matin) et PM (après-midi).

### 4 Renforcez la couronne (simultanément à un top horaire officiel)

L'opération est terminée.

La montre reprend son mouvement régulier.

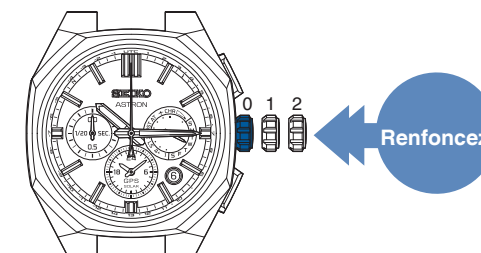

\* De plus, le compteur est ajusté en fonction de l'heure corrigée.

\* Même en l'absence de réception de signaux GPS, la montre peut être utilisée avec la même précision qu'une montre à quartz classique. (avec gain / perte de  $\pm 15$  secondes par mois en moyenne)

\* Si la montre reçoit les signaux GPS après le ajustement manuel de l'heure, elle affiche l'heure reçue.

## Le sous-cadran, l'aiguille des 1/20èmes de seconde du chronomètre, l'aiguille de l'indicateur multifonction, la date ou la position de l'aiguille des heures/minutes/secondes sont mal alignés

### Points à vérifier

#### ● La réception a réussi (le résultat de réception affiché est « Y ») mais la montre avance ou retarde.

##### • Vérifiez le réglage du fuseau horaire.

→ Vérification du fuseau horaire et de l'heure d'été P. 27

Si le fuseau horaire actuellement réglé ne correspond pas à votre région, réglez-le selon l'une des deux méthodes suivantes.

Endroits où la réception des signaux GPS est bonne → Comment régler le fuseau horaire P. 22

Endroits où la réception de signaux GPS est impossible → Comment régler manuellement le fuseau horaire P. 25

##### • Vérifiez le réglage de l'heure d'été

→ Vérification du fuseau horaire et de l'heure d'été P. 27

Si le réglage de l'heure d'été ne correspond pas aux conditions de votre région, procédez au réglage en vous reportant à « Activation de l'heure d'été » P. 26.

##### • La fonction d'ajustement automatique de l'heure n'a peut-être pas été activée pendant plusieurs jours.

→ Réglage automatique de l'heure P. 31

Il est probable que la fonction d'ajustement automatique de l'heure ne soit pas activée en raison de la faible réserve d'énergie de la montre ou selon l'environnement.

Pour ajuster immédiatement l'heure, reportez-vous à « Comment régler le fuseau horaire » P. 22.

### Position initiale

Lorsque la montre ne parvient pas à afficher l'heure ou la date précise ou que l'aiguille des 1/20èmes de seconde du chronomètre ou l'aiguille de l'indicateur multifonction ne pointe pas sur la bonne position malgré la réception réussie de signaux GPS, la position initiale peut être décalée.

La position initiale peut être décalée pour les raisons suivantes.



Choc puissant (chute ou coup)

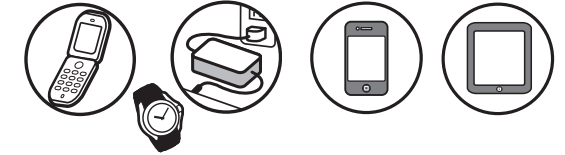

Objets environnants générant un champ magnétique  
→ Exemples de produits magnétiques courants susceptibles d'affecter les montres P. 41

Pour comprendre le décalage de la position initiale des aiguilles de la montre, on peut penser à une balance dont l'aiguille destinée à afficher votre poids ne serait pas à la position zéro avant de vous peser.

### Réglage de la position initiale des aiguilles des heures, des minutes et des secondes (fonction d'alignement automatique de la position des aiguilles)

La "fonction d'alignement automatique de la position des aiguilles" ajuste automatiquement les aiguilles des heures, des minutes et des secondes lorsque les positions initiales sont incorrectes.

La fonction d'alignement automatique de la position de l'aiguille se déclenche une fois toutes les 12 heures pour l'aiguille des heures (à midi et à minuit), une fois toutes les heures pour l'aiguille des minutes et une fois toutes les 10 minutes pour l'aiguille des secondes.

\* Cette fonction agit quand la position initiale des aiguilles est décalée en raison de facteurs externes tels qu'un choc puissant ou des champs magnétiques.

Elle n'agit pas pour ajuster la précision de la montre ou un léger décalage pouvant résulter du processus de fabrication.

\* Il est possible d'ajuster manuellement les positions initiales des aiguilles des heures et des minutes.

→ Réglage de la position initiale du sous-cadran, de l'aiguille des 1/20èmes de seconde du chronomètre, de l'aiguille de l'indicateur multifonction, de la date et des aiguilles des heures/minutes P. 53

### Réglage de la position initiale du sous-cadran, de l'aiguille des 1/20èmes de seconde du chronomètre, de l'aiguille de l'indicateur multifonction ou de la date

Les positions préliminaires du sous-cadran, de l'aiguille des 1/20èmes de seconde du chronomètre, de l'aiguille de l'indicateur multifonction et de la date n'étant pas réglées automatiquement, elles doivent être ajustées manuellement.

→ Réglage de la position initiale du sous-cadran, de l'aiguille des 1/20èmes de seconde du chronomètre, de l'aiguille de l'indicateur multifonction, de la date et des aiguilles des heures/minutes P. 53

### Position initiale de la montre

La position initiale de la date est le « 1 » (1er).

La position initiale de l'aiguille de l'indicateur multifonction correspond à l'affichage de l'état de batterie "faible".

La position initiale des aiguilles des heures / minutes est « 12:00 AM » (midi).

La position de référence du sous-cadran est « 00:00 ».

La position initiale de l'aiguille des 1/20èmes de seconde du chronomètre est 0,00 seconde.

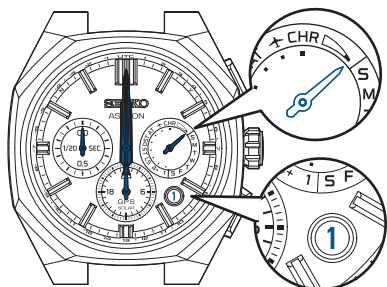

### Réglage de la position initiale du sous-cadran, de l'aiguille des 1/20èmes de seconde du chronomètre, de l'aiguille de l'indicateur multifonction, de la date et des aiguilles des heures/minutes

#### 1 Tirez la couronne jusqu'au second clic

L'aiguille des secondes se déplace pour afficher le compteur du fuseau horaire actuellement défini.

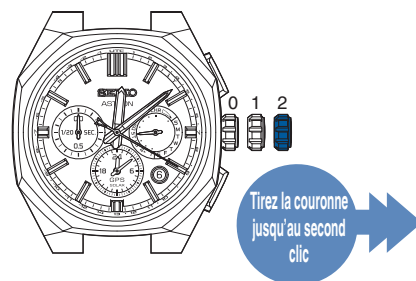

#### 2 Maintenez le bouton B enfoncé (pendant 3 secondes)

La montre passe en mode d'ajustement de la position initiale de l'aiguille du compteur.



L'aiguille des secondes s'arrête en position 36 secondes.

Le sous-cadran effectuera une rotation et s'arrêtera sur sa position de référence.

#### 3 Faites pivoter la couronne pour aligner le sous-cadran sur « 00:00 »

\* Si le sous-cadran affiche « 00:00 », passez à l'opération 4.

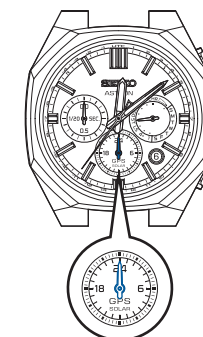

Tournez la couronne dans le sens horaire pour avancer d'un incrément.

Tournez-la rapidement pour faire avancer les aiguilles en continu. Tournez-la à nouveau pour arrêter le mouvement des aiguilles.

Tournez la couronne dans le sens antihoraire pour revenir d'un incrément.

## 4 Appuyez brièvement sur le bouton B

La montre se met en mode réglage de la position initiale de l'aiguille des 1/20èmes de seconde du chronomètre.

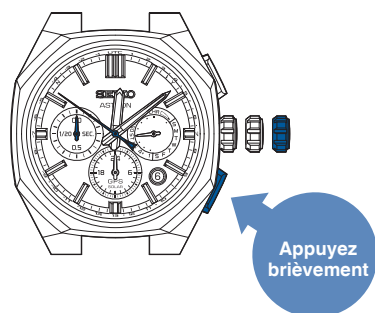

L'aiguille des secondes s'arrête sur la position 51 secondes.

L'aiguille des 1/20èmes de seconde du chronomètre tourne et s'arrête en position initiale.

## 5 Tournez la couronne pour régler l'aiguille des secondes 1/20 du chronomètre sur 0,00 seconde.

\* Lorsque 0,00 seconde est affiché, passez à l'étape **6**.

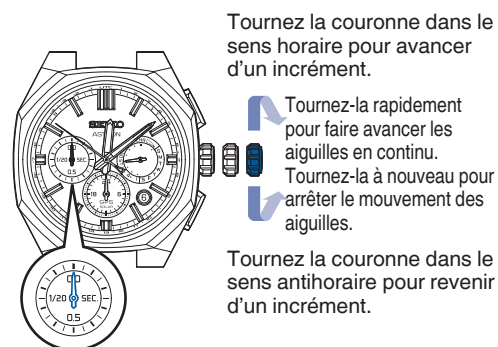

Tournez la couronne dans le sens antihoraire pour revenir d'un incrément.

## 6 Appuyez brièvement sur le bouton B

La montre passe en mode d'ajustement de la position initiale de l'aiguille de l'indicateur multifonction.

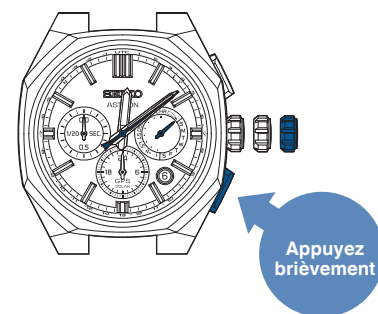

L'aiguille des secondes s'arrête sur la position 9 secondes.

L'aiguille de l'indicateur multifonction s'arrête pour indiquer la position initiale.

## 7 Tournez la couronne pour ajuster l'aiguille de l'indicateur multifonction sur l'affichage de l'état de batterie "faible"

\* Si l'aiguille indique un état de charge "faible", passez à l'étape **8**.

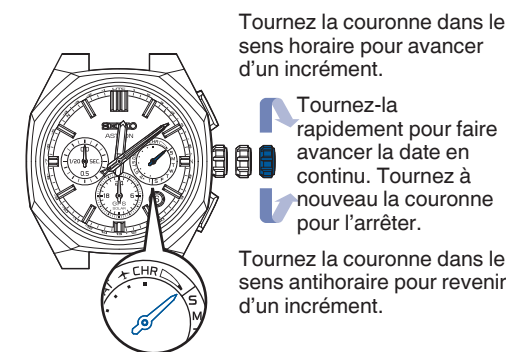

Tournez la couronne dans le sens antihoraire pour revenir d'un incrément.

## 8 Appuyez brièvement sur le bouton B

La montre passe en mode de réglage de la position initiale de la date.

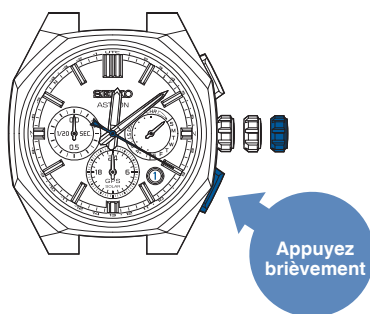

\* Les boutons et la couronne ne peuvent pas être actionnés pendant le réglage de la date.

L'aiguille des secondes s'arrête sur la position 20 secondes.

La date bouge puis s'arrête lorsqu'elle s'aligne sur la position initiale.

## 9 Tournez la couronne pour ajuster la date sur « 1 »

Ajustez-la de sorte que le chiffre « 1 » apparaisse au centre de la fenêtre de la date.

\* Si « 1 » s'affiche correctement, rendez-vous à l'opération 10

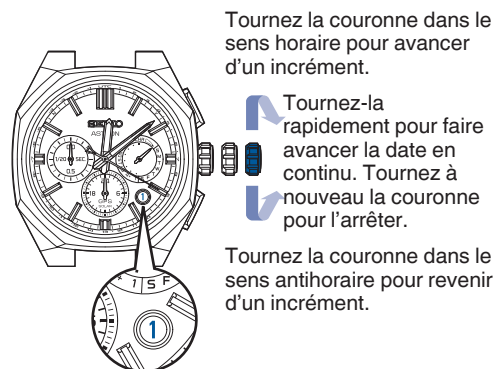

## 10 Appuyez brièvement sur le bouton B

La montre passe en mode d'ajustement de la position préliminaire des aiguilles des heures et des minutes.



L'aiguille des secondes s'arrête en position 0 secondes.

## 11 Maintenez le bouton A enfoncé (3 secondes)

Les aiguilles des heures /minutes avancent pour s'arrêter à midi.

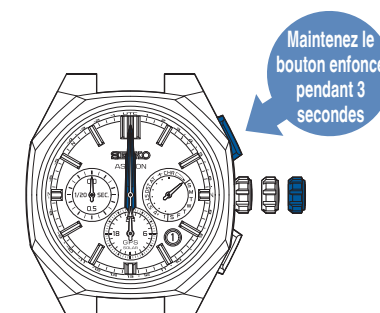

## 12 Renforcez la couronne

La montre quitte ce mode pour ajuster la position initiale, déclenchant ainsi le mouvement de l'aiguille des secondes et celui des aiguilles des heures / minutes.

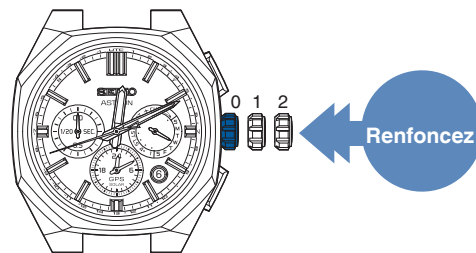

## 13 Réglage de l'heure par réception des signaux GPS

Vous devez ajuster le fuseau horaire dès que vous vous trouvez dans un endroit offrant une bonne réception des signaux GPS.

→ Comment régler le fuseau horaire [P. 22](#)

Lorsque les étapes **1** à **12** ont été effectuées, veuillez à régler l'heure.

Si vous vous trouvez dans un endroit où la réception des signaux GPS est impossible

① Réglez manuellement le fuseau horaire.



→ Comment régler manuellement le fuseau horaire [P. 25](#)



② Réglez manuellement l'heure

→ Comment régler manuellement l'heure [P. 51](#)



**Une fois l'heure réglée, l'opération est terminée.**

### Dépannage

Dépannage		Causes possibles	Solutions	Pages de référence	
Mouvement des aiguilles	L'aiguille des secondes se déplace à intervalles de 2 secondes.	La fonction d'avertissement d'autonomie faible est activée. (P. 39) Si l'aiguille des secondes avance à intervalles de 2 ou 5 secondes alors que vous portez la montre au quotidien, cela veut dire que cette dernière n'est pas suffisamment exposée à la lumière, par exemple parce qu'elle est cachée sous une manche.	Chargez suffisamment la montre pour que l'aiguille des secondes se déplace à intervalles d'une seconde et que l'aiguille du multi-indicateur revienne à l'affichage du jour de la semaine à partir de l'affichage de l'état de charge "faible". Faites attention à ne pas laisser votre manche recouvrir la montre. Si vous retirez la montre, placez-la dans un endroit aussi lumineux que possible.	 Médiane	P. 14 P. 16
	L'aiguille des secondes se déplace à intervalles de 5 secondes.				
	L'aiguille des secondes, arrêtée en position 15 secondes, commence à bouger.	La fonction Économie d'énergie 1 a été activée. (P. 39) Si la montre n'a pas été suffisamment exposée à la lumière en continu, la fonction Économie d'énergie 1 s'active automatiquement pour limiter la consommation.	Si la montre est exposée à la lumière, l'aiguille avancera rapidement et indiquera l'heure actuelle. Lorsque la montre indique à nouveau l'heure actuelle, utilisez-la telle quelle (il se n'agit pas d'un mouvement anormal).	-	
	L'aiguille des secondes, arrêtée en position 45 secondes, commence à bouger.	La fonction Économie d'énergie 2 a été activée. (P. 39) Si la montre n'est pas suffisamment chargée pendant un certain temps, la fonction Économie d'énergie 2 s'active automatiquement.	① Rechargez suffisamment la montre pour que l'aiguille du multi-indicateur revienne à l'affichage du jour de la semaine à partir de l'affichage de l'état de charge "faible". ② Ensuite, si l'heure est incorrecte, réglez le fuseau horaire.	P. 14 P. 16 P. 21 - 22	
	Les aiguilles de la montre avancent rapidement si vous n'appuyez sur aucun bouton. Quand les aiguilles n'avancent plus rapidement, la montre recommence à fonctionner à intervalles d'1 seconde.	La fonction Économie d'énergie a été activée. (P. 39) La fonction d'alignement automatique de la position des aiguilles a été activée. Si l'heure affichée est incorrecte en raison d'influences extérieures, la montre corrige automatiquement le décalage des aiguilles par la fonction d'alignement automatique de la position des aiguilles.	Aucune opération n'est nécessaire (il ne s'agit pas d'un mouvement anormal).	-	
	L'aiguille de l'indicateur pointe « LS »	La fonction de réception automatique de la seconde intercalaire est activée. (P. 33)	 Une réception complète des données de seconde intercalaire nécessite jusqu'à 18 minutes. Faites attention au lieu de réception « (Endroits permettant une bonne réception des signaux GPS). » P. 18	P. 33	

Dépannage	Causes possibles	Solutions	Pages de référence	
Réception des signaux GPS	L'affichage de la batterie indique "charge faible". (P. 12)	 <p>Rechargez suffisamment la montre pour que l'aiguille du multi-indicateur revienne à l'affichage du jour de la semaine à partir de l'affichage de l'état de charge "faible".</p>  Médiane	P. 14	
	Le mode avion (✈) a été activé. (P. 32)	 <p>Après avoir quitté un endroit où la réception des signaux GPS est restreinte (à bord d'un avion etc.), désactivez le mode avion (✈).</p>	P. 32	
	La réception des signaux GPS est impossible même en procédant à la réception des signaux GPS (le résultat de la réception affiché est « N ».)	Vous vous trouvez dans un endroit où la réception des signaux GPS est impossible (P. 18)	Lancez la réception dans un endroit permettant une bonne réception des signaux GPS.	P. 18
	La réception est possible (l'affichage du résultat de la réception devient « Y »), mais l'heure et la date ne sont pas exactes (si on les considère comme des résultats de la réception après réglage de l'heure).	Le fuseau horaire réglé ne correspond pas à la région où vous êtes.	Vérifiez le réglage du fuseau horaire. Si le fuseau horaire ne correspond pas à la zone où vous vous trouvez, réglez-le. <ul style="list-style-type: none"> <li>• Si vous vous trouvez dans un endroit permettant une bonne réception des signaux GPS → Comment régler le fuseau horaire P. 22</li> <li>• Si vous vous trouvez dans un endroit où la réception des signaux GPS est impossible → Comment régler manuellement le fuseau horaire P. 25</li> </ul>	P. 27 P. 22 P. 25
		Le réglage de l'heure d'été ne correspond pas à l'heure d'été de l'endroit où vous êtes.	Vérifiez le réglage de l'heure d'été Procédez à l'ajustement du fuseau horaire lorsque vous vous trouvez dans un endroit qui bénéficie d'une bonne réception des signaux GPS. → Comment régler le fuseau horaire P. 22	P. 27 P. 22
		Le réglage de l'heure d'été ne correspond pas à l'heure d'été de l'endroit où vous êtes.	Vérifiez le réglage de l'heure d'été Procédez à l'ajustement du fuseau horaire lorsque vous vous trouvez dans un endroit qui bénéficie d'une bonne réception des signaux GPS. → Comment régler le fuseau horaire P. 22	P. 27 P. 22
La réception est possible (l'affichage du résultat de la réception devient « Y »), mais l'heure et la date ne sont pas exactes (si on les considère comme des résultats de la réception après réglage du fuseau horaire).	Les positions des aiguilles sont décalées sous l'effet de facteurs externes. Les positions initiales des aiguilles sont incorrectes. → Position initiale P. 52	<ol style="list-style-type: none"> <li>① &lt;Mauvais alignement de l'aiguille heure/minute&gt; La fonction d'ajustement automatique de la position de l'aiguille est activée afin d'ajuster automatiquement les positions. Veuillez utiliser la montre telle quelle. La fonction d'alignement automatique de la position de l'aiguille se déclenche une fois toutes les 10 minutes pour l'aiguille des secondes, une fois toutes les heures pour l'aiguille des minutes et une fois toutes les 12 heures pour l'aiguille des heures. &lt;Mauvais alignement de la date&gt; Étant donné que la position initiale ne s'ajuste pas automatiquement, veuillez l'ajuster manuellement.</li> <li>② Si le décalage des aiguilles n'est pas corrigé, reportez-vous à « Le sous-cadran, l'aiguille des 1/20èmes de seconde du chronomètre, l'aiguille de l'indicateur multifonction, la date ou la position de l'aiguille des heures/minutes/secondes sont mal alignés » et effectuez les opérations indiquées.</li> <li>③ Si l'étape ② ne permet pas de corriger le décalage de l'aiguille, adressez-vous au détaillant chez qui la montre a été achetée.</li> </ol>	P. 52 P. 53	
Le résultat de la réception est « Y » mais l'heure avance ou retarde d'une ou deux secondes.	La fonction d'ajustement automatique de l'heure n'a pas été activée pendant plusieurs jours.	Quand l'énergie est insuffisante, le réglage automatique de l'heure ne peut fonctionner que tous les 3 jours.	P. 31	

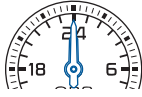
Dépannage		Causes possibles		Solutions		Pages de référence	
Réception des signaux GPS	La fonction d'ajustement automatique de l'heure ne s'active pas chaque jour.	La réserve d'énergie de la montre est insuffisante. Les conditions d'activation de la fonction d'ajustement automatique de l'heure ne sont pas remplies.		L'activation de la fonction d'ajustement automatique de l'heure nécessite un niveau d'énergie suffisant chaque jour. N'oubliez pas de recharger régulièrement la montre en l'exposant à la lumière. L'exposition à la lumière vive active automatiquement l'ajustement automatique de l'heure lorsque vous vous trouvez dans un endroit qui bénéficie d'une bonne réception des signaux GPS.		P. 31	
	La réception automatique n'est pas activée.	La montre n'est pas dans un environnement permettant la réception de signaux GPS alors qu'elle est exposée à la lumière.		Alors que la montre possède une fonction qui active automatiquement la réception lorsqu'elle est exposée à la lumière, la montre possède également une fonction qui active le "réglage automatique de l'heure" à l'heure du dernier "réglage manuel" réussi, même dans des endroits non exposés à la lumière. Pour qu'il réussisse, nous conseillons normalement de procéder à l'ajustement manuel de l'heure à un moment bien précis durant lequel vous savez que vous vous trouvez dans un endroit où la réception des signaux GPS est bonne. L'ajustement automatique de l'heure se produit même si le capteur intelligent estime que les conditions d'ensoleillement sont insuffisantes.		P. 24	
Décalage de l'heure et des aiguilles	Décalage de l'aiguille des petites secondes indiquant le "résultat de la réception" et le "nombre de satellites dont les signaux sont reçus".	La position initiale de l'aiguille des secondes est incorrecte. (Ceci peut se produire quand la position de l'aiguille des secondes est incorrecte en raison d'influences externes). → Position initiale P. 52		① L'alignement automatique de la position de l'aiguille est activée afin d'ajuster automatiquement la position. Veuillez utiliser la montre telle quelle. La fonction d'alignement automatique de la position de l'aiguille est activée toutes les 10 minutes pour l'aiguille des secondes. ② Si le décalage de l'aiguille n'est pas corrigé, adressez-vous au détaillant chez qui la montre a été achetée.		P. 52	
	La montre avance ou retarde temporairement.	La fonction d'ajustement automatique de l'heure n'a pas été activée pendant plusieurs jours.		Si la réserve d'énergie de la montre est insuffisante, la fonction d'ajustement automatique de l'heure est susceptible de n'être activée qu'une fois tous les 3 jours. Pour ajuster immédiatement l'heure, effectuez un "ajustement manuel de l'heure".		P. 31 P. 24	
		La montre a reçu une heure incorrecte en raison de facteurs externes (réception erronée).		① Placez-vous dans un endroit où les signaux GPS peuvent être plus facilement reçus. ② Réglez le fuseau horaire si nécessaire.		P. 18 P. 22	
	La montre est restée longtemps exposée à des températures extrêmement basses ou élevées.		La montre est restée longtemps exposée à des températures extrêmement basses ou élevées.		① La précision de la montre sera rétablie lorsqu'elle sera placée à nouveau dans un endroit où la température est normale. ② Si l'heure est incorrecte, réglez-la manuellement. ③ Si le problème n'est toujours pas corrigé, adressez-vous au détaillant chez qui la montre a été achetée.		P. 24
L'heure avance (retarde) d'1 heure.		L'heure d'été est activée (ou désactivée).		Vérifiez le réglage de l'heure d'été. Procédez à l'ajustement du fuseau horaire lorsque vous vous trouvez dans un endroit qui bénéficie d'une bonne réception des signaux GPS. → Comment régler le fuseau horaire P. 22		P. 27 P. 22	
Mise en charge de la pile solaire	La montre arrêtée a été exposée à une lumière adéquate plus longtemps que la durée requise pour une recharge complète, mais elle ne reprend pas son mouvement normal à intervalles d'1 seconde.	La montre est exposée à une lumière trop faible. Le temps de charge de la montre n'est pas suffisant.		La durée requise pour la recharge de la montre dépend totalement de l'intensité lumineuse à laquelle elle est exposée. Reportez-vous à « Durée standard de la charge » pour charger la montre.		P. 16	
	L'aiguille des secondes reste immobile même si la montre est chargée plus longtemps que la durée requise pour une recharge complète.	La montre n'a pas été chargée depuis longtemps et est complètement déchargée.		Contactez le détaillant chez qui la montre a été achetée.		-	

Dépannage		Causes possibles		Solutions		Pages de référence
Décalage de la date	Une fois la réception terminée, l'heure est correcte mais pas la date.	La position initiale de la date est décalée. Ce problème est dû à une influence externe, ou autre, entraînant un décalage de la position préliminaire de la date.		Ajustez la position initiale de la date précisément sur « 1 » (1 <sup>er</sup> jour d'un mois).		P. 53 - 56
Mauvais alignement du jour de la semaine	Une fois la réception terminée, l'heure est correcte mais pas la date.	La position initiale de l'aiguille de l'indicateur multifonction est incorrecte. Cela se produit lorsque la position initiale de l'aiguille de l'indicateur multifonction est désalignée sous l'effet de facteurs externes.		Réglez la position initiale de l'aiguille de l'indicateur multifonction sur la position correcte correspondant à "charge faible" (affichage de l'état de charge).		P. 53 - 56
Le réglage du compteur est impossible	Une fois la réception terminée, l'heure de base est correcte mais le fuseau horaire sélectionné sur le compteur n'est pas affiché.	La position préliminaire du compteur est décalée. Ce problème est dû à une influence externe, ou autre problème, dérégulant la position préliminaire de l'aiguille du jour.		Réglez correctement la position de référence du sous-cadran sur « 00:00 ».		P. 53 - 56
Mauvais alignement de l'aiguille de l'indicateur multifonction	Décalage de l'aiguille indiquant le type de réception, l'état de charge, le mode avion (✈) et l'heure d'été.	La fonction de réception automatique des secondes intercalaires a été activée et l'aiguille de l'indicateur pointe l'heure de la seconde intercalaire « LS »		La réception des données de seconde intercalaire peut nécessiter jusqu'à 18 minutes. Utilisez la montre en vous reportant à P. 18.		P. 33
		La position initiale de l'aiguille de l'indicateur multifonction est incorrecte. Cela se produit lorsque la position initiale de l'aiguille de l'indicateur multifonction est désalignée sous l'effet de facteurs externes.		Réglez la position initiale de l'aiguille de l'indicateur multifonction sur la position correcte correspondant à "charge faible" (affichage de l'état de charge).		P. 53 - 56
Mauvais alignement des aiguilles du chronomètre	Les aiguilles du chronomètre n'affichent pas correctement la position 0 seconde après la remise à zéro.	Les positions initiales des aiguilles du chronomètre sont incorrectes.		Réglez correctement les positions initiales des aiguilles du chronomètre.		P. 53 - 56
Mesure du chronomètre	L'avancement rapide du cadran principal (heures, minutes, secondes) s'arrête temporairement pendant la mesure du chronomètre.	L'aiguille des 1/20èmes de seconde du chronomètre fonctionne (une minute maximum).		Attendez sans rien faire. Lorsque l'aiguille des 1/20èmes de seconde du chronomètre s'arrête sur la position 0 seconde, le cadran principal recommence à avancer rapidement.		-

Dépannage		Causes possibles	Solutions	Pages de référence
Fonctionnement	La couronne ou les boutons ne fonctionnent pas.	La réserve d'énergie électrique de la montre s'amenuise	Chargez suffisamment la montre jusqu'à ce qu'elle avance à intervalles d'1 seconde.	P. 16
		La date change juste après un réglage via la couronne ou un bouton.	Attendez sans rien faire. Après l'arrêt de la date, la couronne et les boutons peuvent être actionnés.	-
	Vous êtes perdu en cours d'opération.	-	-	Quand la couronne est tirée ① Renforcez la couronne. ② L'aiguille des secondes commence à bouger dans les 6 minutes. ③ Ensuite, recommencez l'opération.
Quand la couronne n'est pas tirée ① Appuyez sur le bouton B. ② L'aiguille des secondes commence à bouger dans les 2 minutes. ③ Ensuite, recommencez l'opération.				-
Autre problème	Le flou de l'afficheur persiste.	Une petite quantité d'eau s'est infiltrée à l'intérieur de la montre en raison d'une détérioration du joint, etc.	Contactez le détaillant chez qui la montre a été achetée.	-

## Index

## Fonctions d'ajustement de l'heure

Réception des signaux GPS → P. 18

**Fonction du réglage du fuseau horaire**..... Cette montre affiche précisément l'heure locale, y compris l'heure d'été, grâce à des signaux émis par des satellites GPS et confirme le fuseau horaire dans lequel vous vous trouvez en appuyant simplement sur un bouton. Utilisez cette fonction quand vous vous rendez dans une région située dans un autre fuseau horaire.  
→ P. 21

**Fonction d'ajustement manuel de l'heure**..... Elle affiche l'heure précise du fuseau horaire en cours par réception des signaux GPS émis par les satellites. Utilisez cette fonction pour régler l'heure avec précision pendant une utilisation normale de la montre.  
→ P. 23

**Réglage automatique de l'heure**..... Elle évalue le moment le plus adapté pour la réception des signaux GPS émis par les satellites et la lance automatiquement. Elle affiche l'heure précise du fuseau horaire en cours.  
→ P. 31

**Réglage manuel du fuseau horaire**..... Il est possible de modifier le fuseau horaire du compteur. De plus, l'heure du compteur est ajustée avant utilisation lors de la sélection manuelle du fuseau horaire.  
→ P. 25

**Réglage de l'heure d'été**..... L'heure d'été du cadran principal et du compteur peut être ajustée manuellement.  
→ P. 26

## Fonctions de charge

**Fonction de recharge solaire**..... La montre convertit la lumière en énergie électrique et charge la batterie à l'aide de la cellule solaire qui se trouve sous le cadran. La montre fonctionne pendant environ 6 mois à pleine charge.  
→ P. 16

**Fonction d'affichage de l'état de charge**..... Elle affiche approximativement l'énergie dont dispose la montre. Elle indique également si la montre peut recevoir des signaux GPS.  
→ P. 14

**Fonction Économie d'énergie**..... Le mode Économie d'énergie peut être activé pour réduire toute consommation d'énergie superflue lorsque la montre n'est pas exposée à une source de lumière suffisante.  
→ P. 39

## Fonction de réception

<b>Mode avion ( ✕ )</b> .....	Elle empêche la réception des signaux GPS. → P. 32	Activez ce mode lorsque vous embarquez dans un avion etc.
<b>Fonction d'affichage du statut d'acquisition par les satellites</b> ....	→ P. 22	Par l'aiguille des secondes, elle indique le nombre de satellites GPS dont les signaux sont reçus.
<b>Fonction d'affichage du résultat de la réception</b> .....	→ P. 20	Elle affiche le résultat de la réception le plus récent (réussite / échec).
<b>Fonction de vérification du réglage du fuseau horaire</b> .....	→ P. 27	Elle affiche le fuseau horaire actuellement réglé.

## Autres fonctions

<b>Fonction d'affichage du deuxième fuseau horaire</b> .....	→ P. 28	Lorsqu'il est en position 6 heures (format 24 heures), le sous-cadran affiche l'heure d'une autre région, distincte de l'heure principale.
<b>Fonction chronomètre</b> .....	→ P. 35	Le chronomètre peut comptabiliser jusqu'à 24 heures par incréments de 1/20èmes de seconde. Fonction de fractionnement disponible.
<b>Fonction d'alignement automatique de la position des aiguilles</b> .....	→ P. 52	Elle corrige automatiquement le décalage des aiguilles dû à des facteurs externes tels que des champs magnétiques.
<b>Fonction de réception automatique de la seconde intercalaire</b> .....	→ P. 33	Elle reçoit automatiquement les données de seconde intercalaire quand leur réception est nécessaire.
<b>Changer de fonction entre le cadran principal et le compteur (Fonction de transfert horaire)</b> ...	→ P. 30	Votre montre peut permuter entre l'heure du cadran principal et celle du compteur. Elle peut aussi passer à l'heure d'été.

## SPÉCIFICATIONS

<b>1. Fonctionnement de base</b>	Fonctions principales : aiguilles des heures, des minutes et des secondes ; affichage de la date ; affichage du jour ; fonction indicateur ; double affichage de l'heure ; fonction heure mondiale (38 fuseaux horaires) ; chronomètre (heures, minutes et 1/20 de seconde).
<b>2. Fréquence de l'oscillateur à quartz</b>	32 768 Hz (Hz = Hertz ... Cycles par seconde)
<b>3. Retard / avance (moyenne mensuelle)</b>	Avance / retard de $\pm 15$ secondes par mois en moyenne (quand la montre est utilisée sans ajustement automatique de l'heure par réception du signal GPS et quand elle est portée au poignet à une température normale comprise entre 5 et 35 °C (41 et 95 °F)).
<b>4. Plage de températures de fonctionnement</b>	Entre -10 °C et +60 °C (14 °F et 140 °F)
<b>5. Mécanisme d'entraînement</b>	Moteur pas à pas : mouvement principal (aiguilles des heures, des minutes et des secondes), aiguille multi-indicateurs, affichage de la date, sous-cadran (aiguilles des heures et des minutes) et aiguille du chronomètre au 1/20 de seconde.
<b>6. Source d'alimentation</b>	Pile secondaire, 1 pièce
<b>7. Autonomie</b>	Environ 6 mois (à pleine charge, sans fonction d'économie d'énergie) * Si le mode Économie d'énergie est activé après une recharge complète de la montre, l'autonomie sera d'environ 2 ans au maximum.
<b>8. Fonction de réception de signaux GPS</b>	Réglage du fuseau horaire, ajustement manuel de l'heure, ajustement automatique de l'heure * Entre la réception et la réception suivante, la montre fonctionne avec la précision quartz ci-dessus
<b>9. Circuit intégré</b>	Oscillateur, diviseur de fréquence et circuit d'entraînement C-MOSIC, 4 pièces

\* Les spécifications sont susceptibles de modifications sans préavis en vue d'une amélioration du produit.

Déclaration de conformité