

Verwendung des Schnellwechselsystems (Knopfsystem zum einfachen Anbringen/Abnehmen des Bandes)

Einige Modelle sind mit einem Mechanismus ausgestattet, mit dem sich das Armband durch Drücken eines Knopfes leicht anbringen und abnehmen lässt, wie in der Abbildung dargestellt.

Wenn die Rückseite Ihrer Uhr der Abbildung entspricht, beachten Sie bitte die folgenden Bedienungsanweisungen.

Sie können das Armband austauschen, sofern es sich um ein Originalarmband handelt, das mit dem Schnellwechselsystem kompatibel ist.

- * Die Abbildung dient als Beispiel und kann von den Spezifikationen Ihrer tatsächlichen Uhr abweichen.
- * Beim Entfernen oder Anbringen des Armbandes kann übermäßige Krafteinwirkung zu Beschädigungen führen. Bitte gehen Sie vorsichtig vor.
- * Das wiederholte Anbringen und Entfernen des Armbandes kann zu geringfügigen Abnutzungserscheinungen führen.

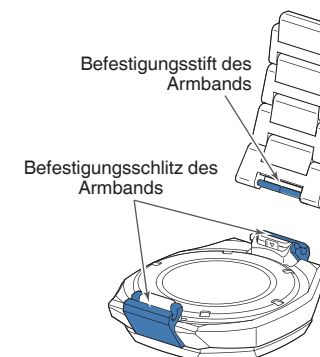
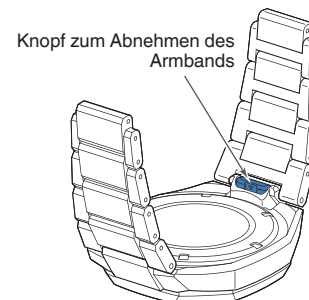

● Entfernen des Armbands

- 1 Halten Sie den Knopf gedrückt und ziehen Sie das Armband in Richtung des in der Abbildung gezeigten Pfeils. Führen Sie denselben Vorgang auf der anderen Seite durch, um das Armband vom Uhrengehäuse zu entfernen.

- * Zu starkes Ziehen kann zu Schäden führen. Wenn es sich nur schwer entfernen lässt, drücken Sie den Knopf fest hinein.

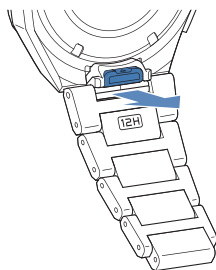

● Befestigen des Armbandes

- 1 Überprüfen Sie, ob die 12-Uhr-Markierung auf der Rückseite des Armbands mit der 12-Uhr-Seite des Uhrengehäuses übereinstimmt, und richten Sie den Befestigungsschlitz des Armbands wie in der Abbildung gezeigt am Befestigungsstift aus.

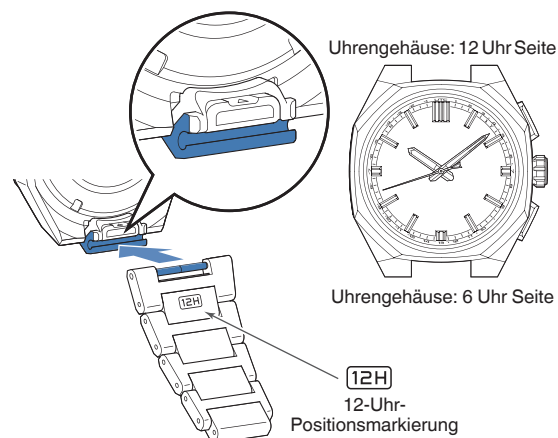

- 2 Drücken Sie das Armband hinein, bis Sie ein „Klicken“ hören, und vergewissern Sie sich, dass das Armband am Uhrengehäuse befestigt ist. Führen Sie denselben Vorgang auf der anderen Seite durch, um das Armband zu befestigen.



Wenn das ▼-Zeichen an der Seite des Knopfes vollständig sichtbar ist, ist es korrekt befestigt.

- * Wenn die Befestigung unvollständig ist, kann sich das Armband lösen und die Uhr herunterfallen.