

INHALT

	Seite
MERKMALE	87
MODI UND ANZEIGEN	88
EINSTELLEN DER ZEIGER- UND DATUMSPOSITIONEN	90
EINSTELLEN DER UHRZEIT	92
KALENDER	93
ALARM	94
TIMER	96
STOPPUHR	98
GESCHWINDIGKEITSMESSER	101
ERFORDERLICHE BEDIENUNG NACH DEM AUSWECHSELN DER BATTERIE	103
HINWEISE ZUR VERWENDUNG DER UHR	105
BATTERIEWARNANZEIGE	107
AUSWECHSELN DER BATTERIE	107
ERHALTUNG DER QUALITÄT DER UHR	109
TECHNISCHE DATEN	112

SEIKO ANALOG-QUARZUHR

Kal. 6M25, 6M26

MERKMALE

**UHRZEIT**

- Stunden-, Minuten- und Sekundenzeiger

**KALENDER**

- Numerische Anzeige des Datums
- Monat wird von Zeigern angezeigt
- Automatische Kalenderanpassung außer im Februar von Schaltjahren

**ALARM**

- Einstellung bis 12 Stunden im voraus

**TIMER**

- Kann in Schritten von einer Minute auf bis zu 60 Minuten eingestellt werden.

**STOPPUHR**

- Mißt bis zu 60 Minuten in Schritten von 1/10 Sekunden.

**GESCHWINDIGKEITSMESSER**

- Einige Modelle weisen eine Geschwindigkeitsmesser-Skala auf.

MODI UND ANZEIGEN

Zwei Tasten und eine Krone sind vorhanden.

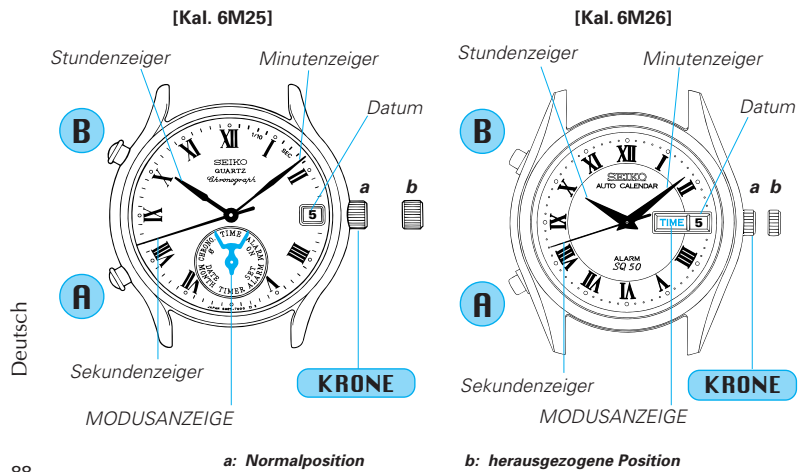

Deutsch

88

MODUSWECHSEL

KRONE

Drehen Sie die Krone in der **Normalposition** im oder entgegen dem Uhrzeigersinn.

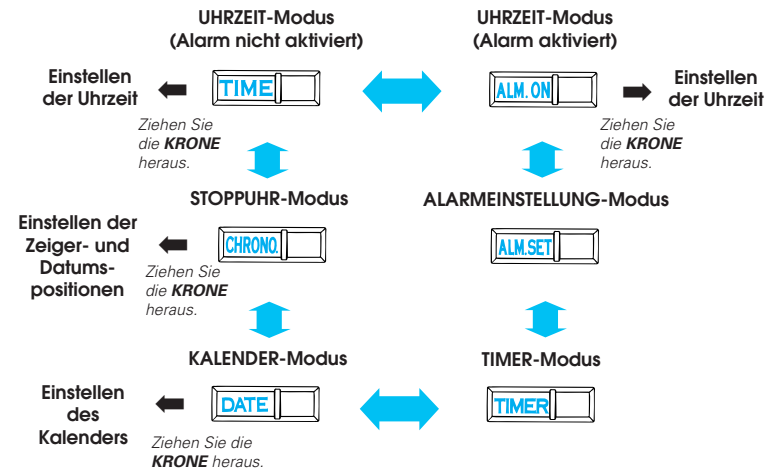

Deutsch

89

EINSTELLEN DER ZEIGER- UND DATUMSPOSITIONEN

- Bevor Sie die Uhrzeit und den Kalender einstellen, überprüfen Sie im STOPPUHR-Modus die Positionen des Stunden-, Minuten- und Sekundenzeigers sowie der Datumsanzeige.

KRONE Drehen Sie die Krone, um die MODUSANZEIGE auf "CHRONO" zu stellen.



* Falls die Stoppuhr läuft, betätigen Sie zuerst die **Taste B**, um die Messung zu stoppen, und dann die **Taste A**, um die Zeiger zurückzustellen.

SO STELLEN SIE DIE ZEIGER- UND DATUMSPOSITIONEN ZURÜCK

- Falls die Zeiger nicht zur 12-Uhr-Position zurückkehren oder das Datum sich nicht in der Mitte des Kalenderrahmens befindet, nehmen Sie die Rückstellung nach den folgenden Anweisungen vor. Ist keine Rückstellung erforderlich, machen Sie mit dem nächsten Abschnitt "EINSTELLEN DER UHRZEIT" weiter.

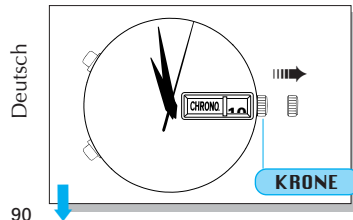

90

KRONE Ziehen Sie die Krone heraus.

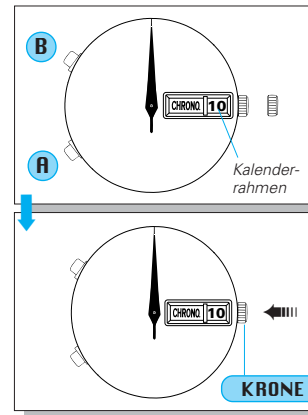

Durch Betätigen dieser Taste wählen Sie den einzustellenden Zeiger oder das Datum in der folgenden Reihenfolge: (Siehe *1 auf Seite 105.)

Sekundenzeiger **Minutenzeiger**

Datum **Stundenzeiger**

Durch Betätigen dieser Taste wird der gewählte Zeiger auf die 12-Uhr-Position bzw. das Datum in die Mitte des Kalenderrahmens zurückgestellt. (Siehe *2 auf Seite 105.)

KRONE Drücken Sie die Krone zurück in die **Normalposition**.

Deutsch

91

EINSTELLEN DER UHRZEIT

KRONE Drehen Sie die Krone, um die MODUSANZEIGE auf "TIME" oder "ALM.ON" zu stellen.

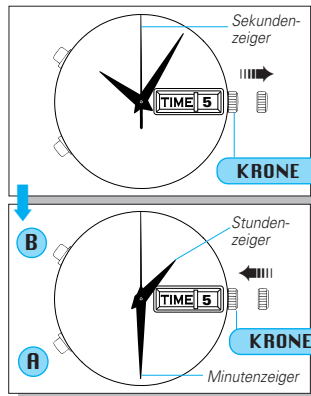

KRONE Ziehen Sie die Krone heraus.

** Der Sekundenzeiger kehrt automatisch zur 12-Uhr-Position zurück.*

B Betätigen Sie diese Taste, um den Minutenzeiger einzustellen. (Siehe *2 und *3 auf Seite 105.)

A Betätigen Sie diese Taste, um den Stundenzeiger einzustellen. (Siehe *2 und *4 auf Seite 105.)

KRONE Drücken Sie die Krone bei einem Zeitzeichen zurück in die **Normalposition**.

Deutsch

92

KALENDER

- Der Monat wird durch die Stundenziffer, auf die alle drei Zeiger weisen, angezeigt.
- Das Datum wird im Kalenderrahmen angezeigt.
- Der Kalender berücksichtigt automatisch Monate mit gerader und ungerader Anzahl von Tagen mit Ausnahme des Februars in Schaltjahren.

KRONE Drehen Sie die Krone, um die MODUSANZEIGE auf "DATE" zu stellen.



EINSTELLEN DES KALENDERS

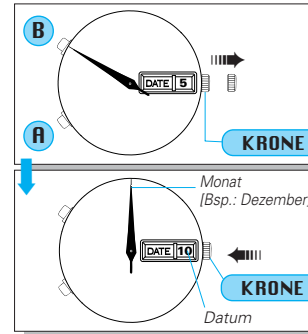

KRONE Ziehen Sie die Krone heraus.

B Betätigen Sie diese Taste, um den Monat einzustellen (Bsp.: Dezember). (Siehe *2 auf Seite 105.)

A Betätigen Sie diese Taste, um das Datum einzustellen (Bsp.: der 10.). (Siehe *2 auf Seite 105.)

KRONE Drücken Sie die Krone zurück in die **Normalposition**.

Deutsch

93

ALARM

- Der Alarm kann bis zu 12 Stunden im voraus eingestellt werden.

EINSTELLEN DES ALARMS

KRONE Drehen Sie die Krone, um die MODUSANZEIGE auf "ALM.SET" einzustellen. (Siehe *5 auf Seite 105.)

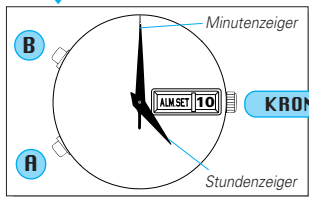

B Betätigen Sie diese Taste, um den Minutenzeiger einzustellen. (Siehe *2 und *3 auf Seite 105.)

A Betätigen Sie diese Taste, um den Stundenzeiger einzustellen. (Siehe *2 auf Seite 105.)

KRONE Drehen Sie die Krone, um die Modusanzeige zum Aktivieren des Alarms auf "ALM.ON" oder zum Deaktivieren des Alarms auf "TIME" zu stellen. (Siehe den folgenden Abschnitt.)

Deutsch

AKTIVIEREN/DEAKTIVIEREN DES ALARMS

• Aktivieren des Alarms

KRONE Drehen Sie die Krone, um die MODUSANZEIGE auf "ALM.ON" zu stellen. (Siehe auch *6 auf Seite 105.)

• Deaktivieren des Alarms

KRONE Drehen Sie die Krone, um die MODUSANZEIGE auf "TIME" zu stellen.

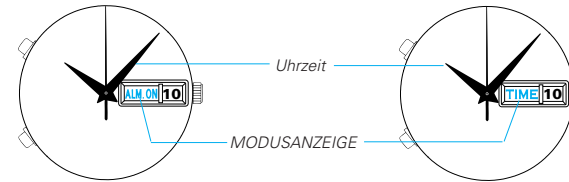

[UHRZEIT-Modus mit Alarm aktiviert]

[UHRZEIT-Modus mit Alarm nicht aktiviert]

- Der Alarm ertönt zur eingestellten Zeit für 20 Sekunden.
* Betätigen Sie die **Taste A oder B**, um den Alarm vorher zu stoppen.
- Zum Überprüfen der eingestellten Alarmzeit stellen Sie die MODUSANZEIGE auf "ALM.SET".

Deutsch

TIMER

- Der Timer kann zur Rückwärtszählung von bis zu 60 Minuten in Schritten von einer Minute eingestellt werden.

KRONE

Drehen Sie die Krone, um die MODUSANZEIGE auf "TIMER" zu stellen.



EINSTELLEN DES TIMERS

- Überzeugen Sie sich vor dem Einstellen des Timers, daß die drei Zeiger sich in der Position "0" befinden.

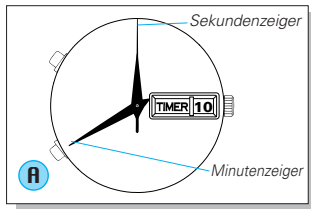

A

Betätigen Sie diese Taste, um die gewünschte Zeitdauer in Minuten einzustellen. (Siehe *2 auf Seite 105.)

* Um den Timer auf 60 Minuten einzustellen, stellen Sie den Minutenzeiger auf die Position "0" ein.

VERWENDUNG DES TIMERS

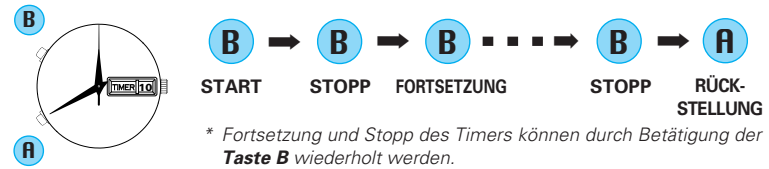

- Bei Ablauf der eingestellten Zeitdauer ertönt ein Signalton für etwa 5 Sekunden.
* Betätigen Sie die **Taste A oder B**, um den Signalton vorher zu stoppen.
* Siehe auch *7 auf Seite 105.

STOPPUHR

- Die Stoppuhr mißt bis zu 60 Minuten in Schritten von 1/10 Sekunden.

KRONE

Drehen Sie die Krone, um die MODUSANZEIGE auf "CHRONO." zu stellen.



- In den folgenden Fällen ist die Bedienung der Stoppuhr nicht möglich:
 - Während der Timer-Signalton ertönt (etwa 5 Sekunden).
 - Während die Zeiger sich schnell bewegen, um die aufaddierte Gesamtzeit nach der Freigabe der Zwischenzeit aufzuholen (weniger als 5 Sekunden).
- * Siehe auch *8 auf Seite 106.

SO LESEN SIE DIE ZEIGER AB

- Im STOPPUHR-Modus zeigen die Zeiger die verstrichene Zeit wie folgt an:

In anderen Modi	Im STOPPURH-Modus
Sekundenzeiger	1/10 Sekunden
Minutenzeiger	Sekunden
Stundenzeiger	Minuten

• In der ersten Minute

Bsp.: 20 und 7/10 Sekunden

• Nach der ersten Minute

Bsp.: während der Messung

Bsp.: wenn die Messung gestoppt oder die Zwischenzeit gemessen wird

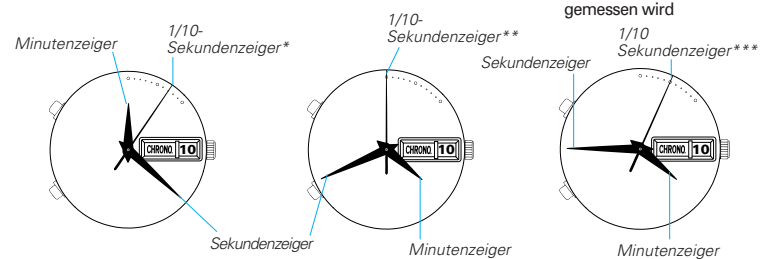

* Der 1/10-Sekundenzeiger läuft wiederholt von 0 bis 9 (Minutenziffern).

** Der 1/10-Sekundenzeiger bleibt auf der Position "0", während die Stoppuhr läuft.

*** Wenn die Messung gestoppt oder die Zwischenzeit gemessen wird, zeigt der 1/10-Sekundenzeiger die gemessenen 1/10 Sekunden an. Wenn die Messung fortgesetzt oder die Zwischenzeit freigegeben wird, kehrt er zur Position "0" zurück.

VERWENDUNG DER STOPPUHR

- Vor der Verwendung der Stoppuhr ist es erforderlich, die Zeiger auf die Position "0" zurückzustellen.

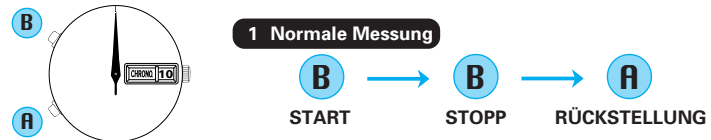

* Fortsetzung und Stopp der Stoppuhr können durch Betätigung der **Taste B** wiederholt werden.



* Messung und Freigabe der Zwischenzeit können durch Betätigung der **Taste A** wiederholt werden.

Deutsch

100

GESCHWINDIGKEITSMESSER

(Modelle mit Geschwindigkeitsmesser-Skala auf dem Ziffernblatt)

Messen der stündlichen Durchschnittsgeschwindigkeit eines Fahrzeugs

- 1 Stellen Sie mit der Stoppuhr fest, wie viele Sekunden zum Zurücklegen von 1 km oder 1 Meile erforderlich sind.
- 2 Der Wert auf der Geschwindigkeitsmesser-Skala, auf den der Sekundenzeiger weist, ist die Durchschnittsgeschwindigkeit pro Stunde.

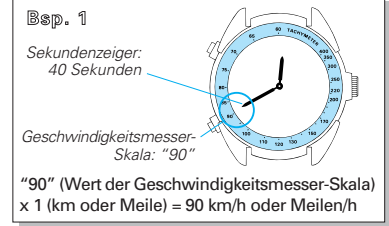

* Die Geschwindigkeitsmesser-Skala kann nur verwendet werden, wenn die gemessene Zeit weniger als 60 Sekunden beträgt.

Bsp. 2: Wenn die gemessene Entfernung 2 km oder Meilen bzw. 0,5 km oder Meilen beträgt und der Sekundenzeiger auf "90" auf der Geschwindigkeitsmesser-Skala weist:

"90" (Wert der Geschwindigkeitsmesser-Skala) x 2 (km oder Meilen) = 180 km/h oder Meilen/h

"90" (Wert der Geschwindigkeitsmesser-Skala) x 0,5 (km oder Meilen) = 45 km/h oder Meilen/h

Deutsch

101

Messen einer stündlichen Rate

- 1 Messen Sie mit der Stoppuhr die Zeit, die zum Durchführen von einem Vorgang erforderlich ist.
- 2 Der Wert auf der Geschwindigkeitsmesser-Skala, auf den der Sekundenzeiger weist, gibt die durchschnittliche Anzahl von Vorgängen, die in einer Stunde durchgeführt werden, an.

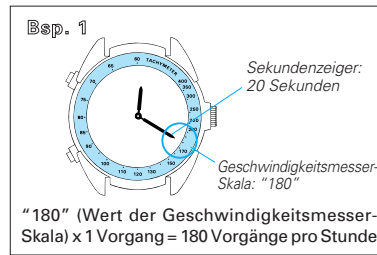

Bsp. 2: Wenn 15 Vorgänge in 20 Sekunden durchgeführt werden:
 "180" (Wert der Geschwindigkeitsmesser-Skala) x 15 Vorgänge
 = 2700 Vorgänge pro Stunde

Deutsch

ERFORDERLICHE BEDIENUNG NACH DEM AUSWECHSELN DER BATTERIE

- Nach dem Auswechseln der Batterie stimmen die im integrierten Schaltkreis gespeicherten Informationen nicht mehr mit der Uhrzeit und dem Datum, die angezeigt werden, überein. Daher müssen die Zeiger und das Datum nach den folgenden Anweisungen zurückgestellt werden, bevor die Uhr erneut getragen wird.

KRONE Drehen Sie die Krone, um die MODUSANZEIGE auf "CHRONO." zu stellen.



* Wenn die Stoppuhr läuft, betätigen Sie zuerst die **Taste B**, um die Messung zu stoppen, und dann die **Taste A**, um die Zeiger zurückzustellen.

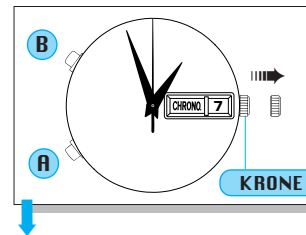

KRONE Ziehen Sie die Krone heraus.

A und **B** Halten Sie beide Tasten gleichzeitig für 2 Sekunden gedrückt.

* Beim Loslassen der Tasten ertönt ein Signalton, und die Zeiger führen die Demonstrationsbewegung aus.

A oder **B** Betätigen Sie eine der Tasten, um die Zeigerbewegung zu stoppen.

Deutsch

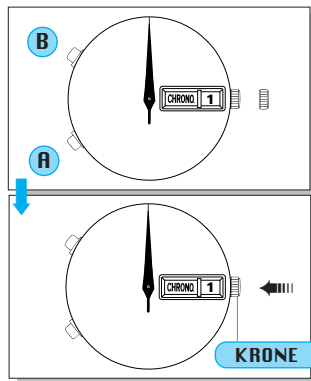

Durch Betätigen dieser Taste wählen Sie den einzustellenden Zeiger oder das Datum in der folgenden Reihenfolge: (Siehe *1 auf Seite 105.)

Sekundenzeiger Minutenzeiger
Datum Stundenzeiger

Durch Betätigen dieser Taste wird der gewählte Zeiger auf die 12-Uhr-Position bzw. das Datum auf "1" zurückgestellt. (Siehe *2 auf Seite 105.)

Drücken Sie die KRONE zurück in die **Normalposition**.

* Stellen Sie die Uhrzeit und das Datum ein, nachdem Sie die Zeiger und das Datum nach den obigen Anweisungen zurückgestellt haben. (Siehe "EINSTELLEN DER UHRZEIT" und "KALENDER".)

HINWEISE ZUR VERWENDUNG DER UHR

- *1 Wenn ein Zeiger gewählt wird, bewegt er sich vor und zurück und kehrt zur ursprünglichen Position zurück. Wird das Datum gewählt, rückt es um einen Tag weiter und kehrt zum ursprünglichen Datum zurück.
- *2 Die Zeiger bzw. das Datum laufen schneller, wenn die jeweilige Taste für 2 Sekunden gedrückt gehalten wird.
- *3 Wenn der Minutenzeiger sich bewegt, bewegt sich der Stundenzeiger entsprechend mit.
- *4 Vergewissern Sie sich beim Einstellen des Stundenzeigers, daß die Uhrzeit richtig auf vor/nach Mittag eingestellt ist.
 - Betätigen Sie die **Taste A**, um den Stundenzeiger über die 12-Uhr-Position zu bewegen, damit Sie feststellen können, ob die Uhrzeit auf vor oder nach Mittag eingestellt ist. Wenn das Datum weiterrückt, ist die Uhr dann auf vor Mittag eingestellt. Rückt das Datum nicht weiter, ist die Uhr dann auf nach Mittag eingestellt. Während das Datum weiterrückt, stoppt der Stundenzeiger an der 12-Uhr-Position, auch wenn die **Taste A** gedrückt gehalten wird.
- *5 Die Alarmzeit kann eingestellt werden, während die **KRONE** sich in der Normalposition oder in der herausgezogenen Position befindet.
- *6 **Überprüfen des Alarms:** Während die **KRONE** auf "ALM.ON" steht, halten Sie die **Tasten A und B** gleichzeitig gedrückt.
- *7 **Hinweise zum Timerbetrieb:**
 - Im TIMER-Modus stoppt der Stundenzeiger an der 12-Uhr-Position.
 - Bei jeder Tastenbetätigung ertönt ein Bestätigungston.

- Auch wenn der Modus von TIMER auf einen anderen Modus umgestellt wird, während der Timer läuft, setzt der Timer den Betrieb fort. Falls der Timer gestoppt ist, werden die Zeiger auf die Position "0" zurückgestellt, wenn der Modus gewechselt wird.

***8 Hinweise zum Stoppuhrbetrieb:**

- Bei jeder Tastenbetätigung ertönt ein Bestätigungston.
- Auch wenn der Modus von STOPPUHR auf einen anderen Modus umgestellt wird, während die Stoppuhr läuft, setzt die Stoppuhr den Betrieb fort. Falls die Zwischenzeit gemessen wurde, wird diese freigegeben und die Zeitmessung fortgesetzt, wenn der Modus gewechselt wird.

☆☆ **Demonstrationsbewegung der Zeiger** ☆☆

Wenn die **Tasten A und B** gleichzeitig für 2 Sekunden gedrückt werden, läuft der Stundenzeiger entgegen dem Uhrzeigersinn und der Minutenzeiger im Uhrzeigersinn, während der Sekundenzeiger sich an der 12-Uhr-Position vor und zurück bewegt.

* Zum Stoppen der Demonstrationsbewegung betätigen Sie die **Taste A oder B**.

* Wenn die Demonstrationsbewegung der Zeiger nicht gestoppt wird, zeigen die Zeiger nach etwa 2 Minuten automatisch wieder die Uhrzeit an.

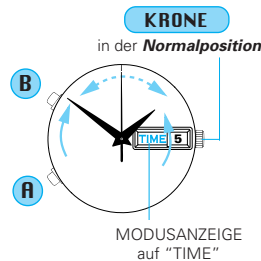

BATTERIEWARNANZEIGE

- Die Batterie muß ausgewechselt werden, wenn der Sekundenzeiger in Schritten von zwei Sekunden anstelle der normalen Ein-Sekunden-Schritte läuft.

* Die Uhr läuft jedoch genau weiter, auch wenn der Sekundenzeiger in Schritten von zwei Sekunden weiterrückt.

AUSWECHSELN DER BATTERIE

**2
Jahre**

Die Miniaturbatterie zum Betrieb dieser Uhr weist eine Nutzungsdauer von etwa **2 Jahren** auf. Da die Batterie jedoch bereits ab Werk zur Überprüfung der Funktion und Leistung der Uhr eingelegt wird, kann ihre Nutzungsdauer nach dem Erwerb der Uhr weniger betragen. Wenn die Batterie entladen ist, sollte sie so bald wie möglich ausgewechselt werden, um Fehlfunktionen zu vermeiden. Wir empfehlen, daß Sie sich für den Batteriewechsel an einen AUTORISIERTEN SEIKO-HÄNDLER wenden und die Batterie **SEIKO SR927W** verlangen.

* In den folgenden Fällen kann die Nutzungsdauer der Batterie weniger als 2 Jahre betragen:

- wenn der Alarm öfter als einmal täglich verwendet wird;
- wenn der Timer länger als 5 Minuten täglich verwendet wird und/oder
- wenn die Stoppuhr länger als 5 Minuten täglich verwendet wird.

 **WARNUNG**

- Entnehmen Sie nicht die Batterie aus der Uhr.
- Falls die Batterie entnommen werden muß, halten Sie sie außerhalb der Reichweite von Kindern. Falls die Batterie verschluckt wird, muß sofort ein Arzt konsultiert werden.
- Die Batterie darf niemals kurzgeschlossen, erhitzt oder ins Feuer geworfen werden. Die Batterie kann bersten, sehr heiß werden oder Feuer fangen.

 **ZUR BEACHTUNG**

- Die Batterie ist nicht wiederaufladbar. Versuchen Sie niemals, die Batterie aufzuladen, weil dadurch Auslaufen der Batterieflüssigkeit oder eine Beschädigung der Batterie verursacht werden kann.

ERHALTUNG DER QUALITÄT DER UHR

■ WASSERDICHTIGKEIT

Angabe auf Gehäuserückwand	Verwendungsbedingungen Grad der Wasserdichtigkeit*	Zufälliger Kontakt mit Wasser wie Regen und Spritzer	Schwimmen, Segeln und Duschen	Baden und Tauchen in flachem Wasser	Tauchen mit Atemgerät** und Sättigungstauchen
Keine Angabe	nicht wasserdicht	nein	nein	nein	nein
WATER RESISTANT	3 Bar	ja	nein	nein	nein
WATER RESISTANT 5 BAR	5 Bar	ja	ja	nein	nein
WATER RESISTANT 10/15/20 BAR	10/15/20 Bar	ja	ja	ja	nein

● Nicht wasserdicht



- Sollte die Uhr naß werden, empfehlen wir, die Uhr von einem AUTORISIERTEN SEIKO-HÄNDLER oder einer KUNDENDIENSTSTELLE überprüfen zu lassen.

● Wasserdicht 5/10/15/20 Bar



- Bevor Sie eine Uhr im Wasser tragen, überzeugen Sie sich, daß die Krone vollständig eingedrückt ist.
- Betätigen Sie niemals die Krone oder Tasten, wenn die Uhr naß ist oder sich im Wasser befindet. Nach der Verwendung in Seewasser sollte die Uhr gründlich gespült und vollständig getrocknet werden.
- Beachten Sie die folgenden Hinweise, wenn Sie eine für 5, 10, 15 oder 20 Bar wasserdichte Uhr unter der Dusche oder im Bad tragen:
 - * Betätigen Sie niemals die Krone oder Tasten, wenn sich Seifenwasser oder Shampoo auf der Uhr befindet.
 - * In warmem Wasser kann die Uhr geringfügig vor- oder nachgehen. Dieser Zustand wird jedoch korrigiert, wenn die Uhr zur Normaltemperatur zurückkehrt.

* *Der Druck in Bar ist ein Prüfdruck und darf nicht als Angabe der tatsächlichen Tauchtiefe angesehen werden, da die Schwimmbewegungen den Druck in gegebener Tiefe erhöhen. Vorsicht ist auch bei Tauchen in Wasser geboten.*

** *Für Gerätetauchen empfehlen wir eine SEIKO Taucheruhr.*

■ TEMPERATUREN



Die Uhr läuft mit einer stabilen Genauigkeit im Temperaturbereich zwischen 5°C und 35°C (41°F und 95°F).

Temperaturen über 60°C (140°F) oder unter -10°C (+14°F) können ein geringes Vor- oder Nachgehen der Uhr, ein Auslaufen der Batterie oder eine Verkürzung der Nutzungsdauer der Batterie verursachen. Die obigen Bedingungen werden jedoch korrigiert, wenn die Uhr zur normalen Temperatur zurückkehrt.

■ STÖSSE UND VIBRATIONEN



Achten Sie darauf, die Uhr nicht fallenzulassen und damit nicht gegen harte Gegenstände zu stoßen.

■ MAGNETISMUS



Die Funktion Ihrer Uhr wird durch starken Magnetismus beeinträchtigt. Schützen Sie sie deshalb vor zu nahem Kontakt mit magnetischen Objekten.

■ REGELMÄSSIGE ÜBERPRÜFUNG DER UHR



Die Uhr sollte regelmäßig alle 2 bis 3 Jahre überprüft werden. Lassen Sie die Dichtungen an Gehäuse, Krone, Tasten und Uhrglas von einem AUTORISIERTEN SEIKO-HÄNDLER oder einer KUNDENDIENSTSTELLE überprüfen.

■ PFLEGE VON GEHÄUSE UND ARMBAND



Um ein mögliches Rosten des Gehäuses und des Armbands zu verhindern, sollten diese Teile regelmäßig mit einem trockenen Tuch abgewischt werden.

■ CHEMIKALIEN



Schützen Sie die Uhr vor Kontakt mit Lösungsmitteln, Quecksilber, Kosmetiksprays, Reinigungsmitteln, Klebemitteln und Farbe, weil sonst eine Verfärbung, Beeinträchtigung oder Beschädigung des Gehäuses, des Armbands usw. verursacht werden kann.

■ HINWEIS ZUR SCHUTZFOLIE AUF DER GEHÄUSERÜCKSEITE



Falls Ihre Uhr eine Schutzfolie und/oder einen Aufkleber auf der Gehäuserückseite aufweist, entfernen Sie diese, bevor Sie die Uhr tragen.

TECHNISCHE DATEN

1	Frequenz des Kristallschwingers	32.768 Hz (Hz = Hertz = Schwingungen pro Sekunde)
2	Verlust/Gewinn (monatlich)	unter 15 Sekunden bei normalen Temperaturen (5°C - 35°C) (41°F - 95°F)
3	Betriebstemperatur	-10°C - +60°C (14°F - 140°F)
4	Antriebssystem	Schrittmotoren
5	Anzeigesystem	
	"TIME"	UHRZEIT-Modus (Stunden-, Minuten- und Sekundenzeiger)
	"ALM.ON"	UHRZEIT-Modus (Stunden-, Minuten- und Sekundenzeiger)
	"ALM.SET"	ALARMEINSTELLUNG-Modus (Stunden- und Minutenzeiger) Der Alarm kann bis zu 12 Stunden im voraus eingestellt werden.
	"TIMER"	TIMER-Modus (Minuten- und Sekundenzeiger) Bis zu 60 Minuten können in Schritten von einer Minute eingestellt werden.
	"DATE"	KALENDER-Modus (Anzeige des Monats durch die drei Zeiger, numerische Anzeige des Datums)
	"CHRONO."	STOPPUHR-Modus (Minuten-, Sekunden- und

		1/10-Sekundenzeiger) Die Stoppuhr kann bis zu 60 Minuten in Schritten von 1/10 Sekunden messen.
6	Batterie	1 SEIKO SR927W
7	IC (integrierter Schaltkreis)	1 C-MOS-LSI und 1 bipolarer IC

* Technische Änderungen zum Zweck der Produktverbesserung ohne vorherige Bekanntmachung vorbehalten.