

V192

JSYV192D1-A2111

SEIKO WATCH CORPORATION

Copyright©2019 by SEIKO WATCH CORPORATION

Printed in Japan

D-13

SEIKO

V192

ЧАСЫ ДЛЯ ДАЙВИНГА
ДЛЯ МЕЛКОВОДНОГО (ВОЗДУШНОГО) ПОГРУЖЕНИЯ ИНСТРУКЦИИ

**Большое спасибо за то, что выбрали часы SEIKO.
В целях правильного и безопасного
использования часов SEIKO перед началом их
эксплуатации внимательно прочитайте
инструкции, приведенные в данной брошюре.**

**Держите это руководство под рукой для удобства обращения к
нему в будущем.**

* Услуга по регулировке длины металлических браслетов предлагается розничным магазином, в котором были куплены часы. Если вы не можете отдать свои часы в ремонт в розничный магазин, где они были приобретены, по причине того, что вы получили их в подарок, или по причине переезда, обратитесь в ЦЕНТР ОБСЛУЖИВАНИЯ КЛИЕНТОВ SEIKO. Услуга также может быть доступна в других розничных магазинах на возмездной основе, однако не все магазины предоставляют такую услугу.

* Если на часы наклеена защитная пленка, предохраняющая от образования царапин, обязательно снимите ее перед началом эксплуатации. Если оставить пленку на часах, под нее будут попадать грязь, пот, пыль или влага, что может привести к появлению ржавчины.

⚠ ВНИМАНИЕ

Обязательно прочитайте следующие инструкции перед началом эксплуатации и неукоснительно соблюдайте их.

⚠ ВНИМАНИЕ

Во время погружений никогда не выполняйте никакие операции, кроме указанных в данной инструкции. Неправильное обращение с изделием и неверное толкование отображаемой информации могут привести к гибели или серьезным травмам.

⚠ ВНИМАНИЕ

Часы для дайвинга — это вспомогательный прибор, предназначенный прежде всего для индикации времени, а не для обеспечения безопасности пользователя. Используйте эти часы в сочетании с оборудованием (манометром остаточного давления, указателем глубины погружения и т.д.), необходимым для безопасного погружения.

⚠ ВНИМАНИЕ

Никогда не используйте эти часы при погружении с аквалангом с использованием гелия.

⚠ ВНИМАНИЕ

Не погружайтесь с этим изделием, если вы не были должным образом обучены подводному плаванию с аквалангом, не приобрели необходимый опыт и не освоили методы безопасного погружения, не ознакомились тщательно с работой и обращением с этим изделием. Проверяйте все функции этого изделия перед каждым погружением.

⚠ ПРЕДУПРЕЖДЕНИЕ

Обязательно прочитайте следующие инструкции перед началом эксплуатации и неукоснительно соблюдайте их.

⚠ ПРЕДУПРЕЖДЕНИЕ

Перед погружением (исключая погружение с аквалангом) проверяйте следующее:

- Часы работают нормально.
 - Батарейка имеет достаточный уровень оставшегося заряда, а ходовая пружина достаточно заведена.
 - Вращающийся безель плавно поворачивается. (Вращение безеля не должно быть слишком свободным или слишком тугим.)
 - Винты заводной головки и других деталей надежно затянуты.
 - На браслете и стекле нет дефектов, например щелей или трещин.
 - Браслет надежно зафиксирован (с помощью пружинного штифта, застежки или иных деталей).
- * При обнаружении отклонений по любому из приведенных выше пунктов не используйте данные часы для погружения.

⚠ ПРЕДУПРЕЖДЕНИЕ

Не работайте с заводной головкой и кнопками под водой.

⚠ ПРЕДУПРЕЖДЕНИЕ

Поскольку условия использования часов для дайвинга могут влиять не только на корпус и браслет, но и на внутренний механизм часов, рекомендуется периодически обращаться в мастерскую в целях проведения технического обслуживания для проверки и настройки часов, примерно через каждые три-четыре года.

RU 2

RU 3

СОДЕРЖАНИЕ

1 ПОРЯДОК ИСПОЛЬЗОВАНИЯ

Меры предосторожности при обращении ...	6
Меры предосторожности при погружении (обязательно соблюдайте следующие указания) ...	10
Перед погружением	10
Во время погружения	12
После погружения	13
Конструкция корпуса	14
Характеристики	15
Названия деталей и их назначение	16
Заводная головка с винтовым фиксатором ..	17
Кнопка с винтовым фиксатором	18
Переключение между циферблатами	19
Порядок использования вращающегося безеля ..	20

2 НАСТРОЙКА ВРЕМЕНИ И ДАТЫ

Настройка времени и даты	22
Настройка времени и даты	22
Ручная регулировка даты в конце месяца	25

3 КАК ПОЛЬЗОВАТЬСЯ СЕКУНДОМЕРОМ

Функция секундомера	26
Названия компонентов и функций секундомера	26
Перед использованием секундомера	27
Как пользоваться секундомером	29

4 ФУНКЦИЯ ПОДЗАРЯДКИ ОТ СОЛНЦА

Зарядка аккумулятора	33
Порядок зарядки аккумулятора	33
Справочная информация о времени зарядки	34
Об энергии	35
Отображение уровня заряда	35

5 ОБРАЩЕНИЕ С ЧАСАМИ И УХОД ЗА НИМИ

Ежедневный уход	36
Рабочие характеристики и тип	37
Lumibrite	38
Источник питания	39
Стойкость к воздействию магнитных полей	41
Браслет	43
Как отрегулировать браслет для погружения	45
Порядок использования расширителя для погружения	47
Послепродажное обслуживание	49

6 ПОИСК И УСТРАНЕНИЕ НЕИСПРАВНОСТЕЙ

Установка стрелок секундомера (1/5-секундная и минутная стрелки) в предварительное положение	51
Поиск и устранение неисправностей	55
Если стрелки не двигаются или двигаются неправильно даже после подзарядки	58
Сброс встроенной микросхемы	58

7 ТЕХНИЧЕСКИЕ ХАРАКТЕРИСТИКИ

Технические характеристики	60
----------------------------------	----

RU 4

RU 5

Меры предосторожности при обращении

⚠ ВНИМАНИЕ

Указанные ниже правила техники безопасности должны неукоснительно соблюдаться. В противном случае возможны серьезные последствия, в частности, риск получения тяжелых травм.

Немедленно прекратите носить эти часы в следующих случаях:

- Если на корпусе или браслете часов появляется ржавчина и т.д.
- Если штифты, скрепляющие звенья браслета, выдаются наружу.
- * Срочно проконсультируйтесь с представителем розничного магазина, в котором были приобретены часы, или обратитесь в ЦЕНТР ОБСЛУЖИВАНИЯ КЛИЕНТОВ SEIKO.

Храните часы и аксессуары в недоступных для детей местах.

Следите, чтобы ребенок случайно не проглотил какую-либо деталь часов. Немедленно обратитесь к врачу, если ребенок проглотил батарейку или деталь часов, поскольку это может нанести вред его здоровью.

Не извлекайте перезаряжаемый аккумулятор из часов.

- * О перезаряжаемом аккумуляторе → Источник питания → Стр. 39
- Для замены перезаряжаемого аккумулятора требуются профессиональные знания и навыки. По поводу замены перезаряжаемого аккумулятора обращайтесь в розничный магазин, где были приобретены часы.
Установка обычной неперезаряжаемой батарейки может привести к выделению тепла, что может привести к взрыву и воспламенению.

RU 6

⚠ ВНИМАНИЕ

Никогда не используйте часы при погружении с анвлангом с использованием гелия.

⚠ ВНИМАНИЕ

Во время погружений никогда не выполняйте никакие операции с часами, кроме указанных в данной инструкции.

⚠ ВНИМАНИЕ

Перед началом использования часов для дайвинга вам необходимо пройти надлежащее обучение различным видам погружения, а также приобрести необходимые опыт и навыки для безопасного погружения. При погружении неукоснительно соблюдайте установленные правила.

RU 8

⚠ ПРЕДУПРЕЖДЕНИЕ

Указанные ниже правила техники безопасности должны неукоснительно соблюдаться. В противном случае существует риск получения легких травм или повреждения часов.

Избегайте ношения и хранения часов в следующих местах:

- Места, где испаряются летучие вещества (косметические средства, например жидкость для снятия маникюрного лака, средство от насекомых, разбавители и т.д.)
- Места, где температура на длительное время опускается ниже 5°C или поднимается выше 35°C
- Места, находящиеся под воздействием сильных вибраций
- Места с высокой влажностью воздуха
- Места, находящиеся под воздействием сильного магнетизма или статического электричества
- Места с высокой запыленностью

При появлении признаков аллергической реакции или кожного раздражения

Немедленно прекратите ношение часов и проконсультируйтесь у специалиста, например, дерматолога или аллерголога.

Прочие предостережения

- Для регулировки длины металлического браслета требуются специальные знания и опыт. Поэтому при возникновении такой необходимости обратитесь в розничный магазин, в котором часы были приобретены. При попытке самостоятельной регулировки длины металлического браслета можно повредить руку или пальцы либо потерять детали браслета.
- Не разбирайте и не модифицируйте часы.
- Храните часы в недоступных для детей местах. Будьте предельно осторожны, чтобы исключить прямую контакт детей с часами и тем самым защитить их от возможных травм, аллергических реакций или зуда.
- Если ваши часы имеют форму брелона или кулона, ремешок или цепочка, прикрепленные к часам, могут повредить вашу одежду, поранить руку, шею или другие части тела.

RU 7

⚠ ПРЕДУПРЕЖДЕНИЕ

Указанные ниже правила техники безопасности должны неукоснительно соблюдаться. В противном случае существует риск получения легких травм или повреждения часов.



Не прокручивайте и не вытягивайте заводную головку, когда часы мокрые.

Вода может попасть внутрь часов.

- * Если внутренняя поверхность стекла помутнела от конденсата или если капли воды в течение долгого времени остаются внутри часов, степень водонепроницаемости часов снижается. Срочно проконсультируйтесь с представителем розничного магазина, в котором были приобретены часы, или обратитесь в ЦЕНТР ОБСЛУЖИВАНИЯ КЛИЕНТОВ SEIKO.



Не допускайте, чтобы влага, пот и грязь в течение долгого времени оставались на часах.

Помните, что степень водонепроницаемости часов может уменьшаться из-за ухудшения характеристик клея на стекле или прокладке.



Снимайте часы перед принятием ванны или походом в сауну.

Пар, мыло и некоторые соединения в горячих источниках могут приводить к уменьшению степени водонепроницаемости часов.

RU 9

1 Меры предосторожности при погружении (обязательно соблюдайте следующие указания)

■ Перед погружением

Перед погружением проверьте следующее:

* «Названия деталей и их назначение» → Стр. 16

1 Правильность настройки времени.

2 Уровень заряда находится на уровне, как минимум, «наполовину полный»; малая секундная стрелка движется каждую секунду.

Если малая секундная стрелка движется каждые две секунды или же остановилась, выставьте циферблат на свет, чтобы зарядить часы.

* «Зарядка аккумулятора» → Стр. 33

3 Вращающийся bezель поворачивается плавно (не следует поворачивать bezель слишком быстро или слишком медленно)

* «Порядок использования вращающегося bezеля» → Стр. 20

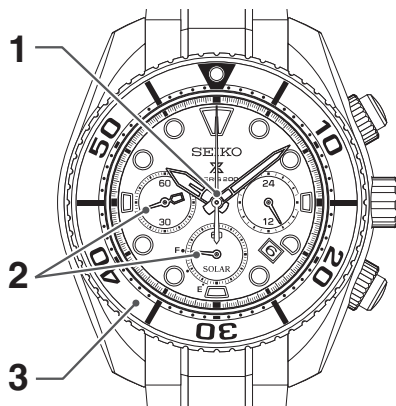

1 Во время погружения

Соблюдайте следующие меры предосторожности.



Часы можно использовать для мелководного погружения (погружения с воздухом) в пределах диапазона водонепроницаемости, указанного на циферблате.



Соблюдайте осторожность, чтобы не удариться часами о твердые предметы, например, скалы.



Не работайте с заводной головкой и кнопками под водой.



В воде вращение bezеля может быть несколько затруднено, это не является нарушением функционирования.

4 Винты заводной головки и кнопок надежно затянуты.

* «Заводная головка с винтовым фиксатором» → Стр. 17

* «Кнопка с винтовым фиксатором» → Стр. 18

5 На стекле или на ремешке часов нет видимых трещин или царапин.

6 Браслет надежно прикреплен к часам (с помощью пружинных штифтов, зажимов или других деталей).

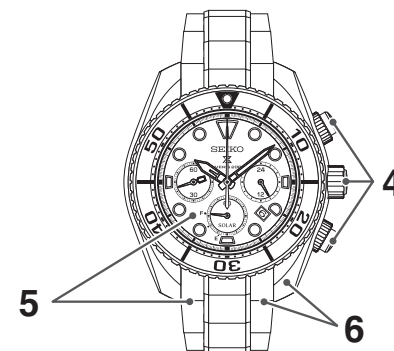

⚠ ПРЕДУПРЕЖДЕНИЕ

В случае возникновения любых сбоев в работе часов обращайтесь в розничный магазин, где были приобретены часы, или в ЦЕНТР ОБСЛУЖИВАНИЯ КЛИЕНТОВ SEIKO.

1 После погружения

После погружения следуйте инструкциям по уходу за часами, приведенным ниже.



Промойте часы в пресной воде, чтобы удалить все остатки морской воды, и протрите их насухо, чтобы избежать появления ржавчины.

Не лейте проточную воду из крана непосредственно на часы. Сначала налейте немного воды в миску, а затем опустите туда часы и промойте их.



⚠ ПРЕДУПРЕЖДЕНИЕ

В зависимости от среды, где использовались часы для дайвинга, может быть нарушена подвижность элементов или повреждены внутренние детали часов, а также корпус или браслет. Мы рекомендуем производить регулярный сервис часов раз в 3 или 4 года.

■ Конструкция корпуса

При использовании моделей указанных ниже типов принимайте во внимание следующие особенности эксплуатации.

Безель или защитный внешний корпус надежно закреплены на часах установочными винтами. Ни в коем случае не ослабляйте затяжку этих установочных винтов.



* Приведенная выше иллюстрация представлена исключительно в качестве примера. Ваши часы могут отличаться от показанных на ней.

⚠ ПРЕДУПРЕЖДЕНИЕ

Ни в коем случае не ослабляйте затяжку установочных винтов, крепящих безель или защитный внешний корпус.

Несоблюдение этого требования может привести к повреждению часов или дальнейшему ослаблению затяжки винтов.

* Если вы обнаружите, что затяжка установочных винтов ослабла или часы работают со сбоями, обратитесь в розничный магазин, где были приобретены часы, или в ЦЕНТР ОБСЛУЖИВАНИЯ КЛИЕНТОВ SEIKO.

Характеристики

Эти часы на солнечной батарее оснащены функцией секундомера.

- Имеется секундомер с полной шкалой, который может производить отсчет времени с шагом в 1/5 секунды с помощью центральной стрелки.
 - Солнечная батарея под циферблатом преобразует любую форму света в «электрическую энергию», используемую для работы часов.
- * «Хронограф» означает часы с функцией секундомера.

■ Степень водонепроницаемости для воздушного мелководного погружения..... Степень водонепроницаемости данных часов позволяет использовать их в воде в течение длительного подводного плавания с аквалангом. (Часы нельзя использовать для насыщенного погружения с использованием газообразного гелия.)

■ Функция секундомера..... Секундомер может производить отсчет времени до 60 минут с шагом в 1/5 секунды. Когда измеренное время достигает 60 минут, секундомер автоматически прекращает отсчет.

■ Функция подзарядки от солнца..... Часы заряжаются путем преобразования света, попадающего на солнечную панель на циферблате, в электрическую энергию. После того как аккумулятор полностью заряжен, часы будут работать в течение приблизительно шести месяцев, даже если на циферблат не будет попадать свет.

■ Функция отображения уровня заряда... Уровень заряда отображается на «индикаторе уровня заряда».

Названия деталей и их назначение

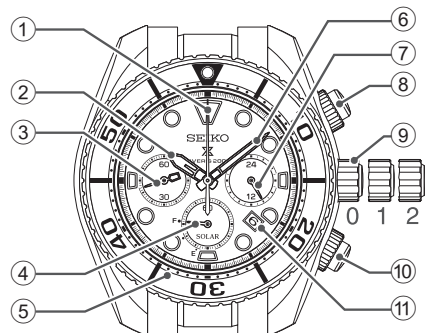

- 1/5-секундная стрелка секундомера (центральная стрелка)
- Часовая стрелка
- Малая секундная стрелка
- Минутная стрелка секундомера (стрелка уровня заряда)
- Вращающийся безель
- Минутная стрелка
- 24-часовая стрелка
- Кнопка А
Переключение на циферблат секундомера
- Заводная головка
 - Обычное положение (без блокировки): функции секундомера и зарядки
 - Положение первого щелчка: установка даты
 - Положение второго щелчка: установка времени, установка стрелок секундомера в предварительное положение, выполнение перезагрузки системы
- Кнопка В
Переключение на индикатор уровня заряда
- Дата

Заводная головка с винтовым фиксатором

Заводная головка с винтовым фиксатором снабжена механизмом, который надежно блокирует головку, когда она не используется, что предотвращает эксплуатационные ошибки и повышает степень водонепроницаемости.

- Чтобы завести часы с помощью заводной головки со стопором, сначала открутите головку, а потом вытяните ее.
- По окончании использования заводной головки обязательно снова заблокируйте ее.

【Разблокировка заводной головки】

Поворачивайте заводную головку против часовой стрелки, чтобы разблокировать ее. После этого заводную головку можно использовать.

【Блокировка заводной головки】

Поворачивайте заводную головку по часовой стрелке, при этом осторожно нажимая на нее в направлении корпуса часов, пока заводная головка не перестанет поворачиваться.

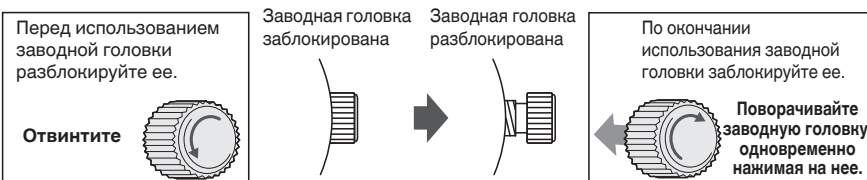

* При блокировке заводной головки поворачивайте ее аккуратно, чтобы винт должным образом входил в зацепление с резьбой. Соблюдайте осторожность и не нажимайте на заводную головку с усилием, иначе можно повредить отверстие под винт в корпусе.

Кнопка с винтовым фиксатором

Кнопка с винтовым фиксатором снабжена механизмом, надежно блокирующим кнопку, когда она не используется, что предотвращает ошибки в работе и улучшает водонепроницаемость.

- **Перед использованием необходимо разблокировать кнопку с винтовым фиксатором.**
- **По окончании использования кнопки, убедитесь в том, что она снова заблокирована.**

【Разблокировка кнопки】

- Поворачивайте кольцо кнопки против часовой стрелки до упора.
- После этого кнопку можно использовать.

【Блокировка кнопки】

- Поворачивайте кольцо кнопки по часовой стрелке до упора.
- После этого кнопку нельзя использовать.



* Винтовой фиксатор и кнопка могут функционировать некорректно вследствие загрязнения. «Ежедневный уход» → Стр. 36

* Обратите внимание на то, что если повернуть кольцо кнопки больше, чем требуется, возврат кнопки с винтовым фиксатором в исходное положение может быть затруднен.

* Перед началом погружения убедитесь, что обе кнопки должным образом заблокированы.

* Не используйте кнопки, когда часы мокрые или когда вы находитесь под водой.

Переключение между циферблатами

В операции, показанной на рисунке ниже, выполняется переключение между «индикатором уровня заряда» и «циферблатом секундомера».

Переключение между циферблатами меняет функцию стрелок.

<Индикатор уровня заряда>

Центральная стрелка

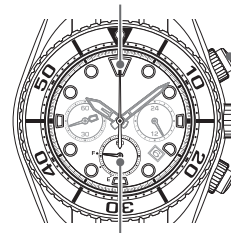

Стрелка уровня заряда

<Циферблат секундомера>

1/5-секундная стрелка секундомера

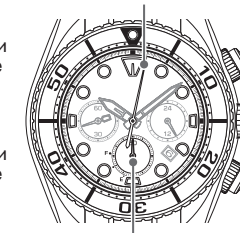

Минутная стрелка секундомера

Нажмите и отпустите кнопку A

→

←

Нажмите и отпустите кнопку B

* На «индикаторе уровня заряда» нажмите кнопку A, чтобы переключиться на «циферблат секундомера» и одновременно запустить секундомер.

* Во время работы секундомера вы не можете переключать циферблаты. Чтобы вернуться к «индикатору уровня заряда», сначала перезагрузите секундомер.

* Во время работы секундомера с помощью кнопки B могут выполняться функции «split» («отрезок времени»), «split reset» («сброс отрезка времени») и «reset» («сброс»).

При сбросе показаний секундомера часы автоматически переключатся на «индикатор уровня заряда» по истечении 1 минуты.

Порядок использования вращающегося безеля

При помощи вращающегося безеля можно измерять время, прошедшее с начала какого-либо события.

1 В начале события, для которого требуется измерить прошедшее время (например, когда вы начинаете погружение), поверните безель таким образом, чтобы отметка ▼ на безеле была совмещена с минутной стрелкой.

- * Вращающийся безель рассчитан на вращение только против часовой стрелки. Не вращайте его с усилием по часовой стрелке.
- * [Вращающийся безель с вращением только в одном направлении] → Стр. 21

Пример: вы начинаете погружение в 10:10.

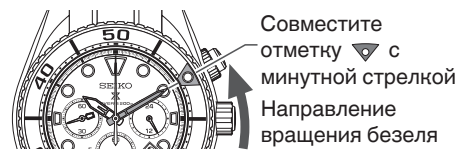

Совместите отметку ▼ с минутной стрелкой
Направление вращения безеля

2 Посмотрите градуировку на вращающемся безеле, на которую показывает минутная стрелка.

- Градуировка на вращающемся безеле, на которую показывает минутная стрелка, соответствует прошедшему времени.

Пример: по истечении 20 минут

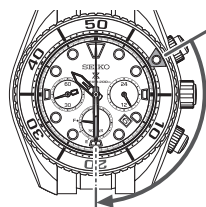

Прошедшее время

* Приведенная выше иллюстрация представлена исключительно в качестве примера. Ваши часы могут отличаться от показанных на ней.

[Вращающийся безель с вращением только в одном направлении]

Поскольку оценка оставшегося количества воздуха в баллоне основывается на информации о времени, прошедшем с начала погружения, вращающийся безель для часов для дайвинга рассчитан на вращение только против часовой стрелки, чтобы часы не могли показывать прошедшее время, которое меньше фактически истекшего.

⚠ ПРЕДУПРЕЖДЕНИЕ

Перед началом погружения обязательно проверяйте количество оставшегося воздуха в баллоне. Во время погружения используйте индикацию прошедшего времени по вращающемуся безелю исключительно в качестве ориентира.

Настройка времени и даты

2

НАСТРОЙКА ВРЕМЕНИ И ДАТЫ

■ Настройка времени и даты

* Если устанавливается только дата, см. «Ручная регулировка даты в конце месяца» → Стр. 25.

1 Убедитесь, что часы работают.

Проверьте, чтобы малая секундная стрелка двигалась каждую секунду.

Если она движется каждые две секунды или же остановилась, выставьте циферблат на свет, чтобы зарядить часы. «Зарядка аккумулятора» → Стр. 33

2 Проверьте, чтобы стрелки часов не отображали время с 9 часов вечера до 1 часа ночи.

Если отображается время с 9 часов вечера до 1 часа ночи, потяните заводную головку до второго щелчка, установите стрелки после 1 часа ночи и снова задвиньте заводную головку.

* Эта процедура необходима для обеспечения надлежащего зацепления ведущего колеса настройки даты.

* Каждый раз, когда часовая стрелка делает два полных оборота, дата переходит на «один день» вперед. При вращении заводной головки изменение даты происходит в полночь. Используйте 24-часовую стрелку, чтобы проверить отображение времени в 12-часовом формате. «Названия деталей и их назначение» → Стр. 16

RU 22

2

НАСТРОЙКА ВРЕМЕНИ И ДАТЫ

5 Вытяните заводную головку до второго щелчка и настройте время.

Выдвиньте ее, когда малая секундная стрелка достигла положения 0 секунд. (Малая секундная стрелка прекращает движение).

Поворачивайте заводную головку для перевода стрелок вперед, пока дата не изменится на следующую. Теперь время установлено на период до полудня.

Переведите стрелки вперед для установки правильного времени.

* Используйте 24-часовую стрелку, чтобы проверить отображение времени в 12-часовом формате.

* Чтобы точно установить время, поверните минутную стрелку на 4–5 минут вперед, а затем верните ее на правильное время.

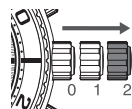

6 Переведите заводную головку обратно в обычное положение в соответствии с сигналом времени.

Малая секундная стрелка начинает движение.

* Телефонная служба сигналов времени полезна для точной настройки секундной стрелки.

* Для моделей с заводной головкой с винтовым фиксатором после выполнения действий с заводной головкой убедитесь, что она зафиксирована.

RU 24

3 Вытяните заводную головку до первого щелчка.

Малая секундная стрелка продолжает движение.

* Для моделей с заводной головкой с винтовым фиксатором перед выполнением действий с заводной головкой разблокируйте ее.

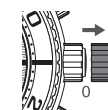

Вытяните заводную головку до первого щелчка

4 Дату можно установить поворотом заводной головки.

Поворачивайте ее, пока не отобразится дата предыдущего дня.

Например: чтобы отобразить дату как «6», установите ее сначала на «5». Поверните заводную головку вправо (по часовой стрелке), чтобы установить дату.

2

НАСТРОЙКА ВРЕМЕНИ И ДАТЫ

RU 23

■ Ручная регулировка даты в конце месяца

Необходимо корректировать дату в конце февраля и 30-дневные месяцы.

Пример. Настройка даты в период до полудня в первый день месяца, следующего за 30-дневным месяцем

Часы показывают «31» вместо «1». Вытяните заводную головку до первого щелчка.

Поверните заводную головку по часовой стрелке, чтобы установить дату на «1», а затем нажмите на заводную головку, чтобы перевести ее обратно в обычное положение.

* Для моделей с заводной головкой с винтовым фиксатором после выполнения действий с заводной головкой убедитесь, что она зафиксирована.

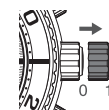

Вытяните заводную головку до первого щелчка

⚠ ПРЕДУПРЕЖДЕНИЕ

- Не изменяйте дату, когда на часах отображается время между 09:00 вечера и 01:00 ночи. Это может привести к повреждению.

2

НАСТРОЙКА ВРЕМЕНИ И ДАТЫ

RU 25

Функция секундомера

Секундомер может производить отсчет времени до 60 минут с шагом в 1/5 секунды. Когда измеренное время достигает 60 минут, стрелки секундомера автоматически останавливаются в положении 0 минут 0 секунд.

3

КАК ПОЛЬЗОВАТЬСЯ СЕКУНДОМЕРОМ

Названия компонентов и функций секундомера

Переключитесь на циферблат секундомера «Переключение между циферблатами» → Стр. 19

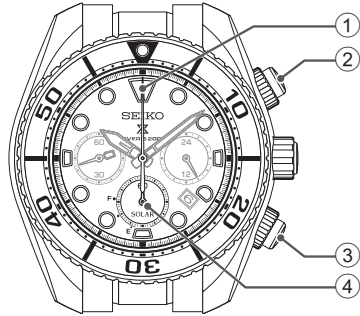

- ① **Центральная стрелка ⇒ 1/5-секундная стрелка секундомера**
двигается с шагом в 1/5 секунды
- ② **Кнопка А**
Запуск/Останов
- ③ **Кнопка В**
Отрезок времени/Сброс
- ④ **Стрелка уровня заряда ⇒ минутная стрелка секундомера**
двигается с шагом в одну минуту

RU 26

Если каная-либо из стрелок секундомера не возвращается в положение 0 минут 0 секунд после сброса секундомера, установите стрелки секундомера в предварительное положение.

→ «Установка стрелок секундомера (1/5-секундная и минутная стрелки) в предварительное положение» Стр. 51

3

КАК ПОЛЬЗОВАТЬСЯ СЕКУНДОМЕРОМ



RU 28

Перед использованием секундомера

Секундомер на этих часах можно запускать непосредственно из режима «индикатора уровня заряда».

На дисплее секундомера используйте описанную ниже операцию для сброса показаний секундомера (если они не были сброшены). Эта операция не должна использоваться иным образом. Перед использованием секундомера сбросьте его показания и убедитесь, что стрелки секундомера (1/5-секундная стрелка, минутная стрелка) остановлены на «0 секунд 0 минут». См. рисунок ниже, на котором показана процедура сброса показаний секундомера.

* Секундомер не будет работать, если малая секундная стрелка движется каждые 2 секунды. «Об энергии» → Стр. 35

Сброс показаний секундомера

* Секундомер может работать, когда заводная головка находится в обычном положении.

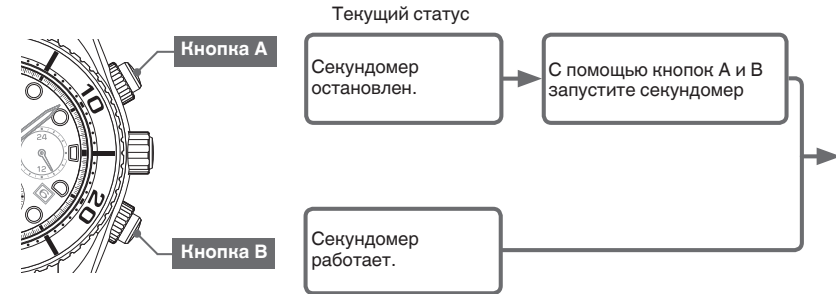

3

КАК ПОЛЬЗОВАТЬСЯ СЕКУНДОМЕРОМ

RU 27

Как пользоваться секундомером

* Секундомер не будет работать, если малая секундная стрелка движется каждые 2 секунды. «Об энергии» → Стр. 35

Стандартное измерение Пример: бег на 5 000 метров

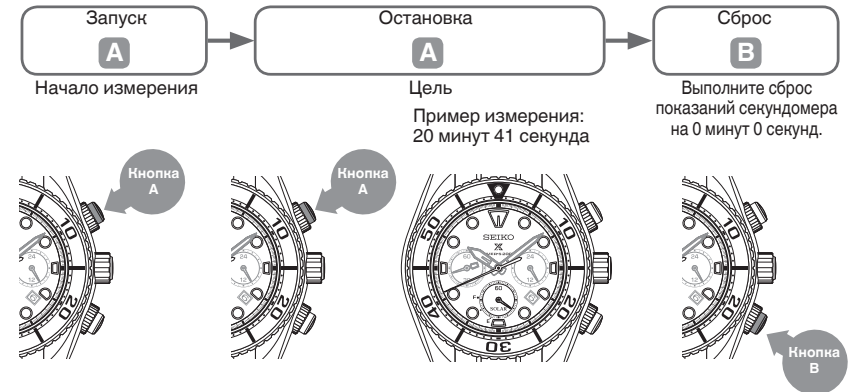

3

КАК ПОЛЬЗОВАТЬСЯ СЕКУНДОМЕРОМ

RU 29

- **Измерение накопленного истекшего времени** Пример: Измерение времени футбольного матча

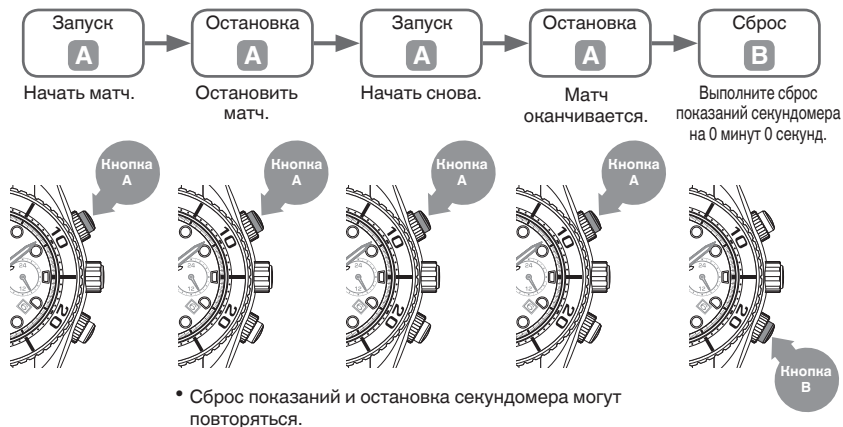

- **Измерение отрезка времени (промежуточного истекшего времени)** Пример: бег на 5 000 метров

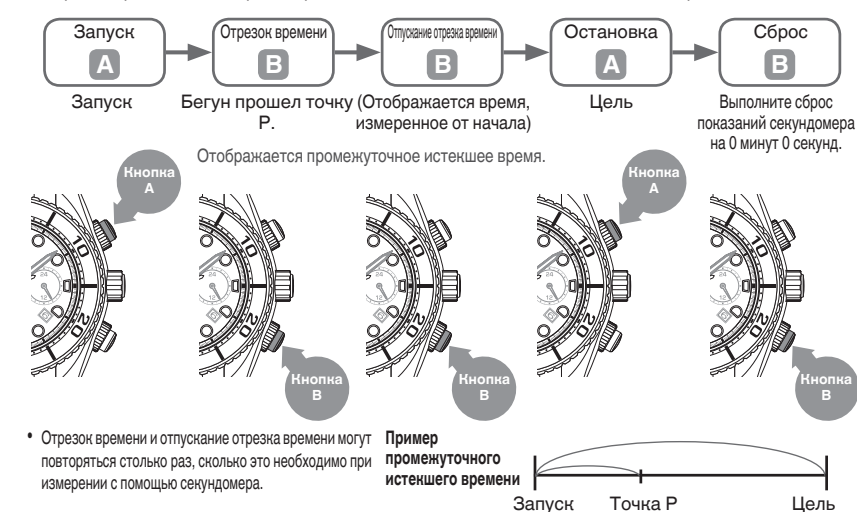

- **Измерение времени двух соревнующихся**

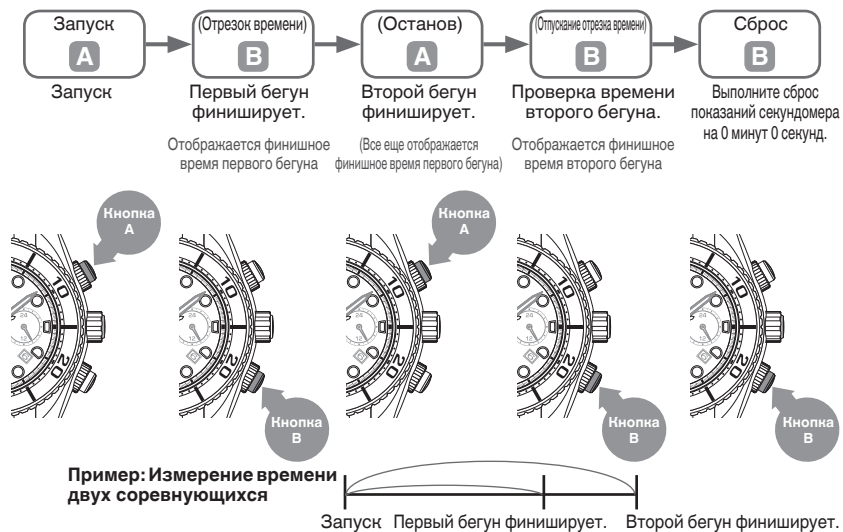

Зарядка аккумулятора

Порядок зарядки аккумулятора

Для зарядки часов расположите циферблат так, чтобы на него попадал свет.

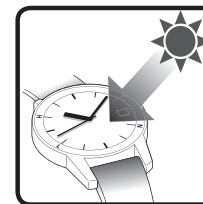

Чтобы обеспечить оптимальную работу часов следите за тем, чтобы батарея часов всегда оставалась заряженной.

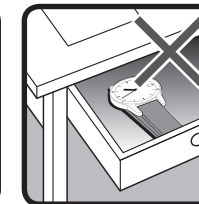
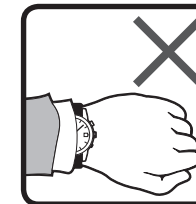

В следующих ситуациях энергия часов, вероятно, будет расходоваться, что приведет к остановке часов:

- часы скрыты под рукавом одежды;
- часы используются или хранятся в таких условиях, где на них длительное время не падает свет.

* Соблюдайте осторожность: следите за тем, чтобы часы не нагревались во время зарядки. (Диапазон рабочих температур — от 10°C до +60°C.)

* Когда вы в первый раз начинаете использовать часы или запускаете их после остановки, вызванной отсутствием заряда, зарядите часы в достаточной степени, руководствуясь таблицей на Стр. 34.

■ Справочная информация о времени зарядки

При зарядке часов ориентируйтесь данные продолжительности зарядки, приведенные ниже.

Освещенность Ix (ЛЮКС)	Источник света	Условие (Пример)	Время, необходимое для полной зарядки часов	Время, необходимое для того, чтобы малая секундная стрелка двигалась с интервалом в одну секунду	Время, необходимое для зарядки часов на 1 день
700	Флуоресцентный свет	Обычное освещение в офисе	–	60 часов	2,5 часов
3 000	Флуоресцентный свет	30 Вт, 20 см	110 часов	13 часов	33 минут
10 000	Флуоресцентный свет	30 Вт, 5 см	30 часов	3,5 часов	9 минут
10 000	Солнечный свет	Облачный день	30 часов	3,5 часов	9 минут
100 000	Солнечный свет	Солнечный день (под прямыми солнечными лучами в летний день)	5 часов	36 минут	2 минуты

Цифры, указанные для «Времени, необходимого для зарядки часов, чтобы начать движение с интервалом в одну секунду», представляют оценку времени, необходимого для зарядки остановленных часов, когда они подвергаются воздействию света до момента, пока не начнут двигаться с постоянными интервалами в одну секунду. Даже если часы частично заряжены в течение более короткого периода, они возобновят движение с интервалом в одну секунду. Тем не менее, вскоре они могут вернуться к движению с интервалом в две секунды. Используйте время зарядки, указанное в данной графе, как приблизительный ориентир для достаточного времени зарядки.

* Требуемое время зарядки может незначительно варьироваться в зависимости от модели часов.

RU 34

Ежедневный уход

● Часы требуют тщательного ежедневного ухода

- Не мойте часы, когда заводная головка находится в выдвинутом положении.
 - Вытирайте влагу, пот и грязь мягкой тканью.
 - После погружения часов в морскую воду обязательно промойте их чистой пресной водой и насухо вытрите.
- Не лейте проточную воду из крана непосредственно на часы. Сначала налейте немного воды в миску, а затем опустите туда часы и промойте их.
- * Если ваши часы классифицируются как «не водонепроницаемые» или «водонепроницаемые для повседневного ношения», не промывайте такие часы.
- «Рабочие характеристики и тип» → Стр. 37

● Время от времени прокручивайте заводную головку

- Чтобы предотвратить коррозию заводной головки, прокручивайте заводную головку время от времени.
 - То же самое относится и к заводной головке с винтовым фиксатором.
- «Заводная головка с винтовым фиксатором» → Стр. 17

● периодически нажимайте кнопки часов



- чтобы предотвратить появление на кнопках коррозии, периодически нажимайте на кнопки.
 - То же относится к кнопкам с винтовым фиксатором.
- «Кнопка с винтовым фиксатором» → Стр. 18

RU 36

Об энергии

■ Отображение уровня заряда

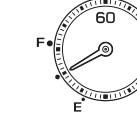
Стрелка уровня на «дисплее уровня заряда» показывает уровень заряда. «Переключение между циферблатами» → Стр. 19

Дисплей			
Уровень заряда	Полный заряд	Приблизительно наполовину полный заряд	Низкий уровень заряда
Приблизительная длительность непрерывной работы	Минимум 100 дней	От 2 дней до 100 дней	Менее 2 дней
Решения	Продолжайте использовать в текущем состоянии	Используйте, но обратите внимание на подзарядку	Малая секундная стрелка начнет «2-х-секундное движение», т.е. будет двигаться каждые 2 секунды. Выполните зарядку до полного заряда. * Если используется секундомер, его показания будут автоматически сброшены, и дисплей переключится на «дисплей уровня заряда».

* Примите во внимание, что сразу после зарядки на дисплее уровня заряда может отображаться уровень, превышающий фактический уровень.

RU 35

Рабочие характеристики и тип

На задней крышке корпуса указаны калибр и рабочие характеристики часов.

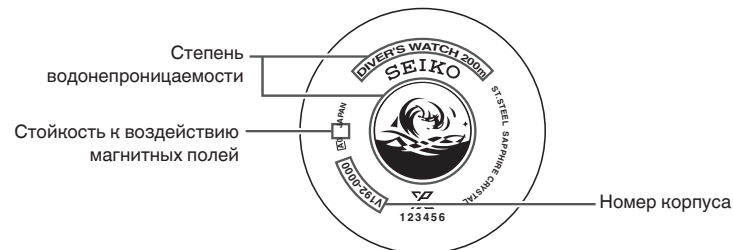

- **Степень водонепроницаемости**
 - **Стойкость к воздействию магнитных полей**
 - **Номер корпуса**
- Номер для идентификации типа часов. См. Стр. 41 и Стр. 42.

* Приведенная выше иллюстрация представлена исключительно в качестве примера. Ваши часы могут отличаться от показанных на ней.

RU 37

Lumibrite

Если ваши часы имеют покрытие Lumibrite

Lumibrite — это светящаяся краска, поглощающая энергию солнечного света и осветительных приборов за короткое время и сохраняющая данную энергию для излучения света в темноте. Например, если подвергнуть краску Lumibrite воздействию света более чем 500 люкс примерно в течение 10 минут, Lumibrite сможет излучать свет в течение 3–5 часов. Однако, поскольку Lumibrite излучает ранее накопленную световую энергию, с течением времени уровень яркости излучаемого света снижается. Продолжительность периода свечения также может слегка варьироваться в зависимости от таких факторов, как яркость места, где часы подвергались воздействию света, и расстояние от источника света до часов.

- * В общем, при переходе из яркого места в темное человеческим глазам требуется некоторое время на привыкание к темноте, что сначала затрудняет различение объектов. (Темновая адаптация)
- * Lumibrite — это светящаяся краска, накапливающая и излучающая свет. Эта краска безопасна для людей и окружающей среды, не содержит токсичных материалов, таких как радиоактивные вещества.

<Уровни яркости>

Условия		Освещение
Солнечный свет	Чистое небо	100 000 люкс
	Облачное небо	10 000 люкс
В помещении (за окном в дневное время)	Чистое небо	более 3 000 люкс
	Облачное небо	1 000–3 000 люкс
	Дождливая погода	менее 1 000 люкс
Осветительные приборы (флуоресцентная лампа дневного света мощностью 40 Вт)	Расстояние до часов: 1 м	1 000 люкс
	Расстояние до часов: 3 м	500 люкс (средняя освещенность комнаты)
	Расстояние до часов: 4 м	250 люкс

RU 38

5 ОБРАЩЕНИЕ С ЧАСАМИ И УХОД ЗА НИМИ

* Функция предотвращения перезарядки

Когда перезаряжаемый аккумулятор полностью заряжен, во избежание избыточной зарядки автоматически активируется функция предотвращения перезарядки.

Не нужно беспокоиться из-за возможного повреждения вследствие перезарядки независимо от того, насколько долго заряжается перезаряжаемый аккумулятор сверх «времени, необходимого для полной зарядки часов».

* См. данные о времени, необходимом для полной зарядки аккумулятора, в разделе «Справочная информация о времени зарядки» → Стр. 34.

ВНИМАНИЕ

Примечания в отношении зарядки часов

- При зарядке часов не располагайте их в непосредственной близости от источников интенсивного света (например, от осветительной аппаратуры для фотосъемки, осветительных прожекторов и ламп накаливания), поскольку часы могут чрезмерно нагреться, что приведет к повреждению внутренних компонентов.
- При зарядке часов под прямым солнечным светом не размещайте их в местах, которые легко нагреваются до высоких температур, например на торпедо автомобиля.
- Температура часов никогда не должна превышать 60 °C.

RU 40

5 ОБРАЩЕНИЕ С ЧАСАМИ И УХОД ЗА НИМИ

Источник питания

В данных часах используется перезаряжаемый аккумулятор, отличающийся от обычных батарей. В отличие от обычной серебряно-цинковой батарейки периодическая замена перезаряжаемого аккумулятора не требуется.

Емкость и эффективность зарядки аккумулятора могут постепенно сокращаться в связи с длительным использованием или из-за условий эксплуатации.

Кроме того, длительное использование может приводить к сокращению продолжительности зарядки вследствие износа, загрязнения, ухудшения свойств смазки механических компонентов и т. д. При ухудшении рабочих характеристик обращайтесь в мастерскую для проведения ремонта.

ВНИМАНИЕ

Примечания, касающиеся замены перезаряжаемого аккумулятора

- Не извлекайте перезаряжаемый аккумулятор из часов. Для замены перезаряжаемого аккумулятора требуются профессиональные знания и навыки. По поводу замены перезаряжаемого аккумулятора обращайтесь в розничный магазин, где были приобретены часы.
- Установка обычной серебряно-цинковой батарейки может привести к выделению тепла, что может привести к взрыву и воспламенению.

RU 39

5 ОБРАЩЕНИЕ С ЧАСАМИ И УХОД ЗА НИМИ

Стойкость к воздействию магнитных полей

Под воздействием магнетизма находящихся рядом предметов часы могут временно убежать вперед, отставать или останавливаться.

Часы для дайвинга обладают стойкостью к воздействию магнитных полей, эквивалентной или превышающей характеристики устройств класса 1 по японскому промышленному стандарту (JIS).

ОПАСНО

Обозначение на задней крышке корпуса	Условия использования
Без обозначения	Держите часы на расстоянии более 5 см от изделий, обладающих магнитным полем. (уровень 1 по японскому промышленному стандарту)
	Держите часы на расстоянии более 1 см от изделий, обладающих магнитным полем. (уровень 2 по японскому промышленному стандарту)

Если часы намагничиваются, и их точность снижается до такой степени, которая превышает номинальные характеристики для нормальных условий эксплуатации, требуется размагничивание часов. Если часы в результате намагничивания теряют точность хода, то их ремонт и размагничивание производится платно, даже если это происходит в течение срока действия гарантии.

Причина, по которой магнитные поля влияют на часы

Встроенный мотор оснащен магнитом, который может подвергаться воздействию сильных внешних магнитных полей.

RU 41

5 ОБРАЩЕНИЕ С ЧАСАМИ И УХОД ЗА НИМИ

Примеры распространенных изделий, обладающих магнитным полем и способных влиять на часы



Смартфон, сотовый телефон, планшетный компьютер (динамик)



Сетевой адаптер



Сумка (с магнитной пряжкой)



Бритва, работающая от сети



Кухонное оборудование с магнитами



Радио (динамик)



Магнитное ожерелье

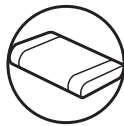

Магнитная подушка

Браслет

Браслет напрямую соприкасается с кожей и постепенно загрязняется от пота и пыли. Поэтому при отсутствии надлежащего ухода браслет может быстрее испортиться, стать причиной раздражения кожи или начать пачкать рукава одежды. Для обеспечения длительной службы часов требуется тщательный уход за ними.

● Металлический браслет

- Если долгое время не удалять с часов влагу, пот или грязь, они могут стать причиной появления ржавчины даже на браслетах из нержавеющей стали.
- Отсутствие ухода может приводить к появлению сыпи на коже или становиться причиной появления желтоватых или золотистых пятен на длинных рукавах рубашек.
- Удаляйте влагу, пот и грязь мягкой тканью как можно скорее.
- Чтобы удалить грязь вокруг стыковых зазоров браслета, сначала промойте браслет в воде, а затем почистите мягкой зубной щеткой. (Защитите корпус часов от попадания воды, завернув его в полиэтиленовый пакет и т. п.) Очистите его мягкой тканью.
- В некоторых титановых браслетах для прочности конструкции используются штифты из нержавеющей стали, на которых может появляться ржавчина.
- По мере покрытия ржавчиной штифты могут выступать или выпадать из браслета, и корпус часов может отделиться от браслета, или застежка может перестать открываться.
- Торчащие штифты могут причинить травму. В таком случае прекратите носить часы и отнесите их в ремонт.

● Полиуретановый ремешок

- Полиуретановые ремешки подвержены выцветанию на свету и могут портиться при попадании на них растворителя и при повышенной влажности воздуха.
- Особенно это касается прозрачных, белых и бледных браслетов, которые легко поглощают другие цвета, что может привести к появлению на них цветных пятен или изменению цвета.
- Смойте грязь в воде и удалите ее сухой тканью. (Защитите корпус часов от попадания воды, завернув его в полиэтиленовый пакет и т. п.)
- При снижении гибкости браслета замените его новым. Если продолжить использование браслета в таком виде, со временем на браслете могут появиться трещины, или браслет может стать хрупким.

● Силиконовый ремешок

- В силу характеристик материала такой ремешок легко пачкается, может покрыться пятнами или обесцветиться. Протирайте ремешок влажной тканью или салфетками для удаления загрязнений.
- В отличие от ремешков из других материалов, трещины на ремешке могут постепенно превратиться в разрывы. Избегайте контакта ремешка с режущими инструментами.

Примечания относительно кожных раздражений и аллергии	Раздражение кожи от ремешка может появиться в силу ряда факторов, таких как аллергия на металлы или кожу, реакция на трение, пыль или сам браслет.
Примечания о длине браслета	Отрегулируйте ремешок так, чтобы между ним и вашим запястьем был небольшой зазор, обеспечивающий надлежащую циркуляцию воздуха. При ношении часов оставляйте достаточный зазор, чтобы между браслетом и запястьем можно было просунуть палец. 

Как отрегулировать браслет для погружения

Если металлический браслет ваших часов имеет функцию регулировки для погружений, его длину легко можно изменить.

Это очень удобно, если вы носите часы на костюме для подводного плавания или зимней одежде.

- 1 Поднимите зажим так, чтобы он располагался под углом примерно 90°, а затем прижмите его вниз еще примерно на 20° и слегка придерживайте.

- При этом соблюдайте осторожность и не нажимайте на зажим с чрезмерной силой. Может ощущаться небольшое сопротивление, но требуется лишь легкое усилие.

- 2 Слегка потяните за браслет со стороны положения 6 часов на часах вдоль изогнутой линии браслета, чтобы выдвинуть ползунок.

- Для выполнения этой операции требуется только легкое усилие. Соблюдайте осторожность и не вытягивайте браслет с силой.
- Ползунок можно выдвигать примерно на 30 мм. Соблюдайте осторожность, чтобы не выдвинуть ползунок на большее расстояние.

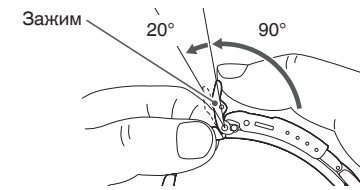

Браслет со стороны положения 6 часов на часах

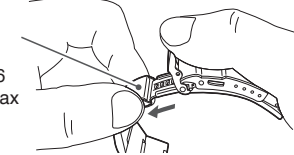

3 Нажимая на кнопку, поднимите застежку, чтобы освободить пряжку, и наденьте часы на руку.

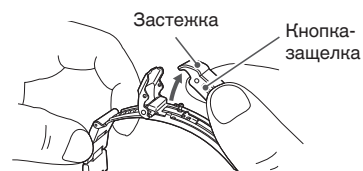

4 Закройте сначала застежку (4-1), а затем зажим (4-2).

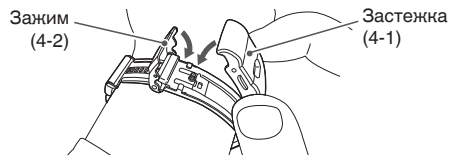

5 Удерживая браслет с обеих сторон, отрегулируйте длину ползунка так, чтобы браслет удобно обхватывал запястье.

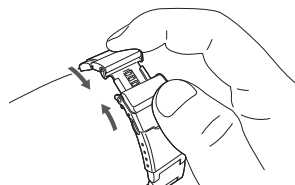

RU 46

3 Откройте двухсекционную раскладную часть расширителя для погружений в направлении, показанном стрелкой.

- Для открытия раскладной части требуется некоторое усилие, и при открытии будет слышен щелчок.



4 Передвиньте верхнюю крышку расширителя для погружений в направлении, показанном стрелкой, а затем потяните вверх, чтобы полностью выдвинуть двухсекционную раскладную часть.

Верхняя крышка расширителя для погружений

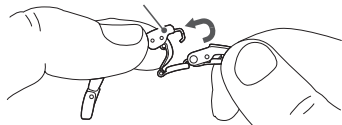

5 Наденьте часы на руку, после чего закройте сначала застежку (5-1), а затем зажим (5-2).

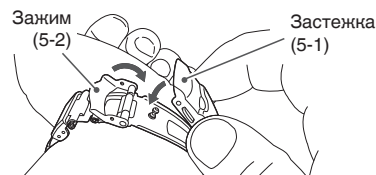

- * Для складывания расширителя для погружения выполните описанную выше процедуру в обратном порядке. При полном складывании двухсекционной раскладной части расширителя для погружения раздается такой же щелчок, что и при раскладывании.

RU 48

Порядок использования расширителя для погружения

Если металлический браслет ваших часов имеет функцию расширителя для погружения, длина браслета может легко регулироваться. Это очень удобно, если вы носите часы на костюме для подводного плавания или зимней одежде.

1 Поднимите зажим.

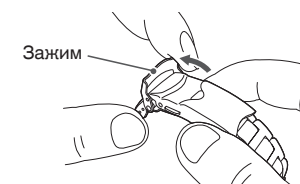

2 Нажимая на кнопку, откройте застежку.

- Открыв застежку, снова нажмите на зажим, чтобы вернуть его в нормальное положение.



RU 47

Послепродажное обслуживание

● Примечания в отношении гарантии и ремонта

- По вопросам ремонта или технического обслуживания часов обращайтесь в розничный магазин, где были приобретены часы, или в ЦЕНТР ОБСЛУЖИВАНИЯ КЛИЕНТОВ SEIKO.
- В течение гарантийного срока для получения услуг по ремонту необходимо предъявлять гарантийное свидетельство.
- Условия гарантии указаны в гарантийном свидетельстве. Внимательно прочтите и храните его.
- После истечения срока действия гарантии услуги по ремонту осуществляются на платной основе и только в том случае, если неисправность можно устранить.

● Замена функциональных элементов

- Следует учитывать, что при отсутствии оригинальных деталей при ремонте могут использоваться аналоги, внешний вид которых может отличаться.

RU 49

● Проверка и настройка, включающие разборку и чистку (техническое обслуживание)

- для бесперебойной работы часов на протяжении долгого срока рекомендуется раз в 3-4 года проводить проверку и настройку часов, включая разборку и чистку механизма (техническое обслуживание). В зависимости от условий использования часов маслостойкая функция деталей может нарушиться, что приведет к стиранию деталей вследствие загрязнения маслом и остановке часов. Поскольку такие детали как уплотнительная прокладка со временем утрачивают свои свойства, степень водонепроницаемости снижается, и вовнутрь механизма будет попадать пот и влага. Пожалуйста, обратитесь в розничный магазин, в котором были приобретены часы, для проведения технического обслуживания. В случае необходимости замены деталей, уточните, что речь идет об «ОРИГИНАЛЬНЫХ ДЕТАЛЯХ SEIKO». Отдавая часы на техническое обслуживание, убедитесь, что уплотняющая прокладка и нажимной штифт будут заменены новыми.
- По результатам проведения проверки и настройки, включающих разборку и чистку (техническое обслуживание), механизм Ваших часов может быть полностью заменен.

⚠ ПРЕДУПРЕЖДЕНИЕ

В зависимости от среды, где использовались часы для дайвинга, может быть нарушена подвижность элементов или повреждены внутренние детали часов, а также корпус или браслет. Мы рекомендуем производить регулярный сервис часов раз в 3 или 4 года.

1 Убедитесь, что часы работают.

Проверьте, чтобы малая секундная стрелка двигалась каждую секунду. Если она движется каждые две секунды или же остановилась, выставьте циферблат на свет, чтобы зарядить часы. «Зарядка аккумулятора» → Стр. 33

2 Вытяните заводную головку до второго щелчка.

Малая секундная стрелка прекращает движение.
* Для моделей с заводной головкой с винтовым фиксатором перед выполнением действий с заводной головкой разблокируйте ее.

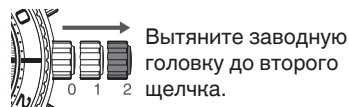

Вытяните заводную головку до второго щелчка.

3 Нажмите и удерживайте кнопку А (в течение 3 секунд), пока минутная стрелка секундомера не начнет двигаться.

Минутная стрелка секундомера переместится, и часы перейдут в режим регулировки предварительного положения минутной стрелки секундомера.

* Если вы не знаете, какая стрелка является минутной стрелкой секундомера, обратитесь к «Названия деталей и их назначение» → Стр. 16.

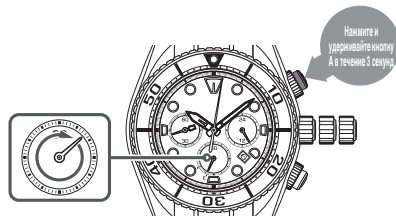

Установка стрелок секундомера (1/5-секундная и минутная стрелки) в предварительное положение

Если какая-либо из стрелок секундомера не возвращается в положение 0 минут 0 секунд после сброса секундомера, предварительное положение стрелок может быть смещено. Установка стрелок в предварительное положение обеспечит правильность измерений секундомера.

Предварительное положение может быть смещено по причинам, указанным ниже.

- В случае сильного удара: Смещение может произойти при падении или ударе часов.
- В случае магнитного воздействия: Смещение может произойти при приближении часов к предмету, генерирующему магнитное поле.
«Примеры распространенных изделий, обладающих магнитным полем и способных влиять на часы» → Стр. 42

* Если выполняется регулировка предварительного положения, часы отстают или идут вперед. После регулировки предварительного положения стрелок сбросьте основное время.

4 Нажмите кнопку В, чтобы установить минутную стрелку секундомера в «положение Е, 34 минуты».

Опережение на одну минуту	Нажмите кнопку В один раз, а затем отпустите.
Постоянно опережение	Если кнопка В удерживается нажатой в течение двух секунд или дольше, стрелка начнет двигаться. Когда кнопка В отпускается, стрелка останавливается.

* Когда минутная стрелка секундомера устанавливается в «положение 34 минуты (Е)», перейдите к процедуре 5.

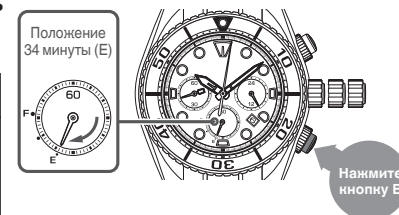

5 Нажмите и отпустите кнопку А

1/5-секундная стрелка секундомера переместится, и часы перейдут в режим регулировки предварительного положения 1/5-секундной стрелки секундомера.

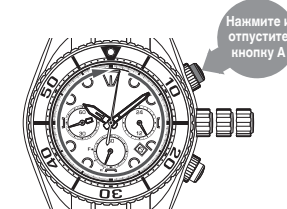

6 Нажмите кнопку В, чтобы установить 1/5-секундную стрелку секундомера на «0 секунд».

Опережение на 1/5 секунд	Нажмите кнопку В один раз, а затем отпустите.
Постоянно опережение	Если кнопка В удерживается нажатой в течение двух секунд или дольше, стрелка начнет двигаться. Когда кнопка В отпускается, стрелка останавливается.

* Если 1/5-секундная стрелка секундомера сбрасывается на 0 секунд, перейдите к процедуре 7



7 Переведите заводную головку обратно в обычное положение.

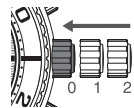

8 Установите основное время.

«Настройка времени и даты» → Стр. 22

Если выполняется регулировка предварительного положения, часы могут отставать или спешить.

Когда установлено основное время, операция завершена.

Неисправности	Возможные причины	Решения	Справочная информация
Часы временно спешат/отстают.	Часы на длительное время были оставлены под воздействием крайне высокой или крайне низкой температуры.	При возвращении часов к комнатной температуре, первоначальная точность восстановится. Если первоначальная точность не восстановится, обратитесь в розничный магазин, где были приобретены часы.	-
	Часы были оставлены близко к объекту с сильным магнитным полем.	Когда часы будут перенесены дальше от источника магнитного поля, обычная точность восстановится. Если проблема сохранится, обратитесь в розничный магазин, где были приобретены часы.	-
	Вы роняете часы, ударяете их о какую-либо твердую поверхность или носите часы во время активных занятий спортом. Часы подвергаются воздействию сильных вибраций.	Если точность не восстанавливается после установки времени, обратитесь в розничный магазин, где были приобретены часы.	-
Какая-либо из стрелок секундомера не возвращается в положение 0 минут 0 секунд после сброса секундомера.	Какая-либо из стрелок секундомера не установлена в предварительное положение. Это происходит, когда нарушено предварительное положение стрелок секундомера в результате воздействия различных внешних источников или после перезагрузки встроенной ИС.	Отрегулируйте предварительное положение стрелок секундомера.	Стр. 51

Поиск и устранение неисправностей

Неисправности	Возможные причины	Решения	Справочная информация
Часы перестают работать.	Аккумулятор полностью разряжен или имеет низкий уровень заряда.	Продолжайте зарядку, пока малая секундная стрелка не будет двигаться каждую секунду.	Стр. 33
Малая секундная стрелка движется каждые 2 секунды.	Если вы носите часы целый день, и возникает такая ситуация, наиболее вероятной причиной является то, что вы носили часы под рукавом или другой частью одежды, и на часы попадало недостаточно света.	При ношении часов старайтесь не скрывать их под рукавом или другими частями одежды. Кроме того, когда вы снимаете часы, старайтесь оставлять их в ярко освещенном месте.	
Остановленные часы подвергались воздействию дольше, чем в течение «времени, необходимого для полной зарядки часов», однако обычные интервалы в одну секунду не возобновляются, или часы не начинают работать.	Внутренняя система часов нестабильна.	См. раздел «Сброс встроенной микросхемы» → (Стр. 58) и следуйте описанной процедуре.	Стр. 58
	Свет слишком слабый. Для полной зарядки часов требуется больше времени.	Время, необходимое для зарядки, будет различаться в зависимости от интенсивности света. Более подробно о времени зарядки см. в «Справочная информация о времени зарядки» → (Стр. 34). Если стрелки не возобновляют работу, следуйте процедуре «Сброс встроенной микросхемы» → (Стр. 58).	Стр. 34 Стр. 58

Неисправности	Возможные причины	Решения	Справочная информация
Кнопки не работают (при нажатии ничего не происходит)	Низкий уровень заряда аккумулятора.	Продолжайте зарядку, пока малая секундная стрелка не будет двигаться каждую секунду.	Стр. 33
Дата изменяется в 12 часов дня.	Неправильно установлено время до полудня/после полудня (AM/PM).	Вручную переведите часы на 12 часов вперед.	Стр. 22
Конденсат под стеклом.	Внутрь часов попало небольшое количество воды из-за износа прокладки и т. д.	Обратитесь в розничный магазин, где были приобретены часы.	-

* Обратитесь к продавцу, у которого были куплены часы, чтобы решить любые иные проблемы.

Если стрелки не двигаются или двигаются неправильно даже после подзарядки

Когда на дисплее часов отображаются неправильные данные, или же часы не функционируют должным образом, стрелки не двигаются вообще или с интервалом в одну секунду даже после полной зарядки, следуйте приведенным ниже инструкциям для перезагрузки встроенной микросхемы. Затем часы возобновят обычную работу.

■ Сброс встроенной микросхемы

1 Вытяните заводную головку до второго щелчка.

Малая секундная стрелка прекращает движение.

* Для моделей с заводной головкой с винтовым фиксатором перед выполнением действий с заводной головкой разблокируйте ее.

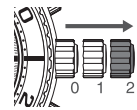

Вытяните заводную головку до второго щелчка.

2 Нажмите и удерживайте кнопки А и В одновременно в течение трех секунд, а затем отпустите.

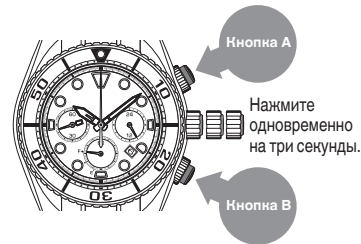

3 Переведите заводную головку обратно в обычное положение.

Малая секундная стрелка начинает движение. Если малая секундная стрелка движется каждые две секунды, продолжайте зарядку, пока она не будет двигаться каждую секунду. → Стр. 33

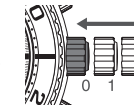

4 Отрегулируйте предварительное положение стрелок секундомера (1/5-секундной и минутной), а затем установите время и дату.

- Регулировка предварительного положения 1/5-секундной и минутной стрелок секундомера → Стр. 51.
- Настройка времени и даты → Стр. 22

Когда выполнен сброс предварительного положения стрелок секундомера (1/5-секундной и минутной), а время и дата установлены правильно, операция перезагрузки встроенной микросхемы завершается.

Технические характеристики

Калибр	V192
1. Характеристики	3 стрелки для основного хронометража (часовая, минутная и малая секундная стрелки), 24-х-часовая стрелка, указатель даты, стрелки секундомера (1/5-секундная и минутная стрелка), индикатор уровня заряда.
2. Частота кварцевого осциллятора	32 768 Гц (Гц = вибрации в секунду)
3. Отставание/убегание вперед (среднемесячный показатель)	Среднемесячное отставание/убегание вперед ±15 секунд Только при ношении на запястье при температуре от 5°C до 35°C.
4. Диапазон рабочих температур	от -10 °C ~ до +60 °C
5. Тип привода	Три шаговых двигателя
6. Источник питания	Перезаряжаемый аккумулятор, 1 шт.
7. Непрерывное время работы	Приблизительно 6 месяцев (если секундомер используется 1 час в день.)
8. Интегральная схема	Генератор сигналов, разделитель частоты, привод и цепь управления C-MOSIC, 1 шт.

* Характеристики могут меняться без предварительного уведомления в рамках улучшения продукции.